

Nota: A Ditália Móveis se reserva no direito de fazer alterações sem aviso prévio

DM-221

6 Drawer Chest

Vinheta

Características externas

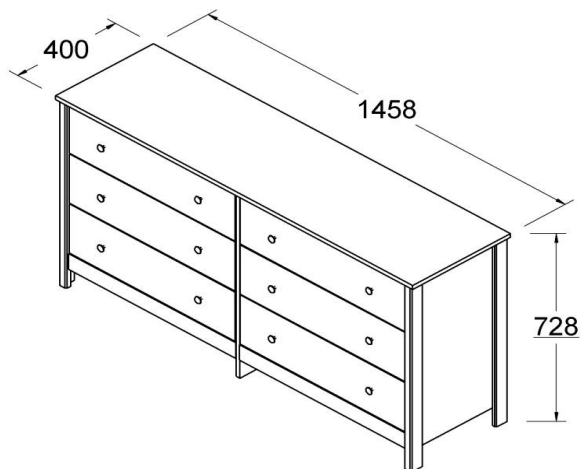

Características internas

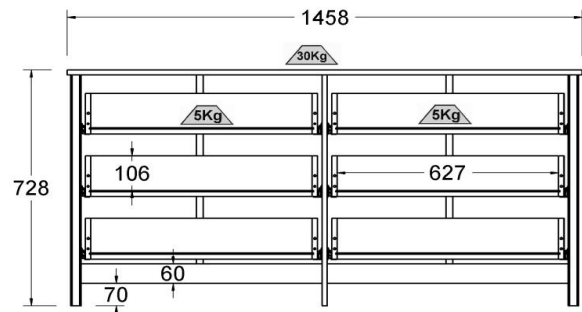

Especificações Técnicas

Volume:	1	2	3	4	5	6	7			Total
Peso Líq (Kg)	38,80									38,80
Peso Bruto (Kg)	39,82									39,82
Cubagem (m³)	0,102									0,10
Peso Líq (Lb)	85,54									85,54
Peso Bruto (Lb)	87,79									87,79
Cubagem (pés³)	3,59									3,59

Medidas

Medidas Produto Montado				Medidas Volume Fechado (mm)							
	Mm	Cm	Pol.	Volume:	1	2	3	4	5	6	7
Largura:	1458,00	145,80	57,40	Comp.:	1650						
Altura:	728,00	72,80	28,66	Altura:	140						
Prof.:	400,00	40,00	15,75	Largura:	440						

Dados Técnicos

CAIXA: MDP UV/
FRENTE: MDP UV/
BORDA: Melamínica/
CORREDIÇA: Metálica/
PUXADOR: Alumínio/
SAPATA: Plástico/
QUANTIDADE: 4/
MONTAGEM: Minifix/Parafuso/

Nota: A Ditália Móveis se reserva no direito de fazer alterações sem aviso prévio

DM-221

6 Drawer Chest

DESIGN DITÁLIA	A Ditália Móveis prima por móveis com design diferenciado proporcionando ao consumidor a plena satisfação na aquisição de seus móveis. Os móveis, além de atender as necessidades do dia a dia, têm molduras exclusivas que garante acabamento diferenciado, robustez e modernidade. É por isso que a Ditália é design mais em conta.
INOVAÇÃO	Os móveis são desenvolvidos com tecnologias que agregam praticidade e facilidade de uso: Um produto de design diferenciado e sem pesar no bolso.
MATÉRIA PRIMA	As matérias primas utilizadas nos móveis da Ditália garantem a beleza e a durabilidade. São produzidos com painéis de MDP e MDF que combinados resultam em um produto de alta qualidade.
ACABAMENTO	Os móveis da Ditália possuem acabamentos variados podendo ser pintura UV, com brilho, para um acabamento charmoso e moderno, ou acabamento em BP, que imprime resistência única aos produtos.
CERTIFICAÇÕES	Atestando a busca constante pela qualidade, a Ditália tem certificado seus berços junto ao INMETRO, conferindo assim segurança aos bebês e tranquilidade aos papais.
ACESSÓRIOS	Puxadores, pés, corredeças e rodízios são pensados para deixar o produto ainda mais bonito e funcional para tornar a casa ainda mais especial.
-----	-----

DIFERENCIAIS

Aproveitamento maior de espaços e conforto na hora de abrir e fechar os roupeiros, de porta de abrir ou de correr.

Praticidade e otimização do espaço com camas auxiliares que facilitam o dia a dia.

Baús, gavetas e prateleiras que garante maior organização no ambiente.

A excelência da matéria prima promovem maior durabilidade e resistência aos móveis.

Design internacional através da exclusiva moldura curva.

Aparência de novo por muito mais tempo através da pintura alto brilho.