

**ESTANTE ELVIS**

## GUIA DE PEÇAS E FERRAGENS

### PEÇAS ESTANTE ELVIS

#### VOLUME 1 – ESTANTE ELVIS

Nº	COD.	DESCRIÇÃO DA PEÇA	QUANT.	COMP.(MM)	LARG.(MM)	ESPE.(MM)
1	ESELV 320	Base gaveteiro	1	778	400	15
2	ESELV 321	Teto gaveteiro	1	778	400	15
3	ESELV 322	Lateral esq. gaveteiro	1	400	300	15
4	ESELV 323	Lateral dir. gaveteiro	1	400	300	15
5	ESELV 334	Prateleiras	4	778	415	15
13	ESELV 327	Fundo gaveteiro	1	768	320	6
14	COAL1 310	Traseira gaveta	2	691	110	15
15	COAL1 311	Lateral direita gaveta	2	350	120	15
16	COAL1 312	Lateral esq. gaveta	2	350	120	15
17	COAL1 313	Fundo gaveta	2	711	354	6

#### VOLUME 2 – ESTANTE ELVIS

Nº	COD.	DESCRIÇÃO DA PEÇA	QUANT.	COMP.(MM)	LARG.(MM)	ESPE.(MM)
6	ESELV 324	Borda traseira prateleira superior	1	778	90	15
7	ESELV 325	Borda traseira prateleiras	3	778	90	15
8	ESELV 326	Travamento laterais	4	240	80	15
9	ESELV 335	Lateral esq. traseira	1	1800	80	15
10	ESELV 336	Lateral esq. frontal	1	1800	80	15
11	ESELV 337	Lateral dir. traseira	1	1800	80	15
12	ESELV 338	Lateral dir. frontal	1	1800	80	15
18	ESELV 332	Frente gaveta superior	1	778	164	15
19	ESELV 333	Frente gaveta inferior	1	778	164	15

### COMPOSIÇÃO KIT FERRAGENS

REF.	COD.	NOME	ILUSTRAÇÃO	QUANT.
A	09.11.007	Tambor Bigfix 15mm		16
AN	CONJCASTPIN5 514	Conjunto castanha 55112 15x12 Zamac + 14932 pino laminado		41
C	80.08.030	Cavilha de Madeira 8x30mm		42
Y	PARAF4X14	Parafuso Philips 4,0 X 14		18
AA	TRILIGHT35	Trilho Telescópico Light 35mm 350mm		2
AG	PARAF35X25	Parafuso Philips 3,5 X 25		14
AH	CONECHDUP49	Conector Haste Dupla 49 mm		8
AK	CAVI840	Cavilha de Madeira 8x40mm		9
U	BISCOLBR	Bisnaga de cola branca		2

PERSPECTIVA EXPLODIDA DO MÓVEL COM NUMERAÇÃO DAS PEÇAS

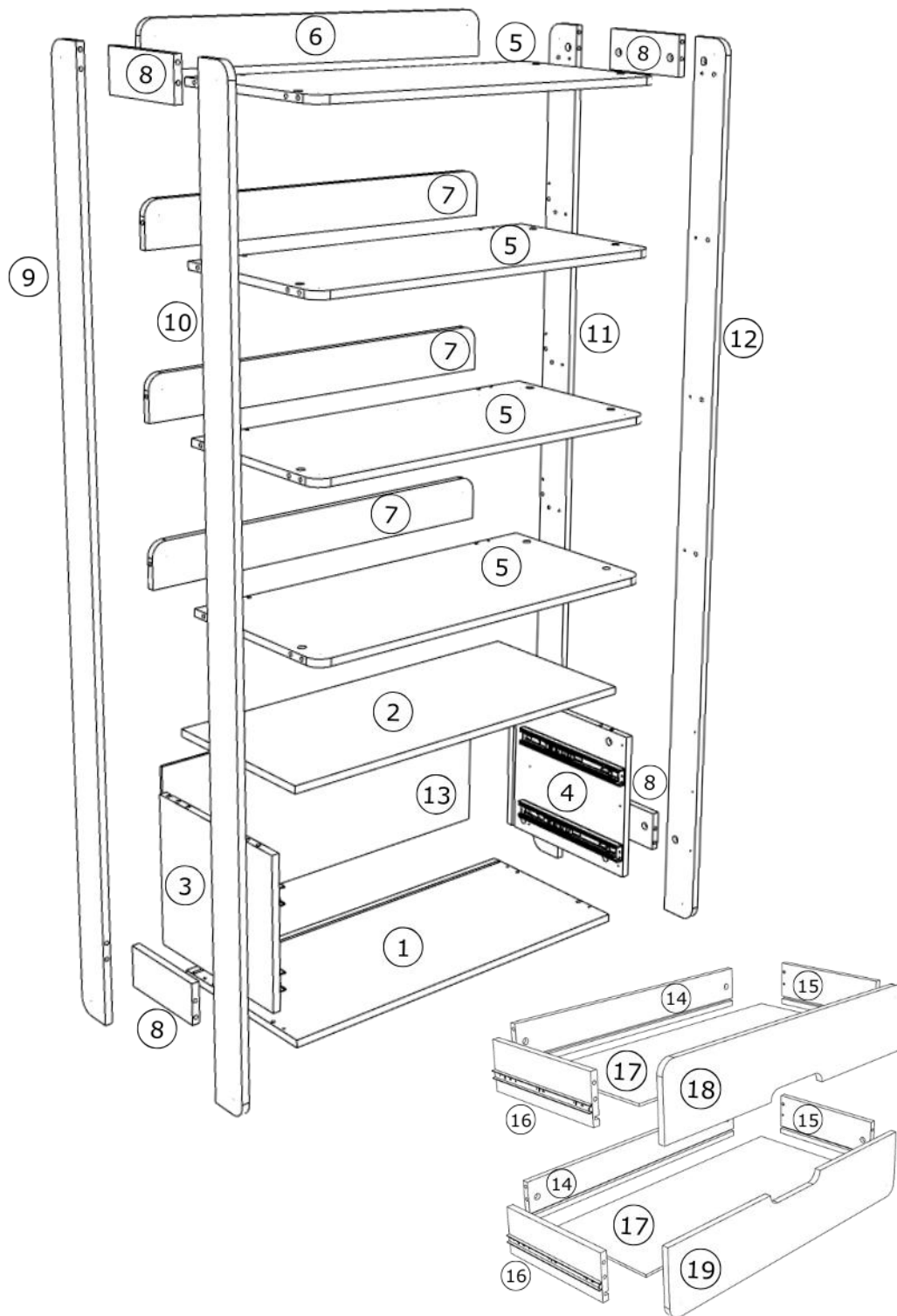

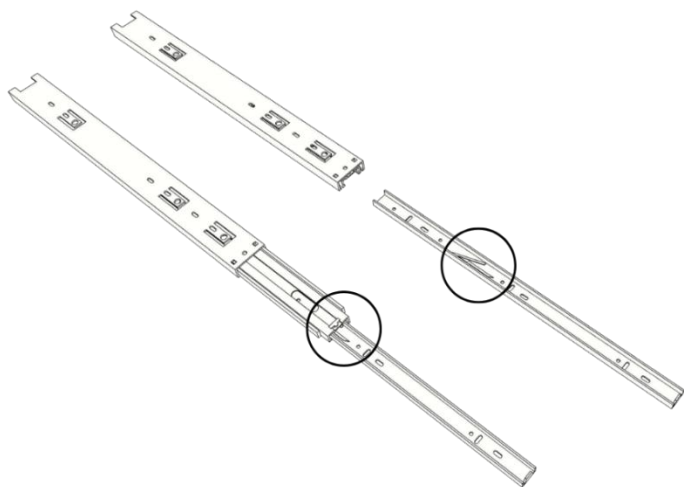

**PASSO 1 (gavetas):**

Inicie separando os trilhos (AA), e desprenda a barra menor de metal, da barra intermediária de metal, como mostra a imagem, utilizando a trava lateral, que está circulada. Dessa forma, você terá duas peças do trilho.

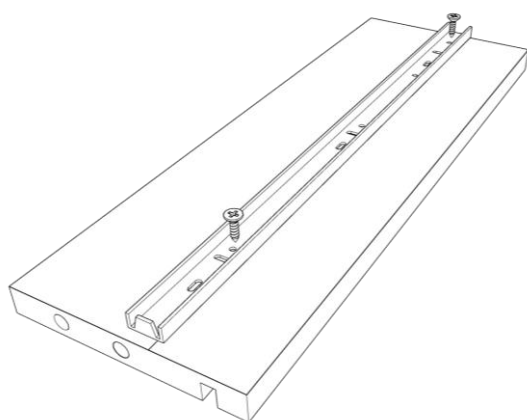

**PASSO 2 (gavetas):**

Em seguida, separe as peças 15 e 16, e prenda as barras menores dos trilhos separadas no passo 1, de modo que fiquem centralizados com os frisos existentes com o auxílio dos parafusos Philips 4,0x14 (Y), como visto na imagem.

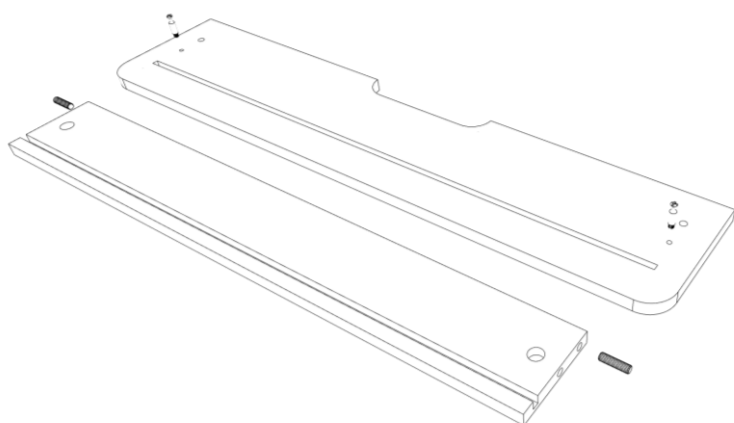

**PASSO 3 (gavetas):**

Coloque as peças 14, 18 e 19 apoiadas no chão, posteriormente, coloque as cavilhas (C) nas peças 14, nas laterais da peça, como indicado na imagem, em seguida, coloque os parafusos (AN) em todos os furos pequenos das peças 18 e 19 como demonstrado na imagem.

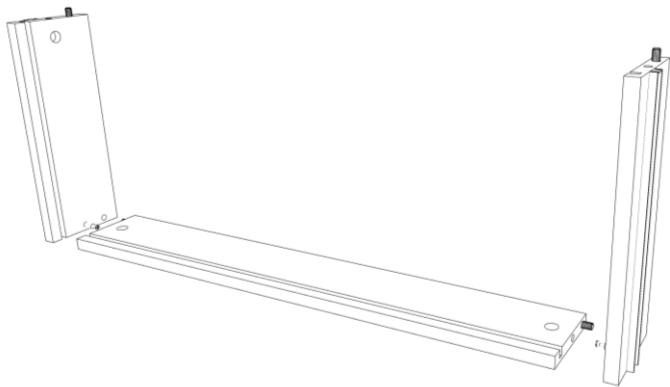

**PASSO 4 (gavetas):**

Posteriormente encaixe as peças 15 e 16, nas peças 14, como demonstrado na imagem. Em seguida, repita o passo 4 colocando e fixando os tambores (AN) que se localizam na peça 10.

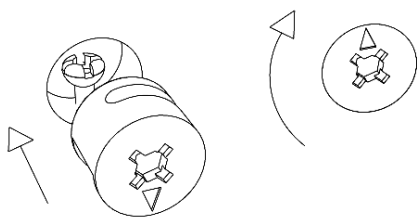

**PASSO 5 (gavetas):**

Coloque os tambores (AN) nos furos maiores das peças 14 e com a ajuda de uma chave Philips gire os tambores no sentido horário para fixar as peças. Garanta que estejam bem apertados.

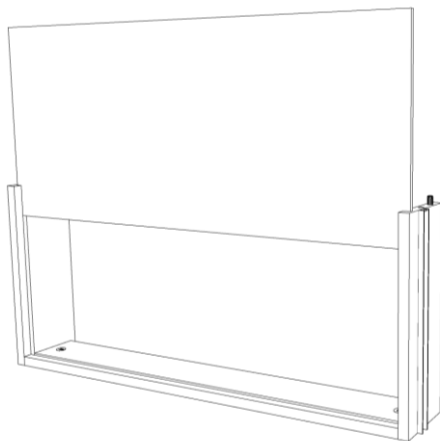

**PASSO 6 (gavetas):** Encaixe as peças 17, nos frisos das peças 15 e 16, como demonstrado na imagem

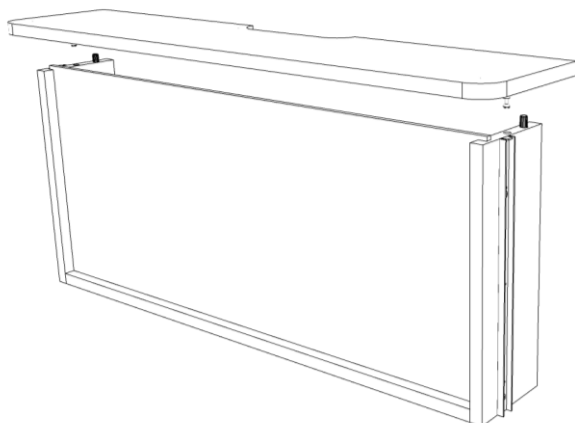

**PASSO 7 (gavetas):**

Em seguida, encaixe as peças 18 e 19 na estrutura montada no passo 6, e repita o passo 5 colocando e fixando os tambores (AN) que se localizam nas peças 15 e 16.

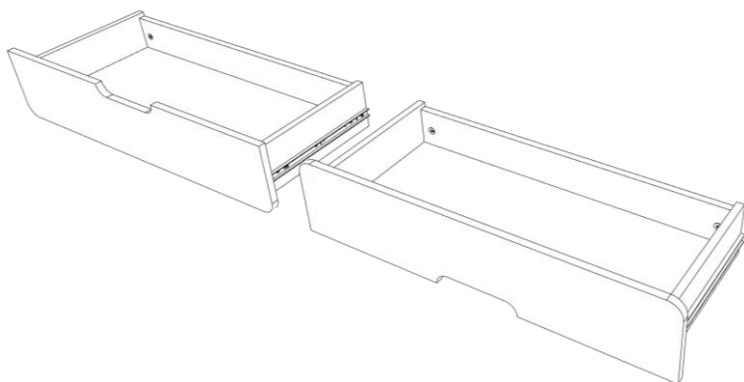

**PASSO 8 (gavetas):**

Posterior a finalização dos passos superiores, você terá as duas gavetas prontas.

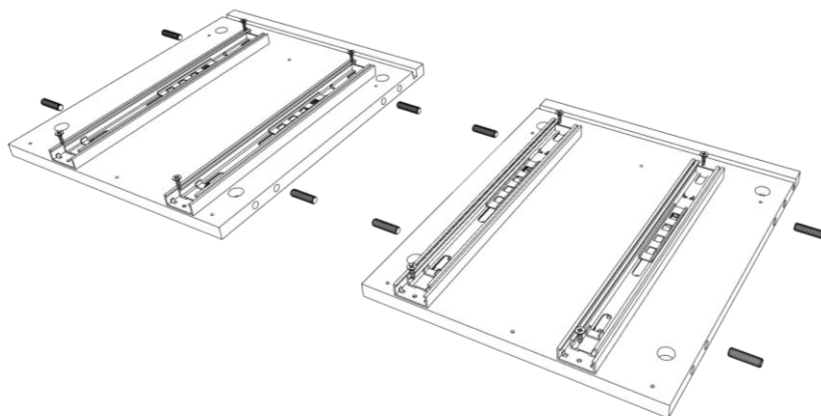

**PASSO 9:**

Posteriormente com as peças 3 e 4, encaixe os trilhos separados no passo 1, nos furos menores, como demonstrado na imagem com o auxílio dos parafusos Philips 4,0x14 (Y). Se necessário, mova a barra intermediária de metal, fixada na parte interna do trilho preso à peça. Em seguida, encaixe as cavilhas (C), nos furos laterais das peças, como demonstrado na imagem.

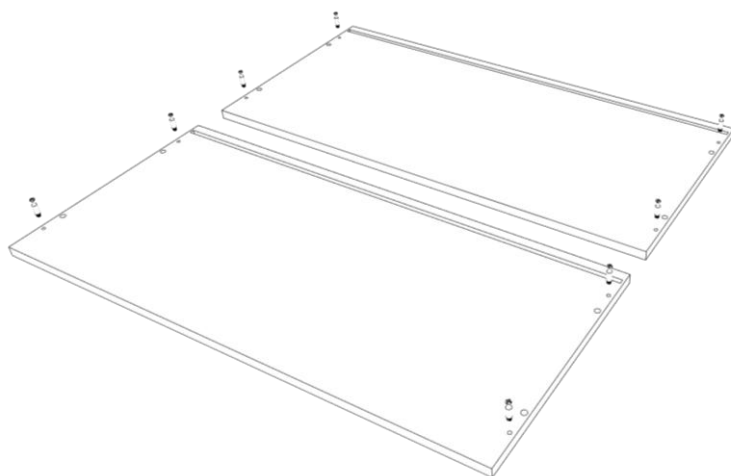

**PASSO 10:**

Após, vire as peças 1 e 2, mantendo os frisos voltados para cima, e coloque os parafusos (AN) em todos os furos pequenos como demonstrado na imagem.

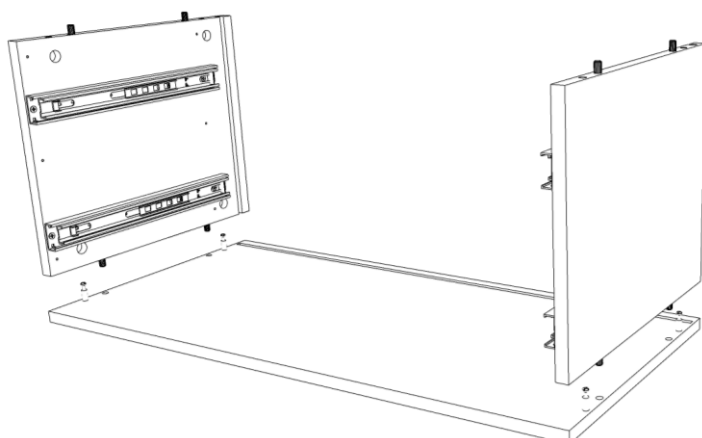

**PASSO 11:**

Posteriormente, encaixe as peças 3 e 4, na peça de número 1, na posição demonstrada na imagem, e repita o passo 5, colocando e fixando os tambores (AN) que se localizam nas faces inferiores das peças 3 e 4.

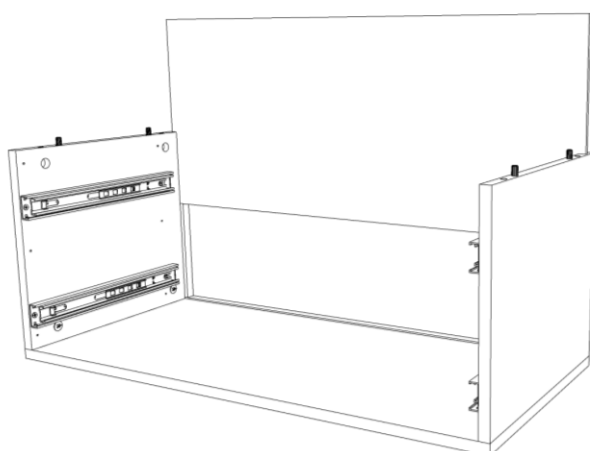

**PASSO 12:**

Em seguida, encaixe a peça 13, nos frisos das peças 1, 3 e 4.

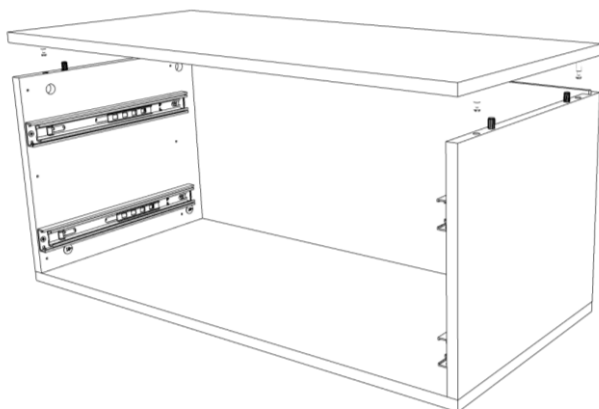

**PASSO 13:**

Encaixe a peça de número 2, sobre a estrutura montada no passo 12, e em seguida repita o passo 5, colocando e fixando os tambores (AN) que se localizam nas faces superiores das peças 3 e 4.

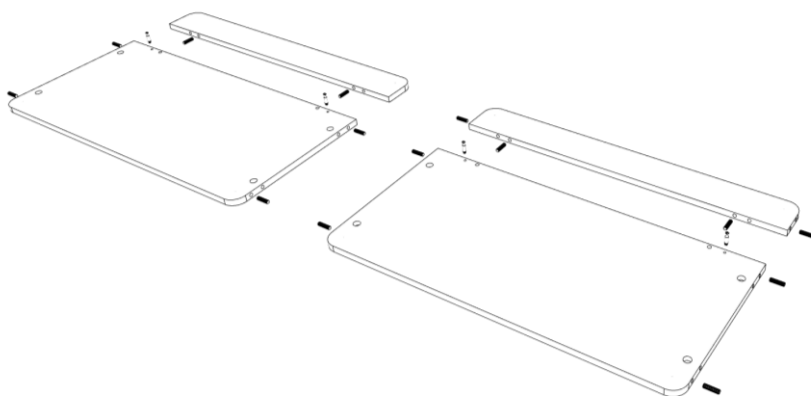

**PASSO 14:**

Posteriormente, separe as peças de número 5, 6 e 7, e encaixe nas suas faces laterais as cavilhas (C), nos furos indicados na imagem. Após, coloque os parafusos (AN) em todos os furos pequenos das peças de número 5, como demonstrado na imagem.

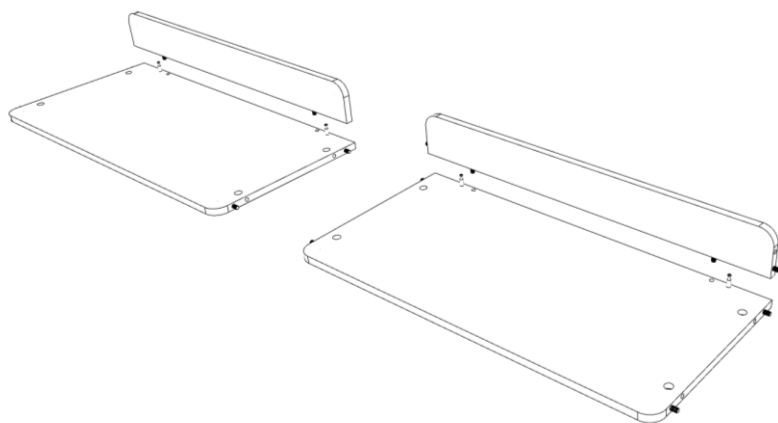

**PASSO 15:**

Em seguida, encaixe as peças de número 6 e 7 nas peças de número 5, como demonstrado na imagem. Após repita o passo 5, colocando e fixando os tambores (AN) que se localizam nas faces traseiras das peças 6 e 7.

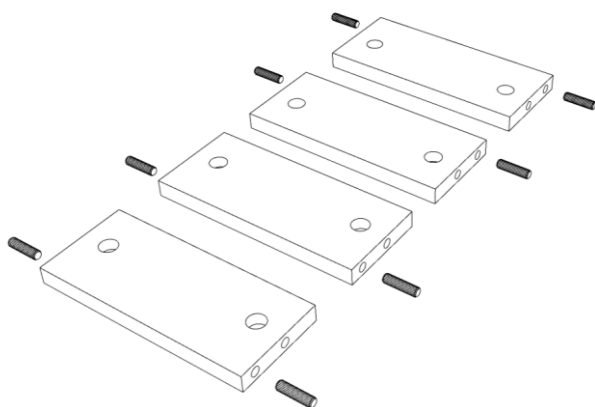
**PASSO 16:**

Posteriormente coloque as peças de número 8 apoiadas no chão, passe a cola (U) nos furos e encaixe as cavilhas (AK), nos furos laterais, como indicado na imagem.

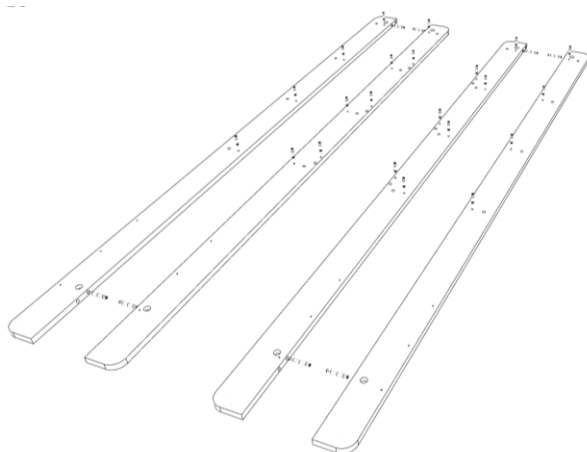
**PASSO 17:**

Em seguida, coloque as peças de número 9,10,11 e 12 apoiadas no chão, e coloque os parafusos (AN) em todos os furos pequenos das peças em questão, como demonstrado na imagem. Coloque também os conectores (AH), nos furos laterais das peças, e repita o passo 5, colocando e fixando os tambores (A).

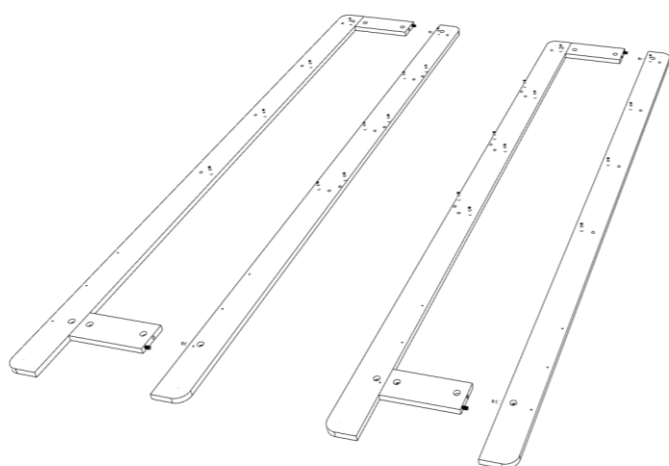
**PASSO 18:**

Após isso, passe a cola (U) nos furos das cavilhas das peças 9, 10,11 e 12 encaixe as peças de número 8, nas peças de número 10 e 11, como indicado na imagem, e repita o passo 5, colocando e fixando os tambores (A), que se localizam nas peças 8. Em seguida, repita o mesmo processo, encaixando as peças 8 nas peças de número 9 e 12.

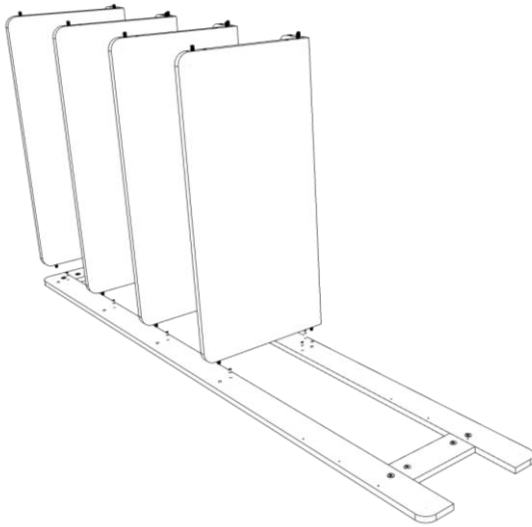

**PASSO 19:**

Com a estrutura formada no passo 18, composta pelas peças 9 e 10, apoiada no chão, encaixe a estrutura formada no passo 15 nos locais indicados na imagem, e repita o passo 5, colocando e fixando os tambores (AN) que se localizam nas faces superiores das peças de número 5 e também nas faces traseiras das peças de número 7.

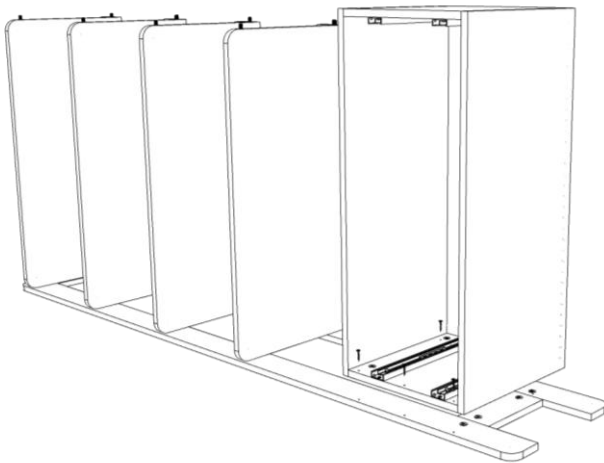

**PASSO 20:**

Em seguida, encaixe a estrutura montada no passo 13, na estrutura formada no passo 18, conforme indicado na imagem, e com o auxílio dos parafusos Philips 3,5x25 (AG), prenda a estrutura nos furos indicados, como demonstrado na imagem.



**PASSO 21:**

Por conseguinte, encaixe a segunda unidade de estrutura formada no passo 18, composta pelas peças 11 e 12, sobre a formada no passo anterior, e repita o passo 5, colocando e fixando os tambores (AN) que se localizam nas faces superiores das peças de número 5, e também nas faces traseiras das peças de número 7.

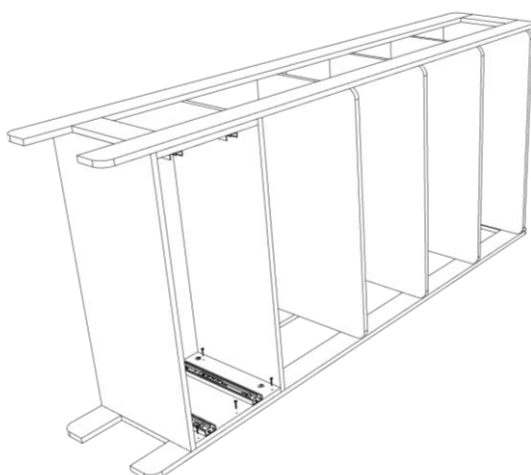

**PASSO 22:**

Em seguida, vire a estrutura formada no passo anterior, e com o auxílio dos parafusos Philips 3,5x25 (AG), prenda a estrutura nos furos indicados, como demonstrado na imagem.



**PASSO 23:**

Com a estrutura montada no passo 22, encaixe as gavetas formadas no passo 8, na estrutura em questão, como demonstrado na imagem.



**Agora é só ajustar as gavetas e seu móvel estará pronto.**

# Agora que você já comprou o seu móvel, ele merece ser montado do jeito certo.

Erros de montagem causam mais de **60%** dos danos em móveis.

## Por que contratar?

Tranquilidade do **início ao fim** da montagem



### PROFISSIONAIS QUALIFICADOS

Especialistas certificados na **MadeiraMadeira Serviços**.



### FERRAMENTAS PROFISSIONAIS

que **protegem** seus móveis.



### AGENDAMENTO EM 24 HORAS

escolha a data e o turno **ideais para** você.



### GARANTIA DE 3 MESES

de cobertura **completa**.

**Mais de 1 MILHÃO DE MONTAGENS**  
★ com avaliação 4.7 ★

#### Mariana S., São Paulo

"Chegaram no horário e montaram tudo rapidamente. Serviço incrível!"



#### Carlos R., Belo Horizonte

"Tentei montar sozinho e foi um desastre. Com a **MadeiraMadeira Serviços** ficou perfeito."



#### Ana P., Rio de Janeiro

"Agendamento ágil e **montagem pontual e perfeita**. Recomendo demais!"



**Agende agora pelo QR Code**

Madeira**Madeira** Serviços · Atendimento em todo o Brasil



Escaneie o QRCode