

JK **Gelius**

INNOVA

sapateira | zapatero | shoe storage

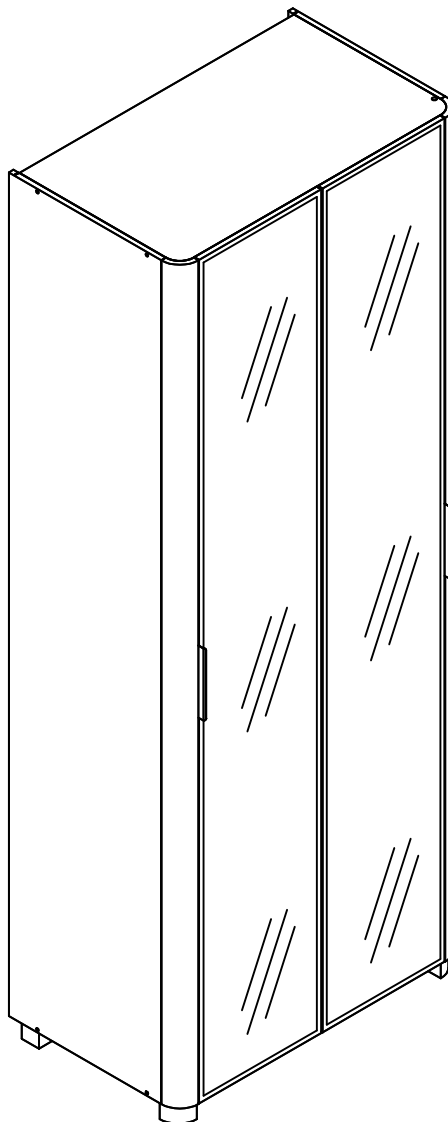

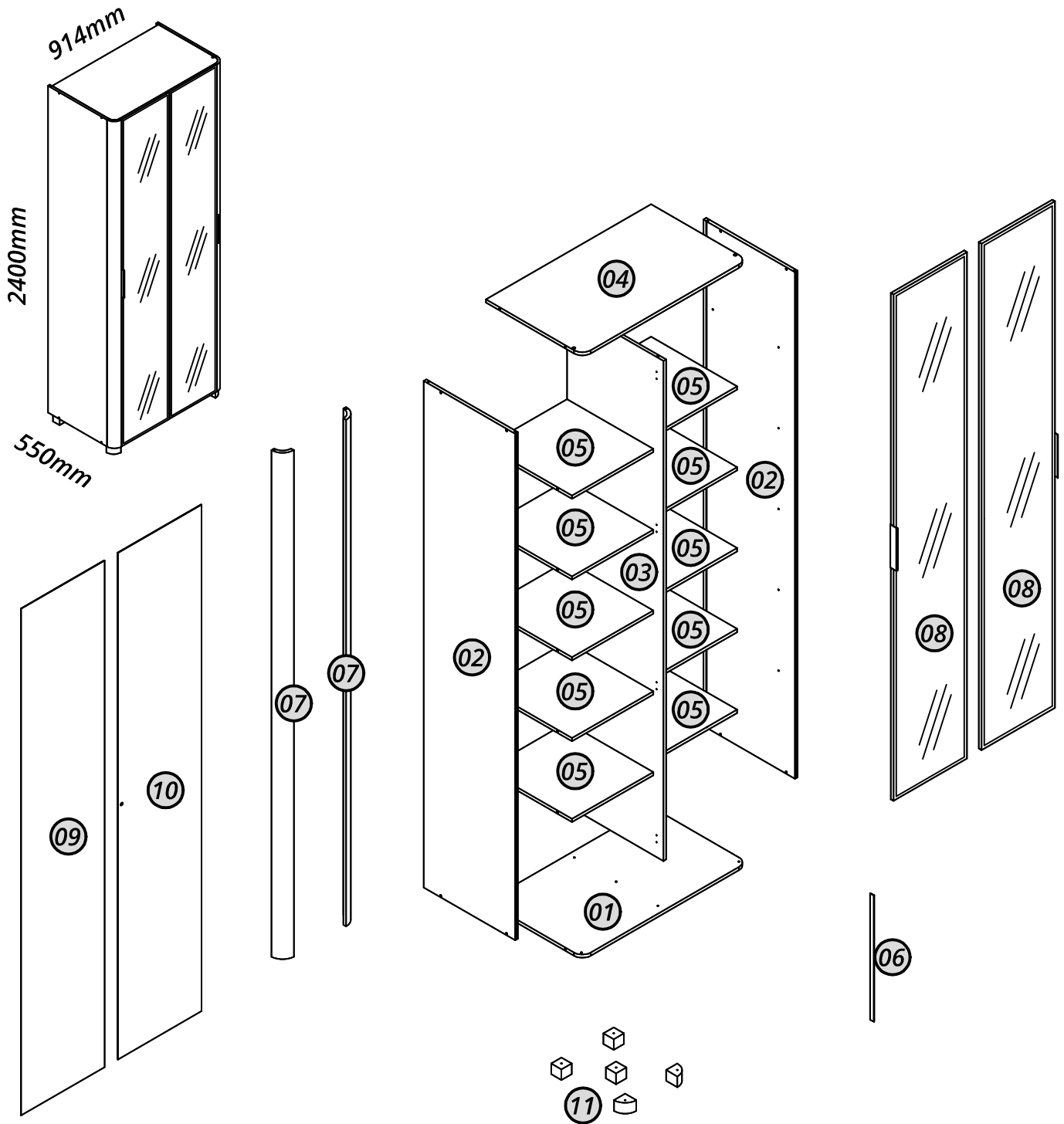

Nº	Cód.	Peças	Piezas	Parts	Medida	Qtd.	Vol.
01	08905	Base	Base	Base	884x516x15	01	2/2
02	08907	Lateral	Lateral	Side	2350x490x15	02	2/2
03	08908	Divisória	División	Division	2320x516x15	01	1/2
04	08906	Tampo	Cubierta	Top	884x516x15	01	2/2
05	08909	Prateleira	Estante	Shelf	461x435x15	10	1/2
06	08527	Trava da curva	Traba de curva	Curve lock	586x20x2,5	08	2/2
07	*	Curva	Curva	Curve	2350x60x15	02	2/2
08	08670	Porta reflecta	Puerta reflectante	Reflective door	2350x393x15	02	1/1
09	08911	Fundo traseiro	Fondo trasero	Rear bottom	2350x447x2,5	01	1/2
10	08910	Fundo traseiro furado	Fondo trasero perforado	Rear bottom holed	2350x447x2,5	01	1/2
11	*	Kit pé	Kit pié	Kit foot	55x55x50	01	1/2

Recorte aqui e guarde seu certificado de garantia!

Certificado de garantia

A Gelius Indústria de Móveis confia na qualidade de seus produtos e por isso o garante pelo prazo de 90 dias para defeitos de fabricação em condições normais de uso.

Resultarão nula a garantia e sem efeito a cobertura, se o produto, (incluindo vidros e ou espelhos que o compõe):

- sofrer dano provocado por acidente, agente da natureza.
- uso indevido ou maus tratos como arrastar, subir em cima, colocar produtos com excesso de peso).
- não utilizado para os fins a que se destina.
- conter manchas provocadas por uso de produtos químicos em sua limpeza.
- excesso de umidade ou água.

Ao detectar qualquer defeito em seu móvel, entre em contato com a loja onde foi efetuada a compra. A comprovação de que o móvel a ser consertado ou substituído encontra-se dentro do prazo de garantia é de total responsabilidade do fabricante e deve ser feita mediante a apresentação desse certificado corretamente preenchido e sem rasuras ou resalvas.

Cuidados com seu móvel Gelius!

- para limpeza do seu móvel, utilize apenas pano macio e seco.
- jamais limpe-o com palha de aço, álcool ou qualquer outro produto químico ou abrasivos, óleos de peroba ou produtos do gênero.
- evite deixá-lo sob raios solares ou chuva.
- ao transportar o seu móvel Gelius, prenda-o firmemente para que não ocorra quedas indesejáveis.

Seguindo corretamente as informações acima, você conservará por muito mais tempo o seu móvel Gelius!

GARANTIA DO CLIENTE:

Cliente: _____

Rua: _____ Nº: _____ Bairro: _____

Cidade: _____ UF: _____ Loja onde comprou: _____

Data da compra: ____/____/____ Nota Fiscal: _____

Data da reclamação na loja: ____/____/____

Defeito constante: _____

Recomendações | Recomendaciones | Recommendations

Atenção
Atención
Attention

Este produto deve ser montado por um profissional.

Este producto debe ser ensamblado por un profesional.

This product must be assembled by a professional.

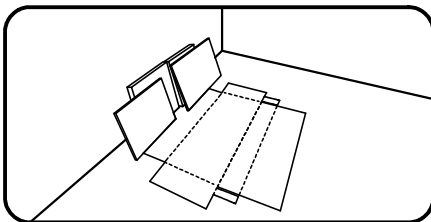

Antes de começar a montagem prepare o ambiente, deixando-o completamente limpo e com bom espaço para iniciar o trabalho. Utilize o papelão da própria embalagem para separar e apoiar as peças retiradas da caixa.

Antes de comenzar el montaje preparar el ambiente, dejándolo completamente limpio y con buen espacio para comenzar el trabajo. Utilice el cartón de la embalaje para separar y apoyar las piezas desmontadas de las cajas.

Prepare the room before starting the assembly, leaving it completely clean and the area in good condition to start the work. Use the cardboard of the packaging to separate and support the parts removed from the boxes.

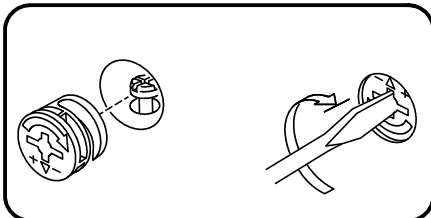

Como usar o acessório Pino e Tambor Minifix (quando utilizado no produto).

Como usar el herraje Pino y Tambor Minifix (cuando se usa en el producto).

How to use the Minifix Set (when used in the product).

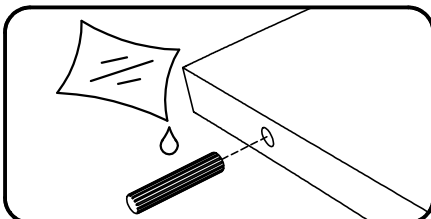

Aplicar cola nas cavilhas de madeira (quando utilizado no produto).

Aplicar pegamento a las clavijas de madera (cuando se usa en el producto).

Apply glues to the wooden dowels (when used in the product).

Ferramentas recomendadas para montagem | Herramientas de montaje recomendadas | Recommended tools

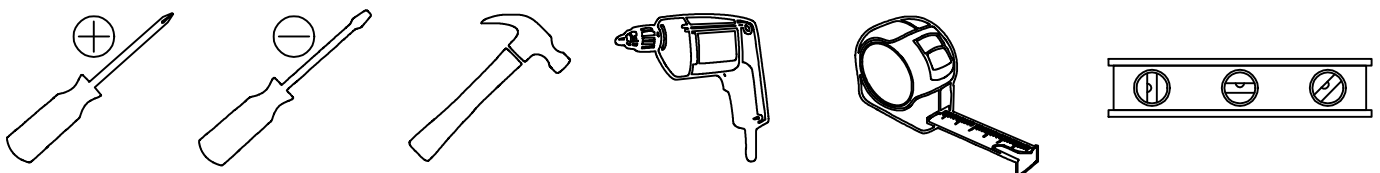

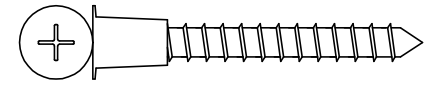
Acessórios e ferragens | Herrajes | Hardware

A—cód. 30017779 008 un.

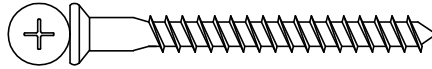

B—cód. 30010093 005 un.



C—cód. 30014538 030 un.

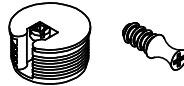
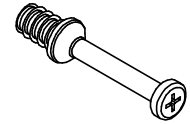

D—cód. 30014537 052 un.

 E—cód. 30021057 040 un.
 cód. 30021058 040 un.

F—cód. 30006753 004 un.



G—cód. 30001073 004 un.

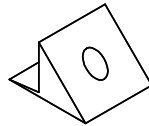

H—cód. 30001045 010 un.

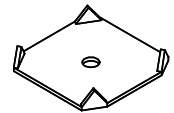

I—cód. 30001164 012 un.



J—cód. 30000783 042 un.



K—cód. 30007801 008 un.

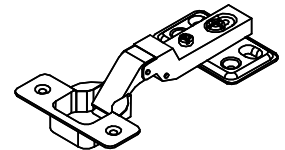

L—cód. 30020313 (kit c/ 08) 001 un.



M—cód. * 002 un.

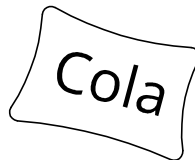

N—cód. 30000790 004 un.



O—cód. 30014656 004 un.

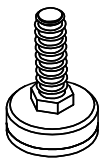

P—cód. 30018167 001 un.



Q—cód. 30018168 001 un.

Para garantir a segurança durante a montagem, recomendamos que o produto seja montado por duas pessoas. Alternativamente, você pode optar por montá-lo deitado e, em seguida, levantá-lo após a montagem estar concluída.

Para garantizar la seguridad durante el montaje, recomendamos que el producto sea ensamblado por dos personas. Alternativamente, puede optar por ensamblarlo mientras está acostado y luego levantarlo una vez completado el montaje.

To ensure safety during assembly, we recommend that the product be assembled by two people. Alternatively, you may choose to assemble it while it is lying down and then lift it up once assembly is complete.

01

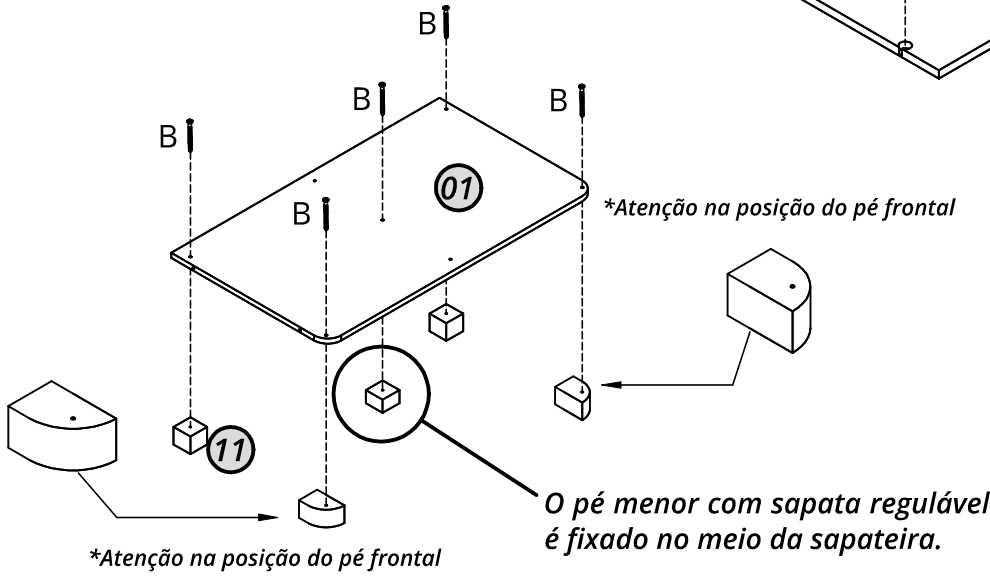
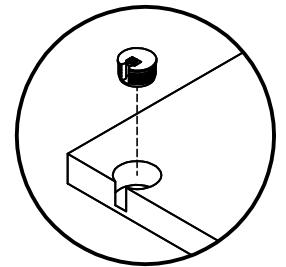
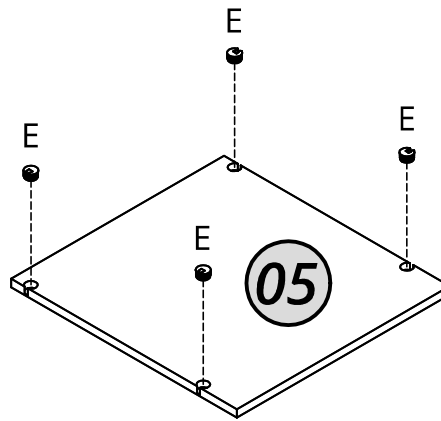
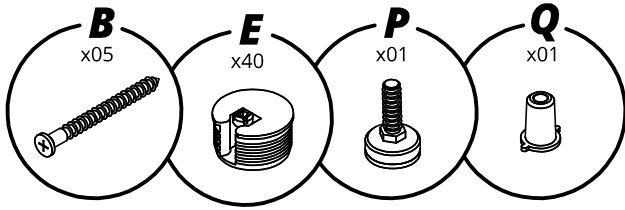

Fixar a sapata regulável no pé menor.

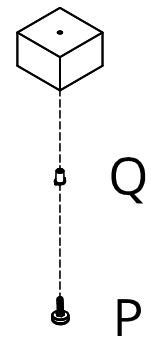

02

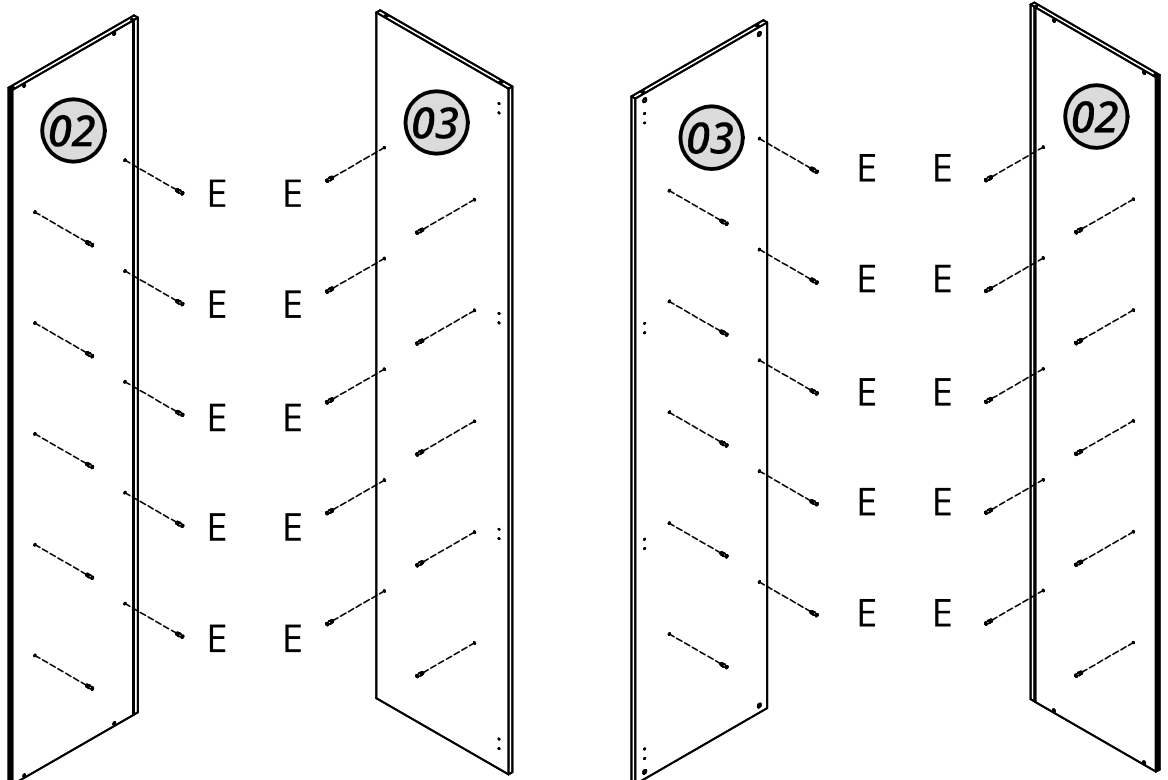
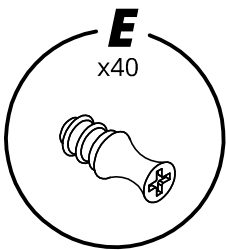

03

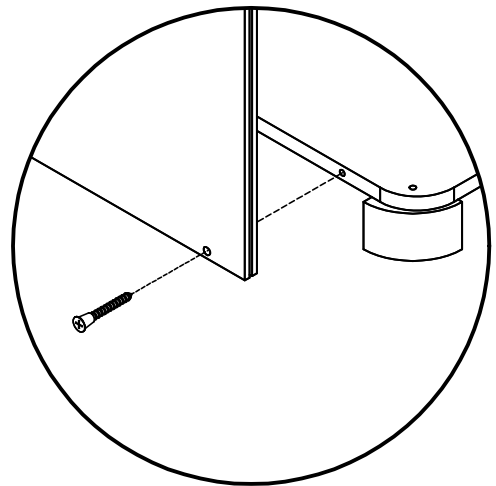
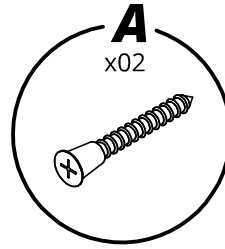
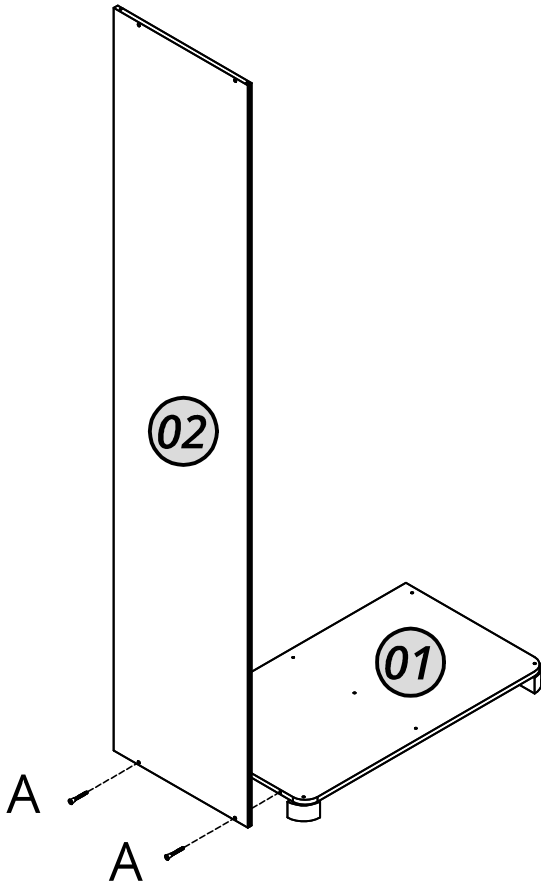

04

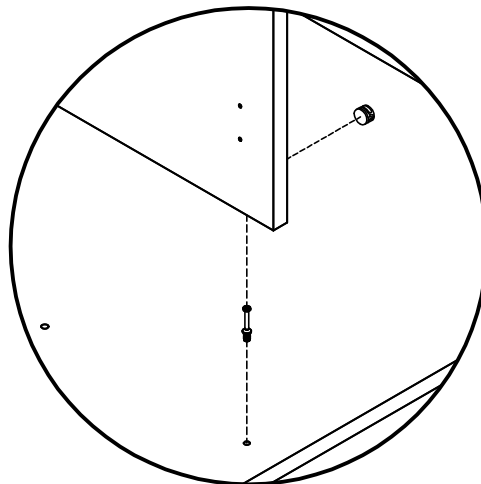
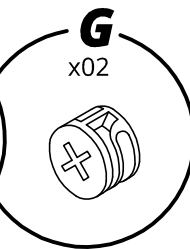
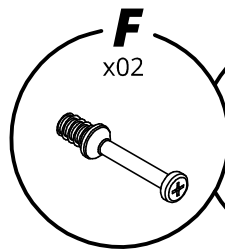
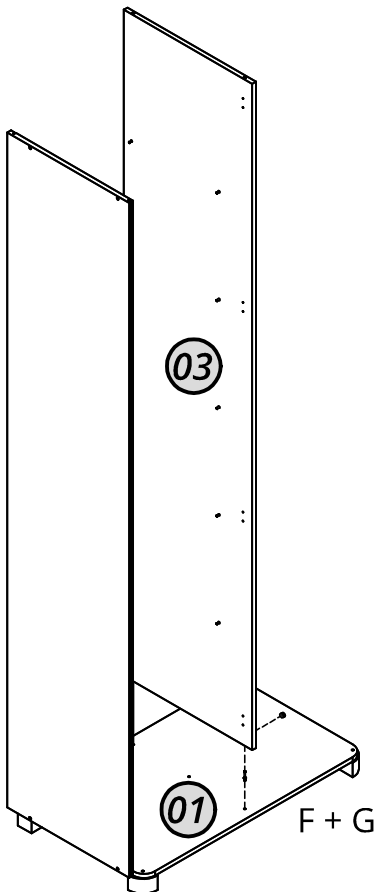

05

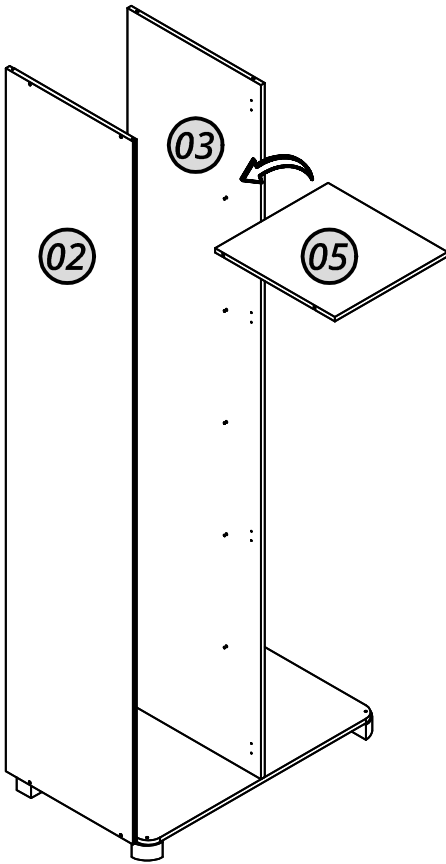

Encaixar as prateleiras nos pinos da lateral e divisória.

Coloque los estantes en los pasadores del lateral y el divisor.

Fit the shelves onto the pins on the side and divider.

Após encaixar a prateleira, gire o dispositivo com uma chave Phillips ou de fenda.

Después de colocar el estante, gire el dispositivo con un destornillador Phillips o.

After fitting the shelf, turn the device with a Phillips or screwdriver.

06

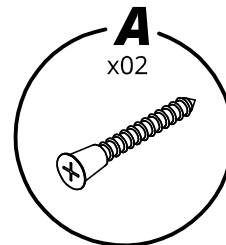
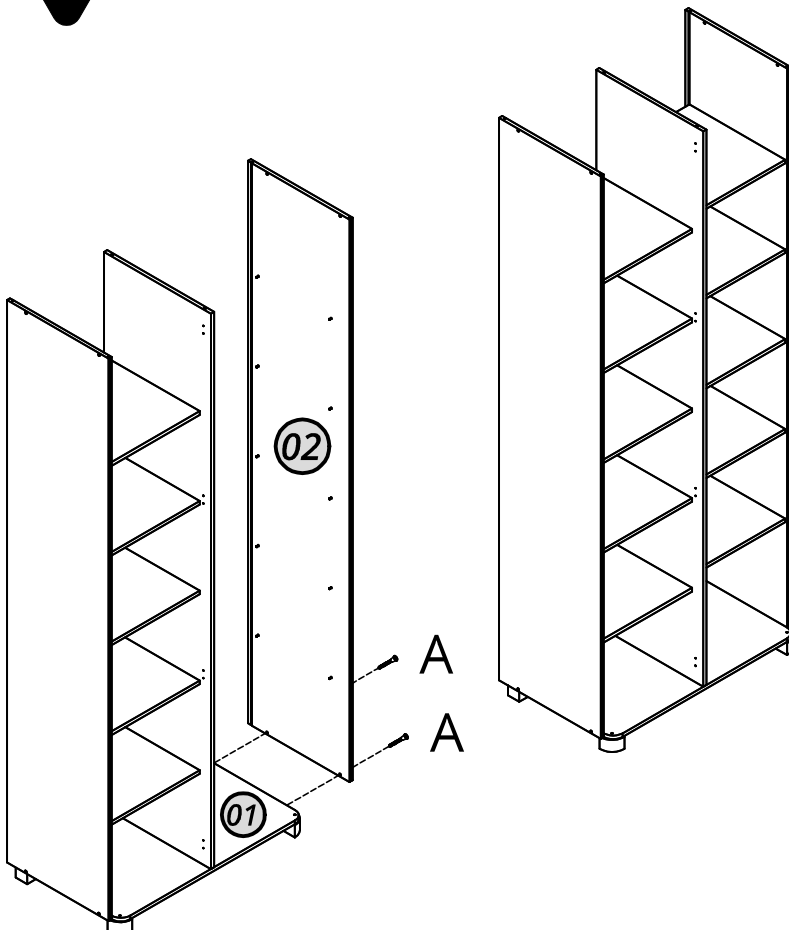

Encaixar as prateleiras nos pinos da lateral e divisória.

Coloque los estantes en los pasadores del lateral y el divisor.

Fit the shelves onto the pins on the side and divider.

Após encaixar a prateleira, gire o dispositivo com uma chave Phillips ou de fenda.

Después de colocar el estante, gire el dispositivo con un destornillador Phillips o.

After fitting the shelf, turn the device with a Phillips or screwdriver.

07

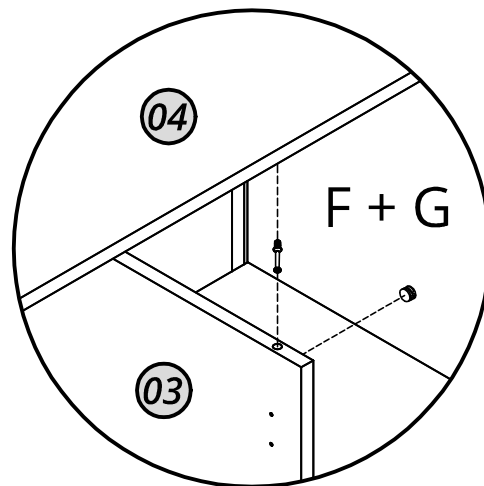
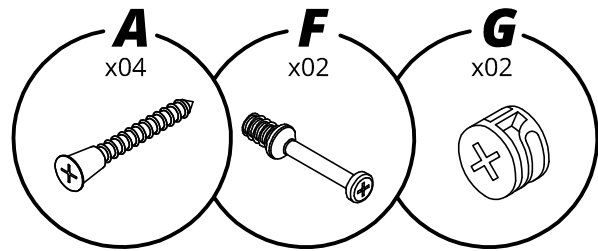
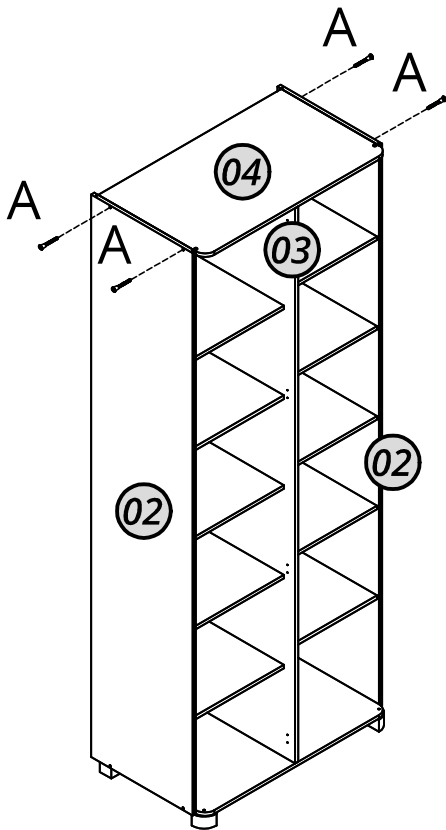

08

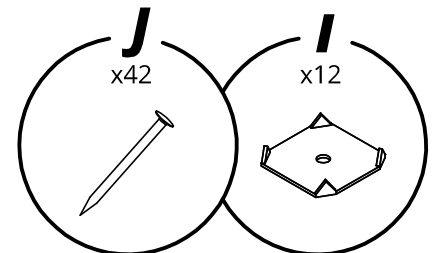
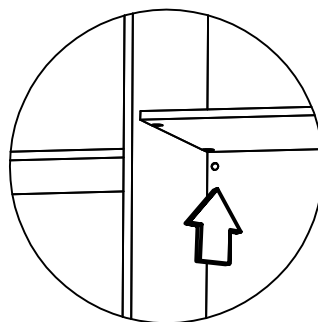
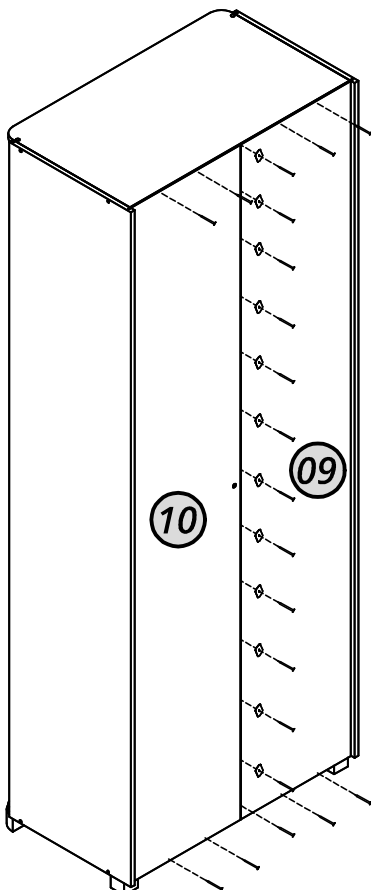

O fundo furado precisa ser colocado no lado direito da sapateira, para que o furo fique por baixo da prateleira, como mostra a imagem acima.

La parte inferior con agujeros debe colocarse en el lado derecho del zapatero, de modo que el agujero quede debajo del estante, como se muestra en la imagen de arriba.

The holey bottom needs to be placed on the right side of the shoe rack, so that the hole is under the shelf, as shown in the image above.

09

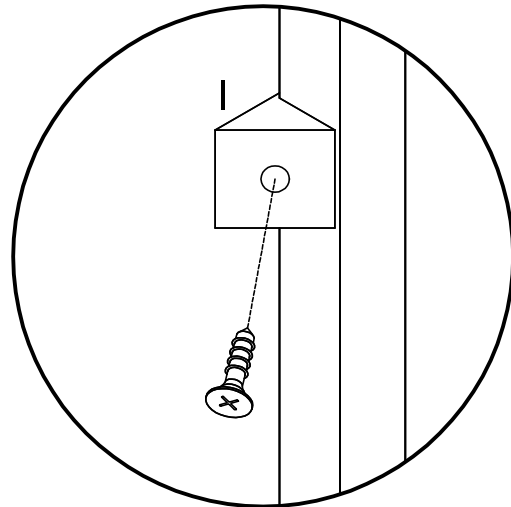
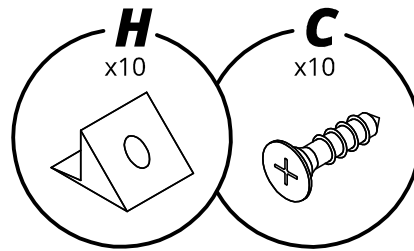
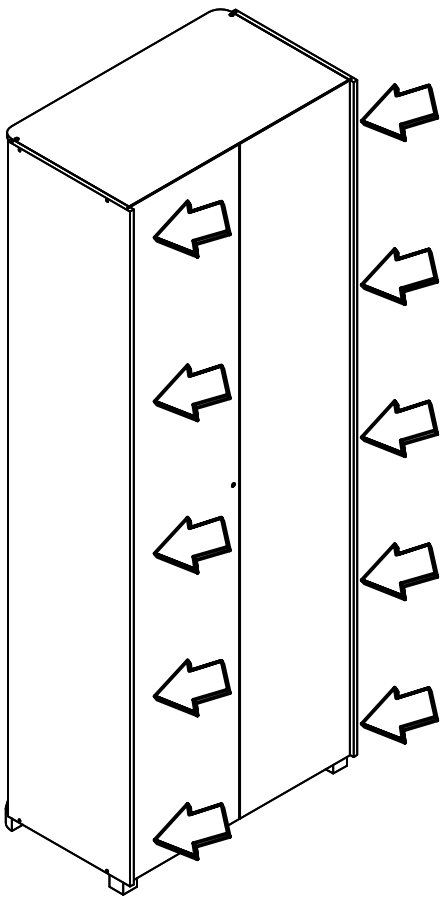

10

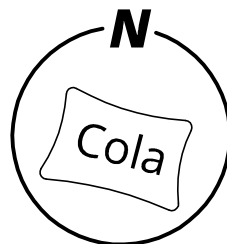
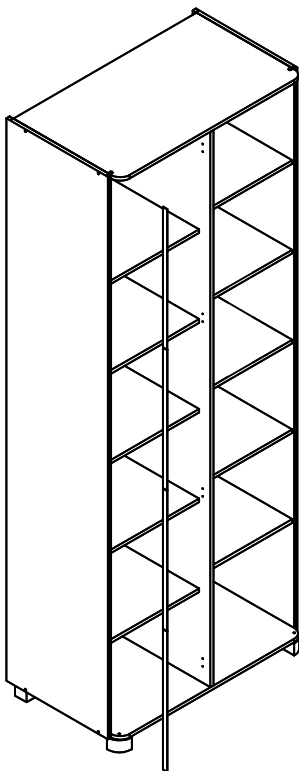

Aplique cola no canal das laterais e encaixe 4 travas da curva nº 06 em cada lado.

Aplique pegamento al canal lateral y coloque 4 cerraduras curvas no. 06 en cada lado.

Apply glue to the side channel and fit 4 curve no. 06 locks on each side.

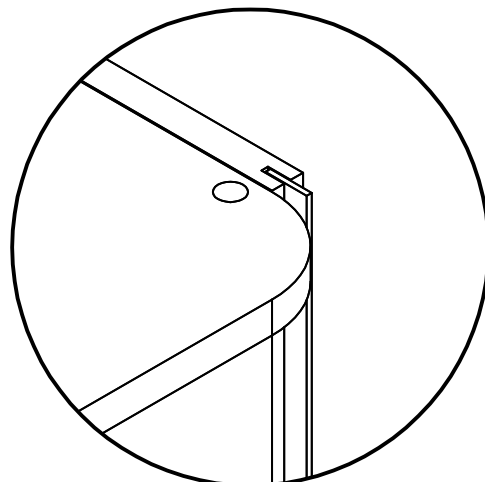

11

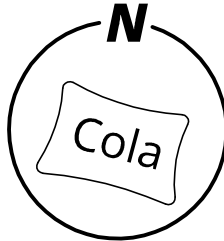
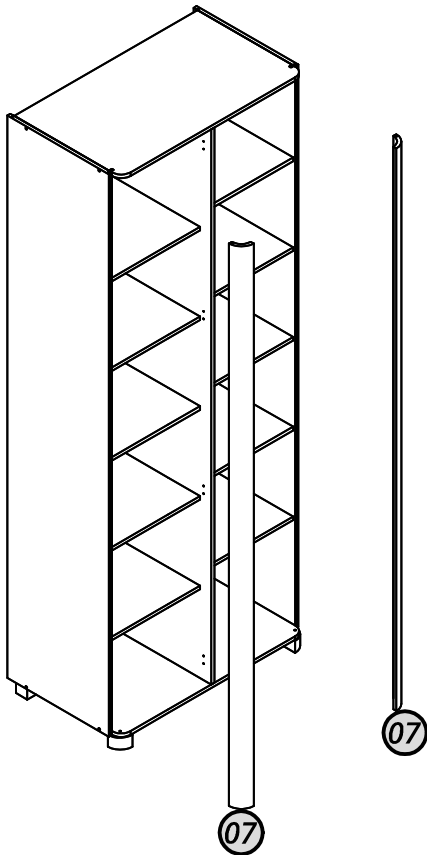

Aplique cola no canal da curva e encaixe-a.
Aplique pegamento al canal curvo y colóquelo.
Apply glue to the curve channel and fit it.

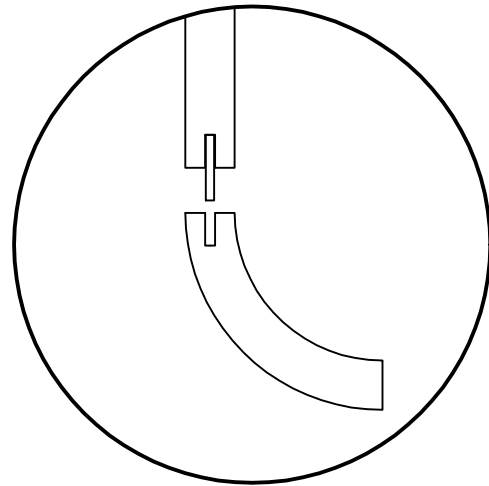

12

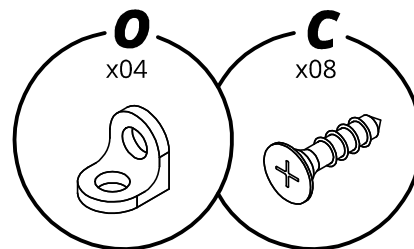
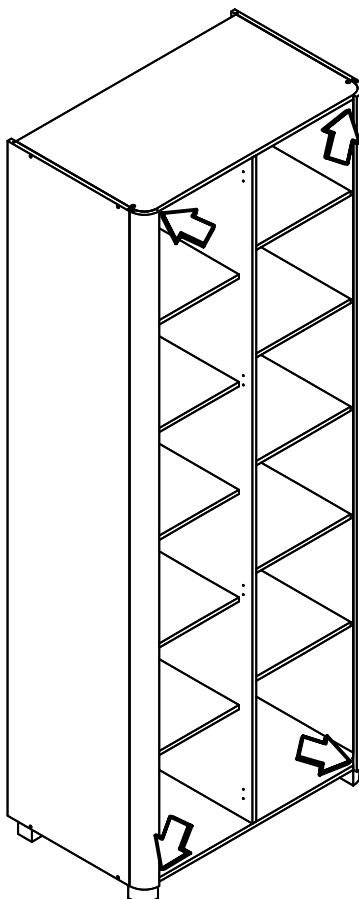

Utilize a cantoneira para fixar a curva na base e no tampo, pelo lado de dentro, no local indicado.

Utilice el ángulo de hierro para fijar la curva a la base y a la parte superior, desde el interior, en el lugar indicado.

Use the angle iron to fix the curve to the base and top, from the inside, in the indicated location.

13

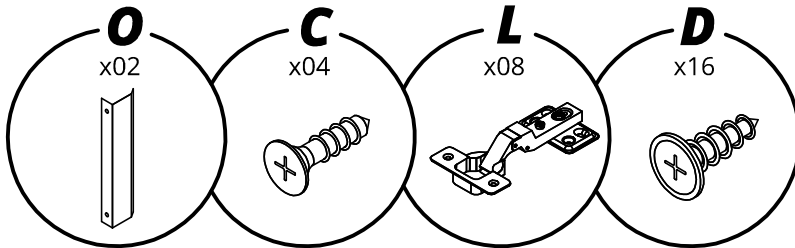

Altura do puxador.
 Altura del tirador.
 Handle height.

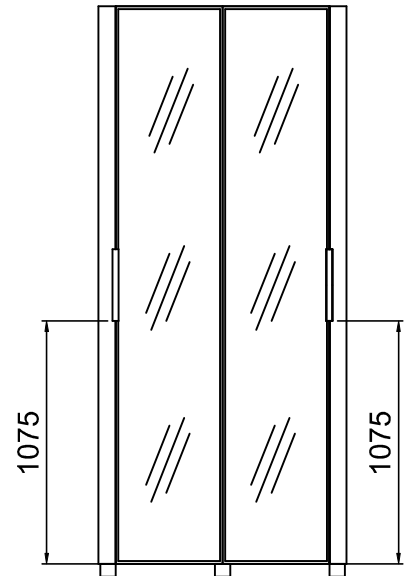
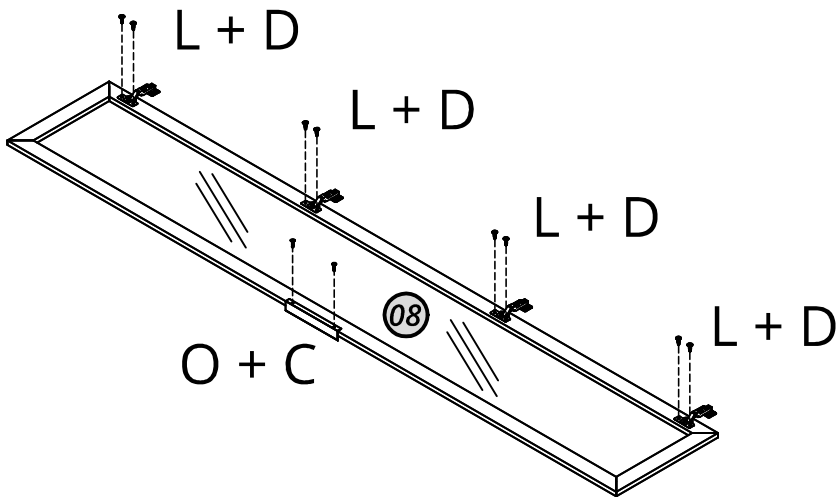

14

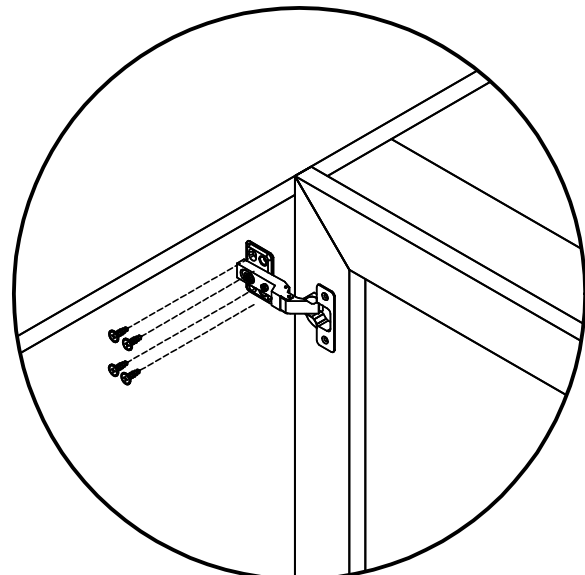
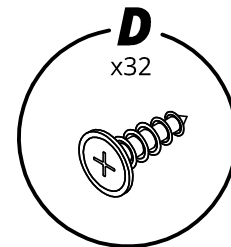
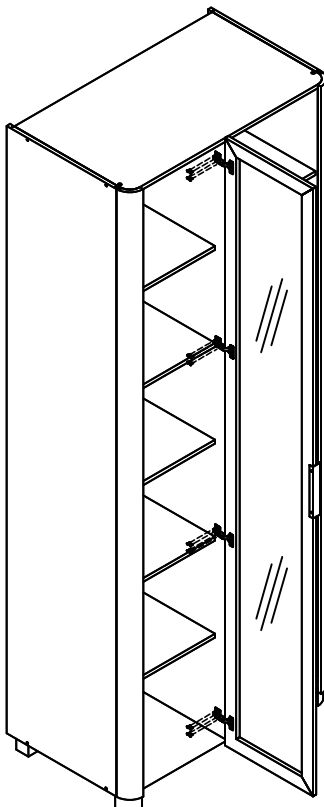

INSTALAÇÃO DO KIT LED

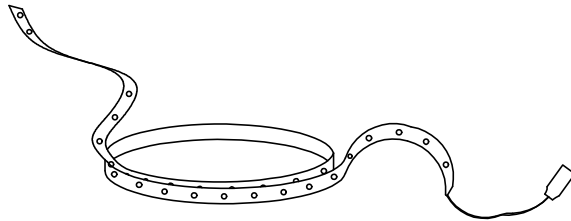
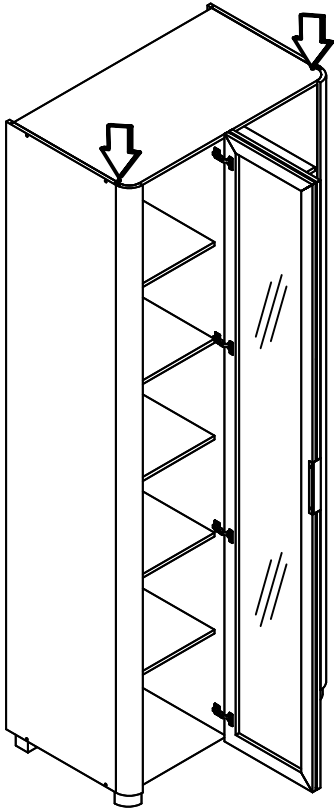

Passe a fita LED pela furação indicada pela seta e cole nas laterais do produto.

Pasa la tira de LED por el orificio que indica la flecha y pégala en los laterales del producto.

Pass the LED strip through the hole indicated by the arrow and stick it on the sides of the product.

Fixar o botão liga/desliga em baixo da prateleira e passar a fiação pela furação indicada na imagem ao lado.

Fije el botón de encendido/apagado debajo del estante y pase el cableado por el orificio indicado en la imagen al costado.

Fix the on/off button under the shelf and pass the wiring through the hole indicated in the image to the side.

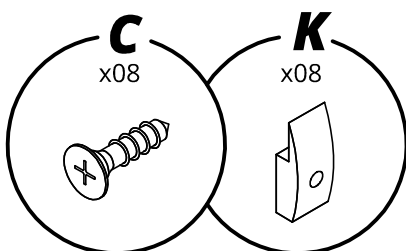
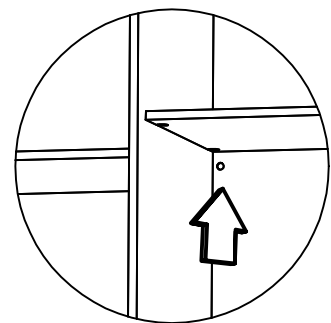

Utilize os acessórios ao lado para organizar a fiação.

Utilice los siguientes accesorios para organizar el cableado.

Use the accessories below to organize the wiring.

Agora que você já comprou o seu móvel, ele merece ser montado do jeito certo.

Erros de montagem causam mais de **60%** dos danos em móveis.

Por que contratar?

Tranquilidade do **início ao fim** da montagem



PROFISSIONAIS QUALIFICADOS

Especialistas certificados na **MadeiraMadeira Serviços**.



FERRAMENTAS PROFISSIONAIS

que **protegem** seus móveis.



AGENDAMENTO EM 24 HORAS

escolha a data e o turno **ideais para** você.



GARANTIA DE 3 MESES

de cobertura **completa**.

Mais de 1 MILHÃO DE MONTAGENS
★ com avaliação **4.7** ★

Mariana S., São Paulo

"Chegaram no horário e montaram tudo rapidamente. Serviço incrível!"



Carlos R., Belo Horizonte

"Tentei montar sozinho e foi um desastre. Com a **MadeiraMadeira Serviços** ficou perfeito."



Ana P., Rio de Janeiro

"Agendamento ágil e **montagem pontual e perfeita**. Recomendo demais!"



Agende agora pelo QR Code



Madeira**Madeira** Serviços · Atendimento em todo o Brasil

Escaneie o QRCode