

CONHEÇA A CIMOL / CONOCE CIMOL

Você acaba de adquirir um produto CIMOL. Situada em Linhares, distante 130 km da capital capixaba, a CIMOL foi fundada em 1991 e comercializa seus produtos em todo país, seja através de vendas na web seja através de lojistas.

Usted acaba de comprar un producto Cimol, empresa 100% brasileira ubicada en Linhares / ES - Brasil. Visite nuestro sitio web www.cimol.ind.br



ESQUEMA DE MONTAGEM / INSTRUCCIÓN DE MONTAJE



CERTIFICADO DE GARANTIA / CERTIFICADO DE GARANTÍA

Caro consumidor, a CIMOL garante todas as peças e componentes de seus produtos pelo prazo de 90 dias ou, três meses, a partir da data da entrega do produto em sua residência, conforme nota fiscal de compra que passa a fazer parte integrante deste certificado.

Estimado consumidor, a CIMOL garantiza todas las piezas y componentes de sus productos por un periodo de 90 días o tres meses. Sujeito a condiciones normales de uso, a partir de la entrega en su residencia con previa prueba de compra expedido el tendero. Esta prueba de compra pasa a ser integrante de este certificado.

O produto perderá a garantia quando:

Se anula esta garantía cuando:

- **Adulterado ou montado por pessoa não especializada;**
Adulterar o armar el producto por persona no especializada;
- **Sofrer danos à estrutura ou peças, devido transporte e acondicionamento inadequado feito pelo consumidor, em sua residência ou na transferência para outra;**
Provocar daños en la estructura o en partes debido al transporte y embalaje inadecuada hecho por el consumidor en su domicilio o para otro;
- **Sofrer exposição excessiva ao sol, chuva ou enchentes;**
Exponer excesivamente el producto al sol, la lluvia o inundaciones;
- **Exposto, no uso doméstico, a um volume excessivo de água para limpeza;**
Exponer el producto a un volumen excesivo de agua para la limpieza.

Limpeza e conservação:

Sobre la limpieza y conservación:

Para que seu produto tenha uma vida útil maior, siga as instruções contidas no manual de montagem.

Para que su producto tenga una vida útil mas longa el montaje deberá cumplir con las instrucciones del plan de montaje adjunto a este certificado.

- **Use sempre flanelas secas e macias;**
Use en la limpieza un paño seco y suave;
- **Não utilize produtos de limpeza abrasivos, álcool, lustra móveis etc;**
NO utilice ceras, alcohol o abrasivos;
- **Evite arrastar o produto. Caso seja imprescindível, retire todos os objetos que tenha em cima do produto e puxe-a para local bem próximo.**
Evite mover el producto después de armado. Caso sea extremadamente necesario, saque todos los objetos;
- **Nossos produtos foram fabricados para uso doméstico.**
Nuestros productos fueron fabricado para uso en domicilio.

IMPORTANTE:

- **Este manual de montagem deverá ficar com o consumidor para que possa solicitar eventuais assistências técnicas.**
Esta instrucción de montaje deberá quedarse con el consumidor;
- **A solicitação de assistência assim como a montagem do produto deverá ser feita à Loja.**
La solicitud de reposición de piezas deberá ser solicitada a la tienda.



INFORMAÇÕES AO MONTADOR / INFORMACIONES A LA PERSONA DE MONTAJE

Caro montador, para uma melhor montagem dos produtos Cimol siga as seguintes instruções:

Para obtener una instalación de calidad de los productos CIMOL, siga las siguientes instrucciones:

- **Separe as peças e acessórios;**
Primero separe las partes y los accesorios;
- **Examine completamente todas as peças antes da montagem;**
Examine e identifique todas las piezas antes de empezar la montaje;
- **Forre o local de montagem com a embalagem (papelão) para não arranhar as peças;**
Coloque en el sitio donde se va armar el producto el cartón de la embalaje. Esto evitara que las piezas se rasquem;
- **Fixar os possíveis acessórios e proceder a montagem seguindo as instruções do esquema de montagem, que são fundamentais para uma montagem de qualidade;**
Fije los accesorios y sigue el montaje siguiendo las instrucciones de montaje;
- **A limpeza do móvel deve ser feita com um pano seco e macio (não e necessário o uso de cera ou abrasivos);**
La limpieza del producto debe ser hecha con un paño suave y seco. NO usar ceras o abrasivos;
- **Não deixar o móvel em locais úmidos e exposto a luz do sol.**
NO deje el producto en local húmedo y expuesto al sol.



Av. Joaquim Calmon, 01 Bairro Santa Cruz
Cx. Postal 144 - Cep: 29.908-015 - Linhares ES
Telefax: (27) 3372 6161

Visite nosso site:
www.cimol.ind.br
www.facebook.com/cimolmoveis



ELABORAÇÃO:
ELABORADO POR:
FILIPE LOPES

APROVAÇÃO:
APROBADO POR:
FILIPE LOPES

DATA ELABORAÇÃO:
FECHA ELABORACIÓN:
08/07/2019

REVISÃO:
VERSIÓN:
01

DATA ALTERAÇÃO:
FECHA DEL ÚLTIMO CAMBIO:
27/03/2020

LOTE / LOTE DE PRODUCCIÓN:

12082 - FERRAGEM / HERRAJE

D1 PARAFUSO PHIL. C.C. 3,5X12MM
TORNILLO PHIL. C.C. 3,5X12MM
56

D6 PARAFUSO PHIL. C.C. 4X35MM
TORNILLO PHILIPS C.C. 4X35MM
10

G2 SAPATA LISA LONGA 2 FUROS
PATA PLANA LARGA
04

Q3 CONECTOR MONTAGEM 20X20X43
CONECTOR DE ARMADO 20X20X43
12

ESPECIFICAÇÕES PARA MONTAGEM:
ESPECIFICACIONES PARA MONTAJE:



Uma pessoa
Una persona

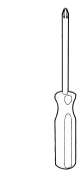

Ch. Philips
Llave Philips



Parafusadeira
Destornillador

MONTAGEM / MONTAJE

01 PREPARAR AS PEÇAS. PRAPARAR LAS PIEZAS.

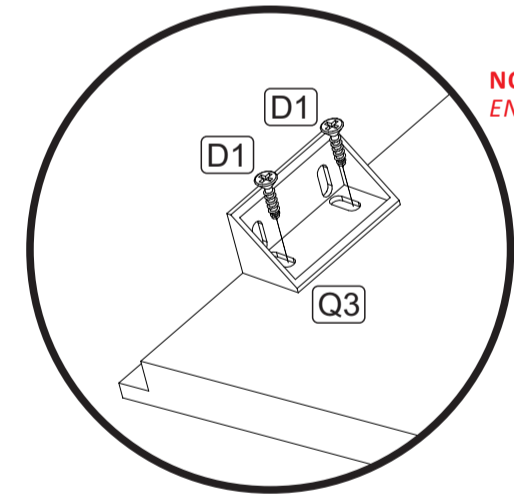

**NO APARADOR OS CONECTORES DEVEM SER FIXADOS NO PAINEL MAIOR.
EN EL APARADOR LOS CONECTORES DEBEN ESTAR FIJOS EN EL PANEL GRANDE.**

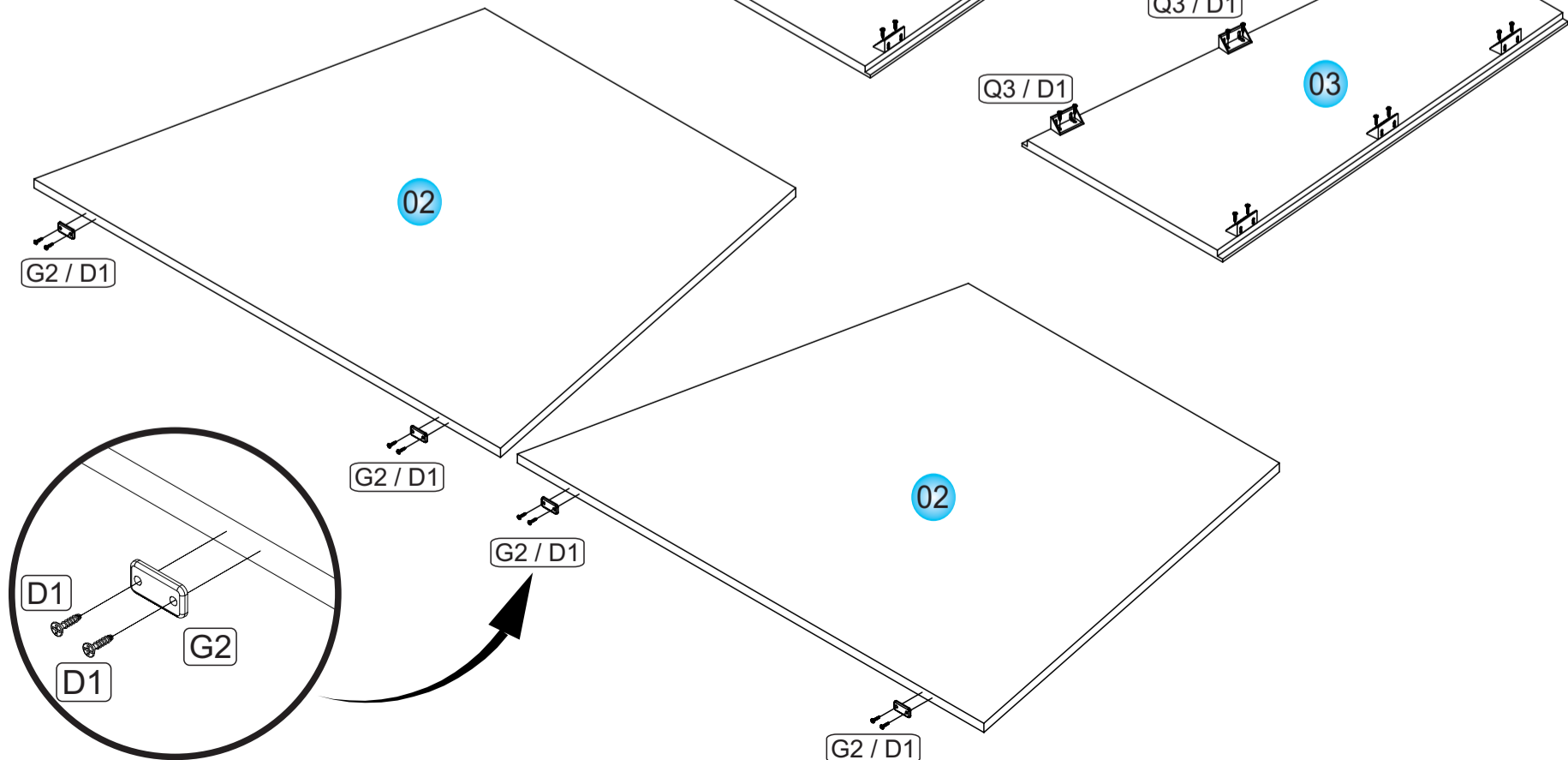

12068 - APARADOR HELENA

Nº.	CÓDIGO	DESCRIÇÃO	COMP. LARG.	LARG. ANCH.	ESP. ESP.	QTD. CANT.
1	12148	TAMPO / TAPA	1300	385	39	1
2	12335	PAINEL MAIOR BASE / PANEL GRANDE BASE	720	682	15	2
3	12150	PAINEL MENOR BASE / PANEL PEQUEÑO BASE	730	237	15	2
4	12152	APOIO TAMPO / APOYO TAPA	682	244	15	1

12058 - MESA HELENA D 1,30X1,30 / COMEDOR HELENA D 1,30X1,30

Nº.	CÓDIGO	DESCRIÇÃO	COMP. LARG.	LARG. ANCH.	ESP. ESP.	QTD. CANT.
1	12118	TAMPO / TAPA	1300	1300	39	1
2	12120	PAINEL MAIOR BASE / PANEL GRANDE BASE	720	546	15	2
3	12122	PAINEL C/ ENCAIXE BASE / PANEL CON ENCAJE BASE	720	546	15	2
4	12124	APOIO TAMPO / APOYO TAPA	546	546	15	1

12056 - MESA HELENA D 2,10 / COMEDOR HELENA D 2,10

Nº.	CÓDIGO	DESCRIÇÃO	COMP. LARG.	LARG. ANCH.	ESP. ESP.	QTD. CANT.
1	12090	TAMPO / TAPA	2100	1000	39	1
2	12076	PAINEL MAIOR BASE / PANEL GRANDE BASE	1156	720	15	2
3	9154	PAINEL MENOR BASE / PANEL PEQUEÑO BASE	730	387	15	2
4	12078	APOIO TAMPO / APOYO TAPA	1056	400	15	1

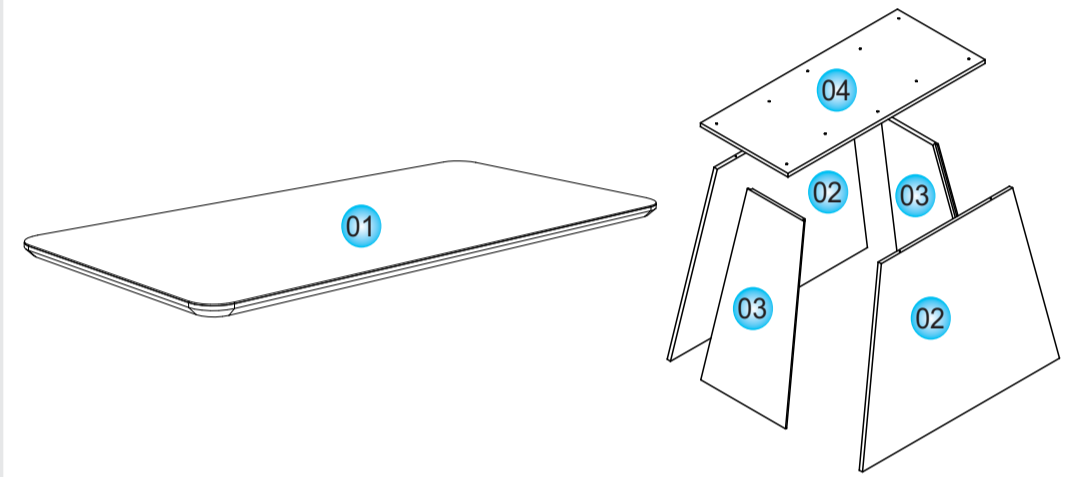
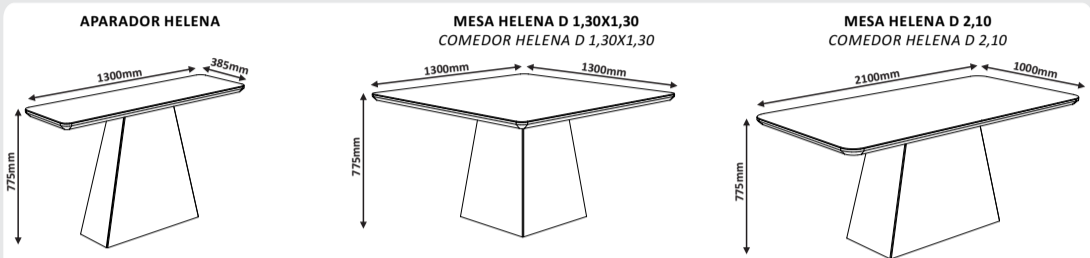

02 UNIR OS PAINÉIS E FIXAR O APOIO TAMPO.
UNIR LOS PANELES Y FIJAR EL APOYO TAPA.

DETALHE: ENCAIXE DAS PEÇAS.
DETALLE: ENCAIJE DE LAS PIEZAS.

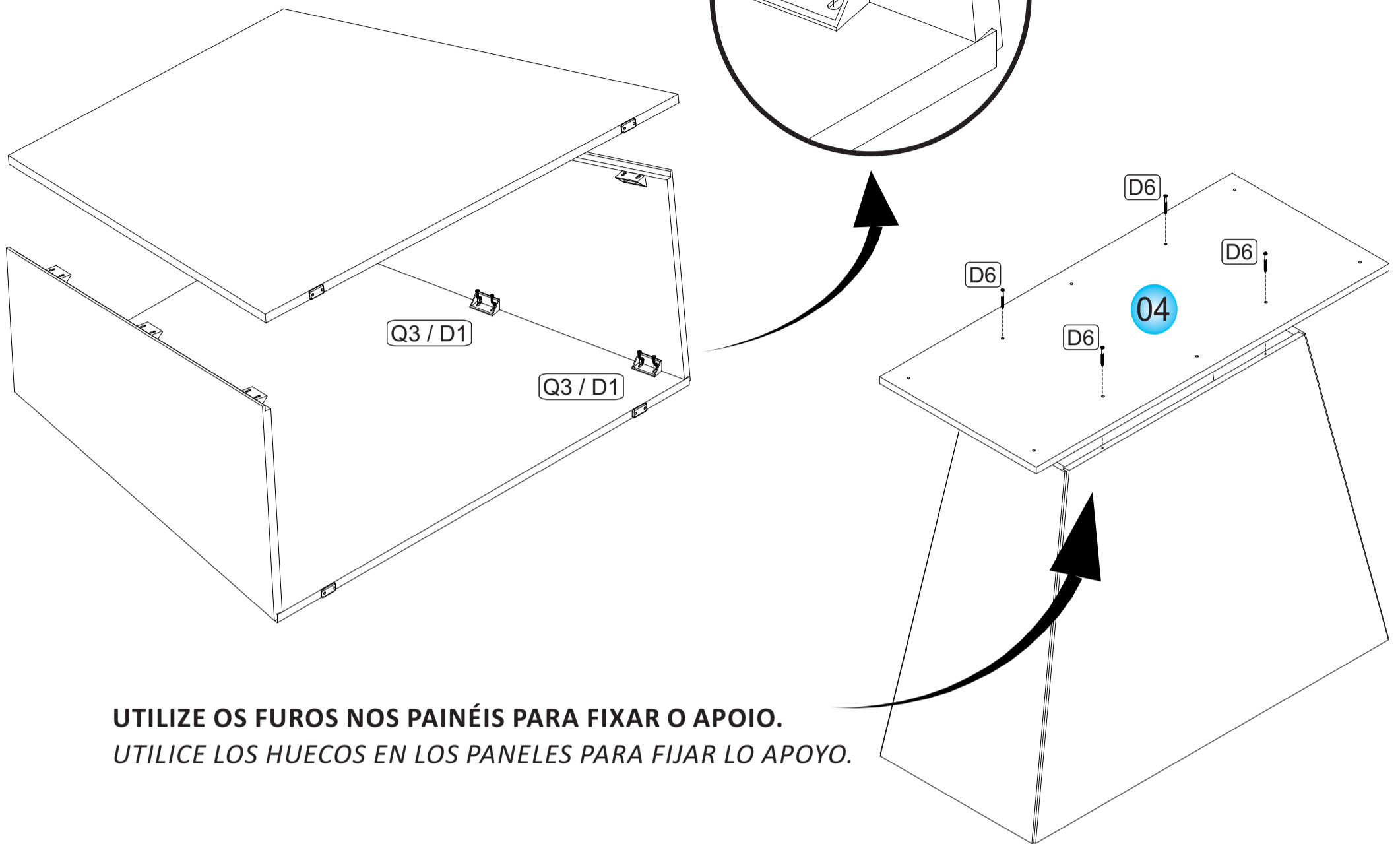

UTILIZE OS FUROS NOS PAINÉIS PARA FIXAR O APOIO.
UTILICE LOS HUECOS EN LOS PANELES PARA FIJAR LO APOYO.

03 FIXAR O TAMPO.
FIJAR LA TAPA.

MESA HELENA D 2,10
COMEDOR HELENA D 2,10

APARADOR HELENA

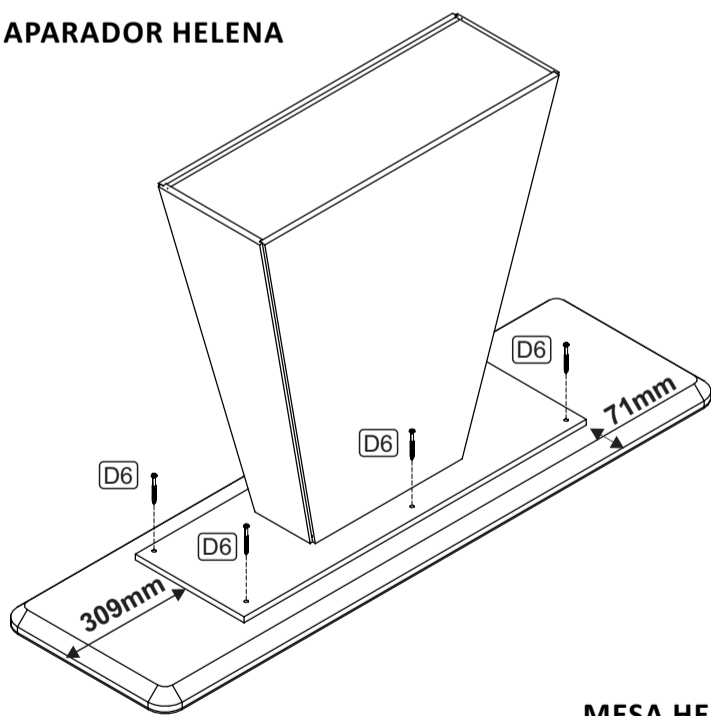

MESA HELENA D 1,30X1,30
COMEDOR HELENA D 1,30X1,30

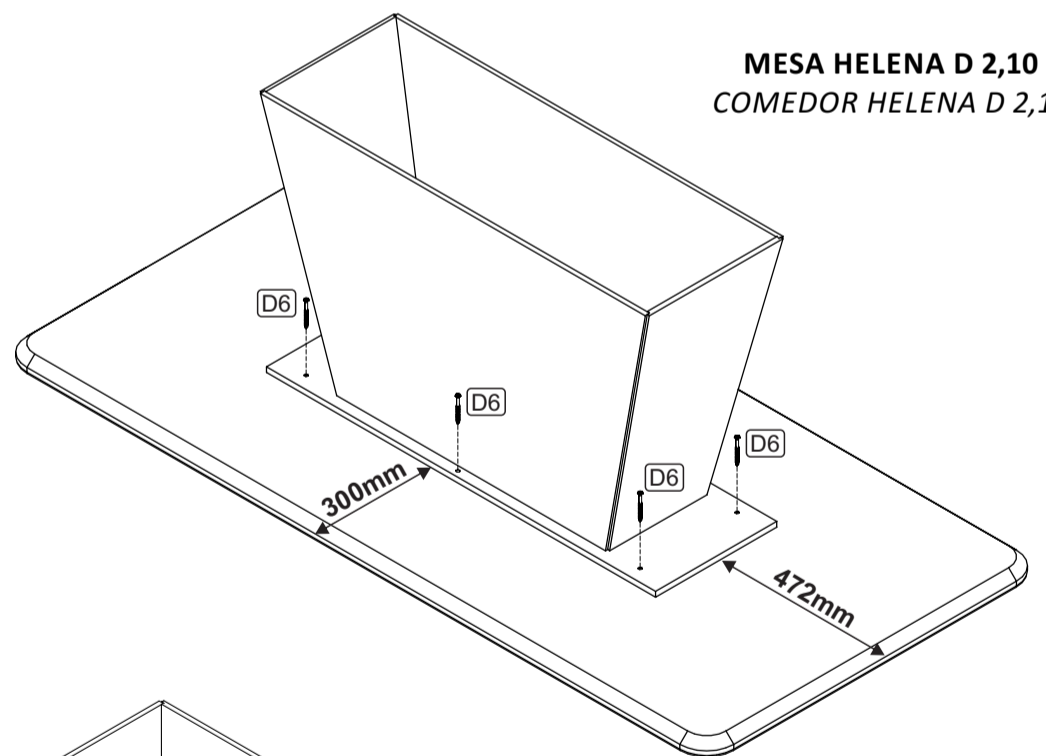
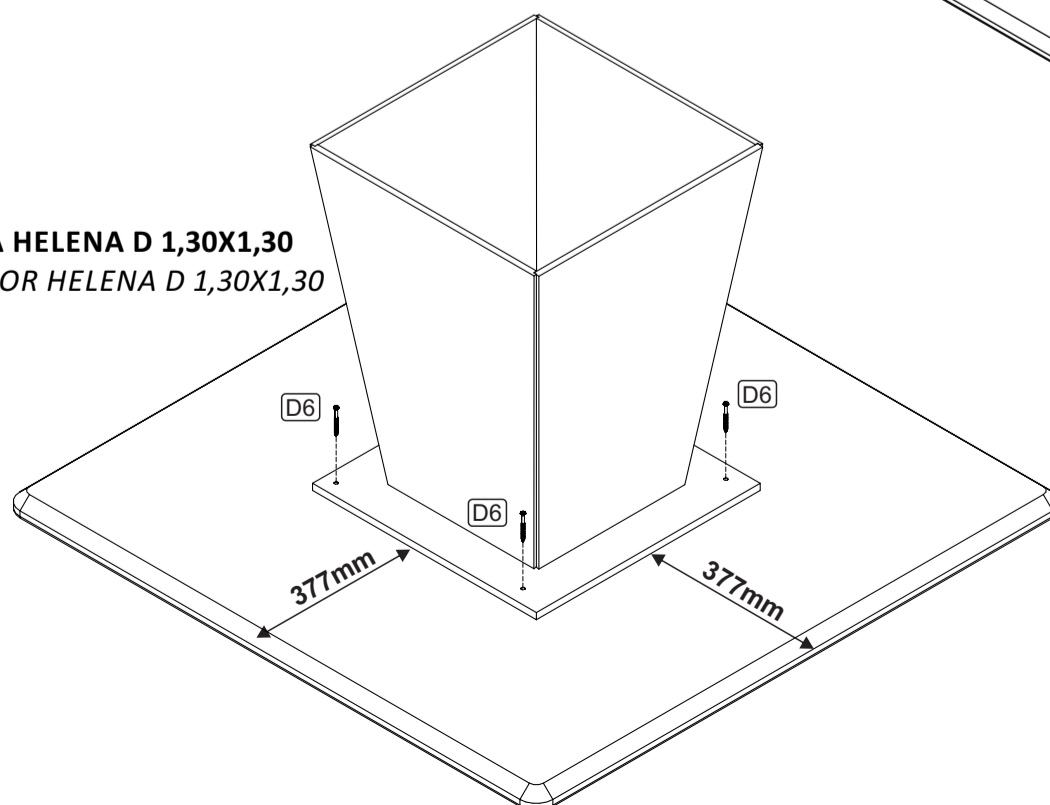

CONHEÇA A CIMOL / CONOCE CIMOL / GET TO KNOW CIMOL
 Você acaba de adquirir um produto CIMOL. Situada em Linhares, distante 130km da capital capixaba, a CIMOL foi fundada em 1991 e comercializa seus produtos em todo país, seja através de vendas na web, seja através de lojistas. Usted acaba de comprar un producto Cimol, empresa 100% brasileira ubicada en Linhares / ES - Brasil. Visite nuestro sitio web www.cimol.ind.br You have just bought a Cimol product, a 100% Brazilian company located in Linhares / ES - Brazil. Visit our website www.cimol.ind.br



ESQUEMA DE MONTAGEM

INSTRUCCIÓN DE MONTAJE

ASSEMBLY INSTRUCTION



CERTIFICADO DE GARANTIA / CERTIFICADO DE GARANTÍA / GUARANTEE CERTIFICATE

Caro consumidor, a CIMOL garante todas as peças e componentes de seus produtos pelo prazo de 90 dias ou, três meses, a partir da data da entrega do produto em sua residência, conforme nota fiscal de compra que passa a fazer parte integrante deste certificado.

Estimado consumidor, a CIMOL garantiza todas las piezas y componentes de sus productos por un periodo de 90 días o tres meses. Sujeito a condiciones normales de uso, a partir de la entrega en su residencia con previa prueba de compra expedido el tendero. Esta prueba de compra pasa a ser integrante de este certificado.

O produto perderá a garantia quando:

Se anula esta garantía cuando:

- Adulterado ou montado por pessoa não especializada;
Adulterar o armar el producto por persona no especializada;
- Sofrer danos à estrutura ou peças, devido transporte e acondicionamento inadequado feito pelo consumidor, em sua residência ou na transferência para outra;
Provocar daños en la estructura o en partes debido al transporte y embalaje inadecuada hecho por el consumidor en su domicilio o para otro;
- Sofrer exposição excessiva ao sol, chuva ou enchentes;
Exponer excesivamente el producto al sol, la lluvia o inundaciones;
- Exposto, no uso doméstico, a um volume excessivo de água para limpeza;
Exponer el producto a un volumen excesivo de agua para la limpieza.

Limpeza e conservação:

Sobre la limpieza y conservación:

Para que seu produto tenha uma vida útil maior, siga as instruções contidas no manual de montagem.

Para que su producto tenga una vida útil mas longa el montaje deberá cumplir con las instrucciones del plan de montaje adjunto a este certificado.

- Use sempre flanelas secas e macias;
Use en la limpieza un paño seco y suave;
- Não utilize produtos de limpeza abrasivos, álcool, lustra móveis etc;
NO utilice ceras, alcohol o abrasivos;
- Evite arrastar o produto. Caso seja imprescindível, retire todos os objetos que tenha em cima do produto e puxe-a para local bem próximo.
Evite mover el producto después de armado. Caso sea extremadamente necesario, saque todos los objetos;
- Nossos produtos foram fabricados para uso doméstico.
Nuestros productos fueron fabricado para uso en domicilio.

IMPORTANTE:

- Este manual de montagem deverá ficar com o consumidor para que possa solicitar eventuais assistências técnicas.
Esta instrucción de montaje deberá quedarse con el consumidor;
- A solicitação de assistência assim como a montagem do produto deverá ser feita à Loja.
La solicitud de reposición de piezas deberá ser solicitada a la tienda
- Em caso de compra online, a montagem é de responsabilidade do consumidor.
En caso de compra online, el montaje corre a cargo del consumidor.

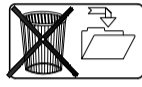

INFORMAÇÕES AO MONTADOR / INFORMACIONES A LA PERSONA DE MONTAJE / ASSEMBLER INFORMATION

Caro montador, para uma melhor montagem dos produtos Cimol, siga as seguintes instruções:

Para obtener una instalación de calidad de los productos CIMOL, siga las siguientes instrucciones:

Dear assembler, for a better assembly of Cimol products, follow the instructions below:

- Separe as peças e acessórios;
Primero separe las partes y los accesorios;
Separate parts and accessories;
- Examine completamente todas as peças antes da montagem;
Examine e identifique all parts before assembly;
Thoroughly examine all parts before assembly;
- Forre o local da montagem com a embalagem (papelão) para não arranhar as peças;
Coloque en el sitio donde se va a armar el producto el cartón de la embalaje. Esto evitara que las piezas se rasquen;
Line the assembly site with the packaging (cardboard) to avoid scratching the parts;
- Fixar os possíveis acessórios e proceder a montagem seguindo as instruções do esquema de montagem, que são fundamentais para uma montagem de qualidade;
Fije los accesorios y sigue el montaje siguiendo las instrucciones de montaje;
Attach the accessories and follow the assembly following the assembly instructions
- A limpeza do móvel deve ser feita com um pano seco e macio (não é necessário o uso de cera e abrasivos);
La limpieza del producto debe ser hecha con un paño suave y seco. No usar ceras o abrasivos;
The furniture must be cleaned with a dry and soft cloth (no need for wax and abrasives);
- Não deixar o móvel em locais úmidos e exposto a luz do sol.
No deje el producto en local húmedo y expuesto al sol.
Do not leave the furniture in damp places and exposed to sunlight.



Av. Joaquim Calmon, 01 Bairro Santa Cruz
 Cx. Postal 144 - Cep: 29.908-015 - Linhares ES
 Telefax: (27) 3372 6161

Visite nosso site:
www.cimol.ind.br
www.facebook.com/cimolmoveis



ELABORAÇÃO:
 ELABORADO POR:
 HUGO CAMPOS

APROVAÇÃO:
 APROBADO POR:
 HUGO CAMPOS

DATA ELABORAÇÃO:
 FECHA ELABORACIÓN:
 MANUFACTURE DATE:
 05 / 03 / 2024

REVISÃO:
 VERSIÓN:
 4

DATA ALTERAÇÃO:
 FECHA DEL ÚLTIMO CAMBIO:
 CHANGE DATE:
 26 / 11 / 2024

LOTE / LOTE DE PRODUCCIÓN / BATCH:

21042-FERRAGEM / HERRAJE / HARDWARE

A7	PARAFUSO ALLEN 7X40 CAB. 13 TORNILLO ALLEN 7X40 CAB. 13 ALLEN SCREW 7X40 HEAD 13	E2	ANEL FIX. 25MM COM PORCA 1/4" ANILLO PLAST. 25MM C/ TUERCA 1/4" 25MM FIXER RING WITH 1/4" NUT
B2	PARAFUSO ALLEN 1/4X70 CAB. 13 TORNILLO ALLEN 1/4X70 CAB. 13 ALLEN SCREW 1/4X70 HEAD 13	J6	CHAPA UNIÃO CHAPA DE UNIÓN UNION PLATE
B3	PARAFUSO ALLEN 1/4X90 CAB. 13 TORNILLO ALLEN 1/4X90 CAB. 13 ALLEN SCREW 1/4X90 HEAD 13	L1	SACHET COLA PVA 10g PEGAMENTO 10g 10G GLUE SACHET
C6	CAVILHA MADEIRA 10X40MM CAVILLA MADERA 10X40MM WOODEN DOWELL 10X40MM	P1	CHAVE ZETTA ALLEN 04MM LLAVE ALLEN 04 MM ALLEN KEY 4MM
D25	PARAFUSO PHIL. CAB. FLAN. 3,5X12MM TORNILLO PHILIPS CAB. FLAN. 4,0X14MM FLANGED HEAD PHILIPS SCREW 4,0X14MM	Q4	CANTONEIRA 30X30X22MM SOPORTE ANGULAR 30X30X22MM ANGLE BRACKET 30X30X22MM
D35	PARAFUSO PHIL. CAB. FLAN. 4,5X16MM TORNILLO PHILIPS CAB. FLAN. 4,5X16MM FLANGED HEAD PHILIPS SCREW 4,5X16MM	U1	FELTRO SINTIO FELT

ESPECIFICAÇÕES PARA MONTAGEM:

ESPECIFICACIONES PARA MONTAJE:

ASSEMBLY SPECIFICATIONS:



Uma pessoa
 Una persona
 One person

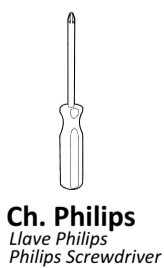

Ch. Philips
 Llave Philips
 Philips Screwdriver



Parafusadeira
 Destornillador
 Screwdriver

MONTAGEM / MONTAJE / ASSEMBLY

01 MONTAGEM DOS PÉS. MONTAJE DE PIES. FEET ASSEMBLY.

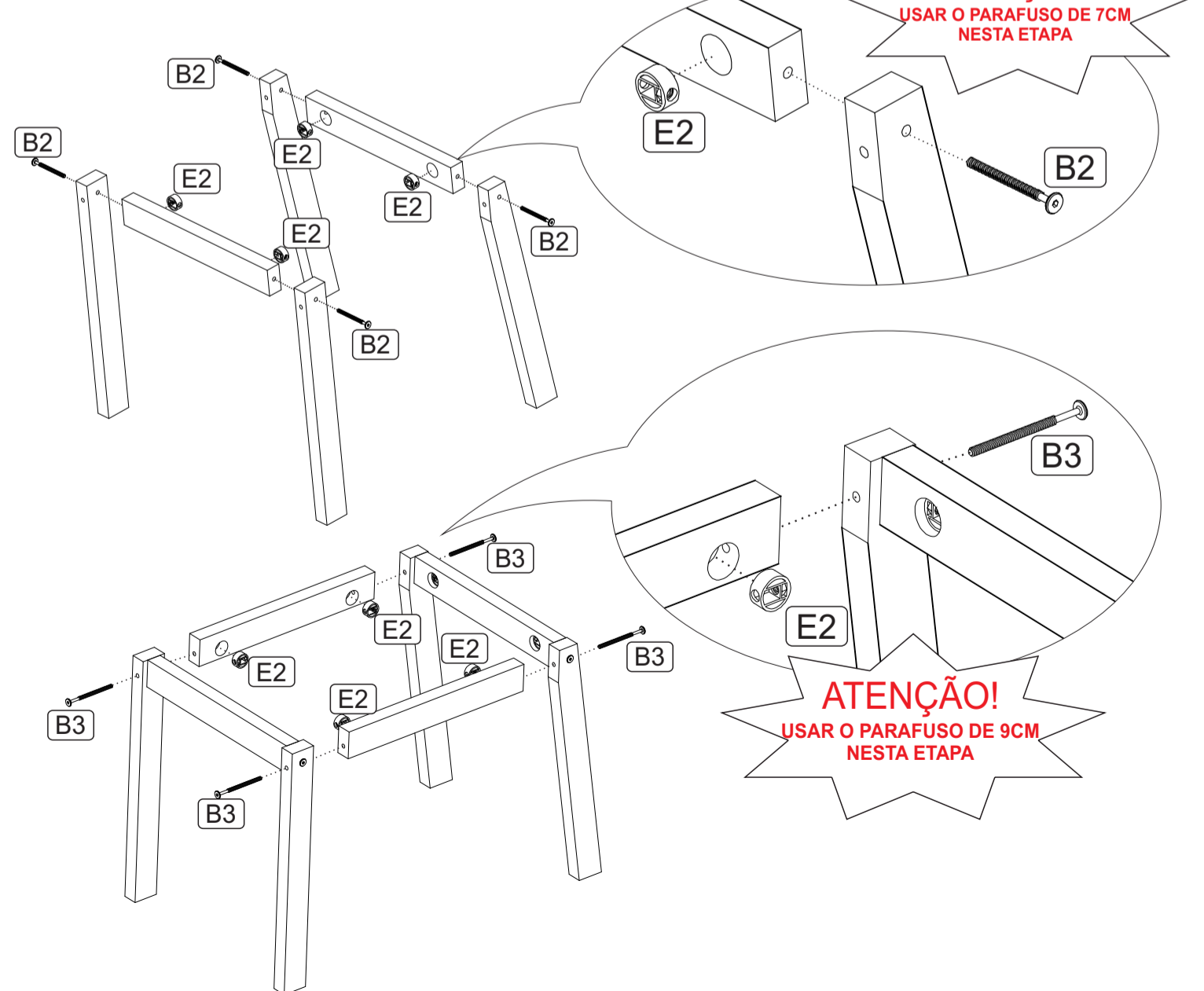

20221 - JOGO 02 CADEIRAS JULIANA WOOD II / JUEGO 2 SILLAS JULIANA WOOD II / KIT 2 JULIANA WOOD II CHAIRS

Nº. CÓDIGO	DESCRIÇÃO	COMP.	LARG.	ESP.	QTD.
1	19804 TRAVESSA FRENTE/TRASEIRA / TRAVIESA DELANTERA/TRASERA / FRONT/BACK TRAY	352	50	25	4
2	19807 TRAVESSA LATERAL / TRAVIESA LATERAL / SIDE TRAY	370	50	25	4
3	20231 PÉ TRASEIRO / PIE TRASERO / BACK FOOT	450	50	25	4
4	20230 PÉ FRENTE / PIE DELANTERO / FRONT FOOT	450	50	25	4
5	13520 MOLDURA / MOLDURA / FRAME	430	46	20	2
6	19819 ENCOSTO / RESPALDAR / BACKREST	590	450	65	2
7	19814 ASSENTO / ASIENTO / SEAT	485	450	110	2

20223 - JOGO 02 CADEIRAS FERNANDA WOOD II / JUEGO 2 SILLAS FERNANDA WOOD II / KIT 2 FERNANDA WOOD II CHAIRS

Nº. CÓDIGO	DESCRIÇÃO	COMP.	LARG.	ESP.	QTD.
1	19804 TRAVESSA FRENTE/TRASEIRA / TRAVIESA DELANTERA/TRASERA / FRONT/BACK TRAY	352	50	25	4
2	19807 TRAVESSA LATERAL / TRAVIESA LATERAL / SIDE TRAY	370	50	25	4
3	20231 PÉ TRASEIRO / PIE TRASERO / BACK FOOT	450	50	25	4
4	20230 PÉ FRENTE / PIE DELANTERO / FRONT FOOT	450	50	25	4
5	14716 MOLDURA / MOLDURA / FRAME	430	25	20	2
6	19818 ENCOSTO / RESPALDAR / BACKREST	590	450	65	2
7	19814 ASSENTO / ASIENTO / SEAT	485	450	110	2

20225 - JOGO 02 CADEIRAS PAOLA WOOD II / JUEGO 2 SILLAS PAOLA WOOD II / KIT 2 PAOLA WOOD II CHAIRS

Nº. CÓDIGO	DESCRIÇÃO	COMP.	LARG.	ESP.	QTD.
1	19804 TRAVESSA FRENTE/TRASEIRA / TRAVIESA DELANTERA/TRASERA / FRONT/BACK TRAY	352	50	25	4
2	19807 TRAVESSA LATERAL / TRAVIESA LATERAL / SIDE TRAY	370	50	25	4
3	20231 PÉ TRASEIRO / PIE TRASERO / BACK FOOT	450	50	25	4
4	20230 PÉ FRENTE / PIE DELANTERO / FRONT FOOT	450	50	25	4
5	19813 MOLDURA / MOLDURA / FRAME	380	45	20	2
6	19820 ENCOSTO / RESPALDAR / BACKREST	590	450	65	2
7	19814 ASSENTO / ASIENTO / SEAT	485	450	110	2

20227 - JOGO 02 CADEIRAS CLARICE WOOD II / JUEGO 2 SILLAS CLARICE WOOD II / KIT 2 CLARICE WOOD II CHAIRS

Nº. CÓDIGO	DESCRIÇÃO	COMP.	LARG.	ESP.	QTD.
1	19804 TRAVESSA FRENTE/TRASEIRA / TRAVIESA DELANTERA/TRASERA / FRONT/BACK TRAY	352	50	25	4
2	19807 TRAVESSA LATERAL / TRAVIESA LATERAL / SIDE TRAY	370	50	25	4
3	20231 PÉ TRASEIRO / PIE TRASERO / BACK FOOT	450	50	25	4
4	20230 PÉ FRENTE / PIE DELANTERO / FRONT FOOT	450	50	25	4
5	19811 MOLDURA / MOLDURA / FRAME	400	45	20	2
6	19821 ENCOSTO / RESPALDAR / BACKREST	590	450	65	2
7	19814 ASSENTO / ASIENTO / SEAT	485	450	110	2

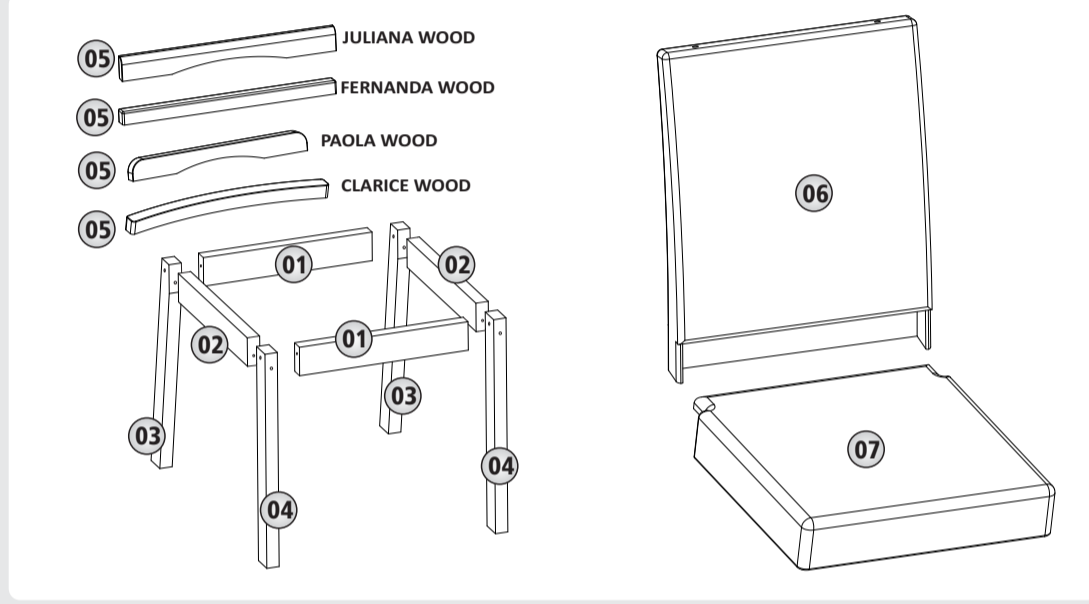

02

FIXAR O ENCOSTO COM O ASSENTO.
FIJAR EL RESPALDO AL ASIENTO.
FIX THE BACKREST TO THE SEAT.

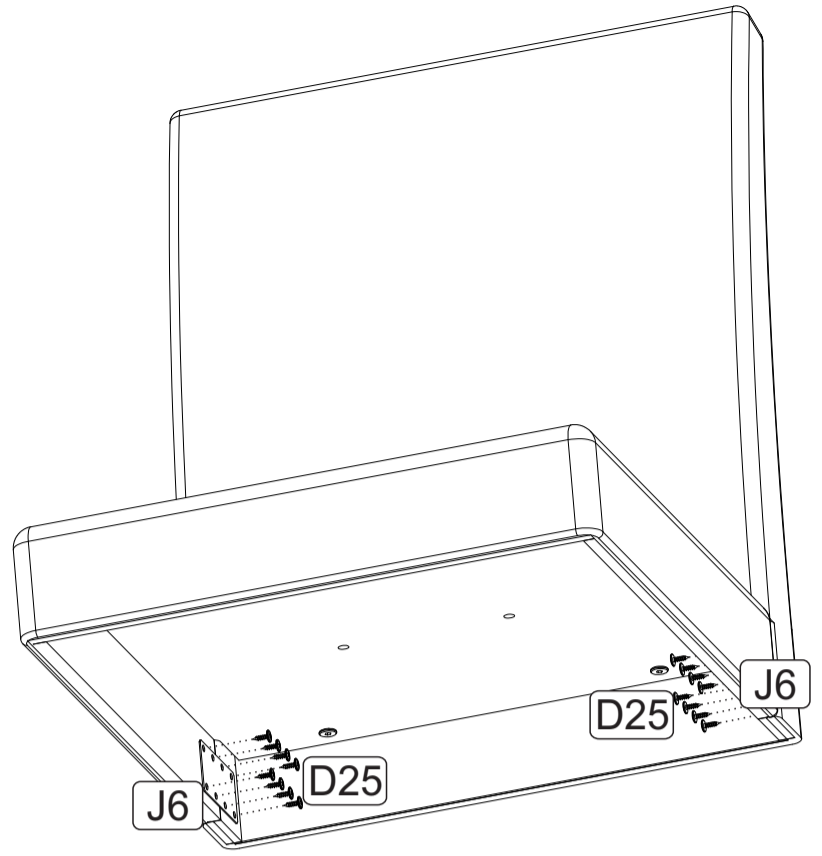
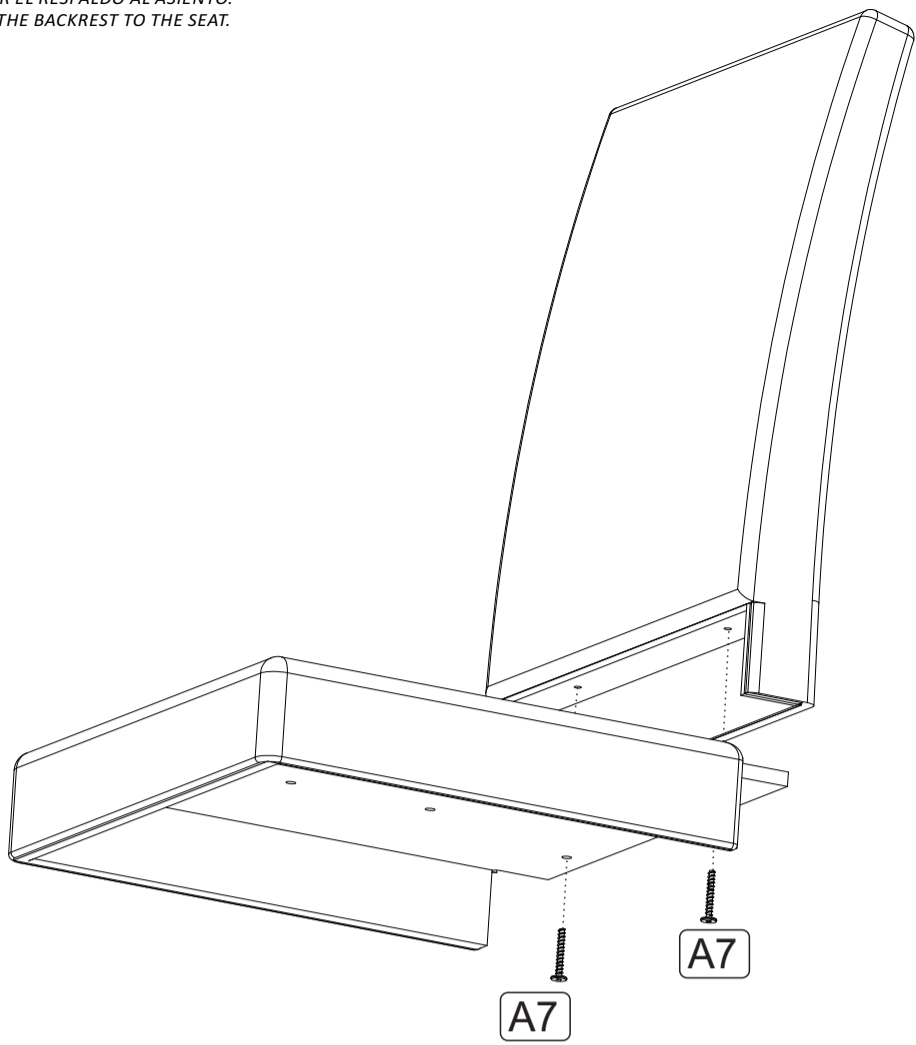

03

FIXAR O ASSENTO NA ESTRUTURA DOS PÉS.
FIJE EL ASIENTO A LA ESTRUCTURA DEL PIE.
ATTACH THE SEAT TO THE FOOT STRUCTURE.

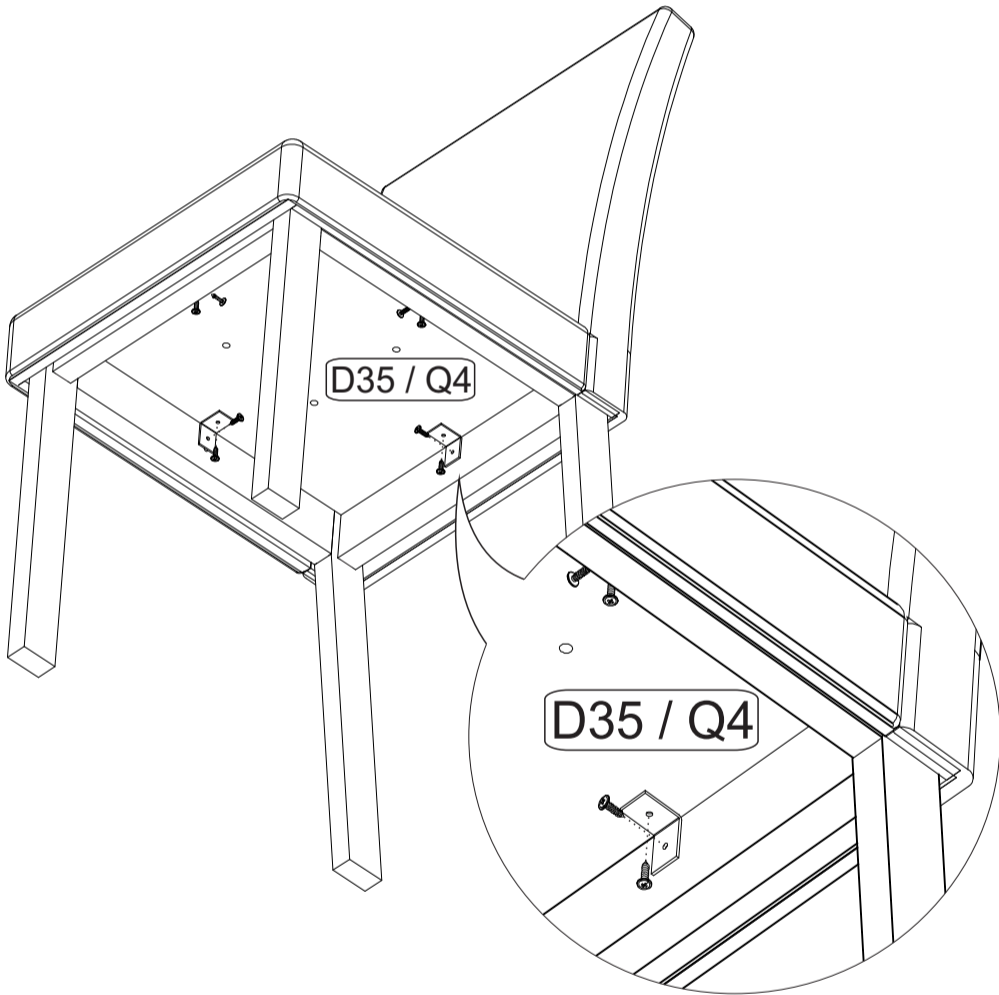

04

FIXAR A MOLDURA NO ENCOSTO.
FIJAR EL MARCO AL RESPALDO.
ATTACH THE FRAME TO THE BACKREST.

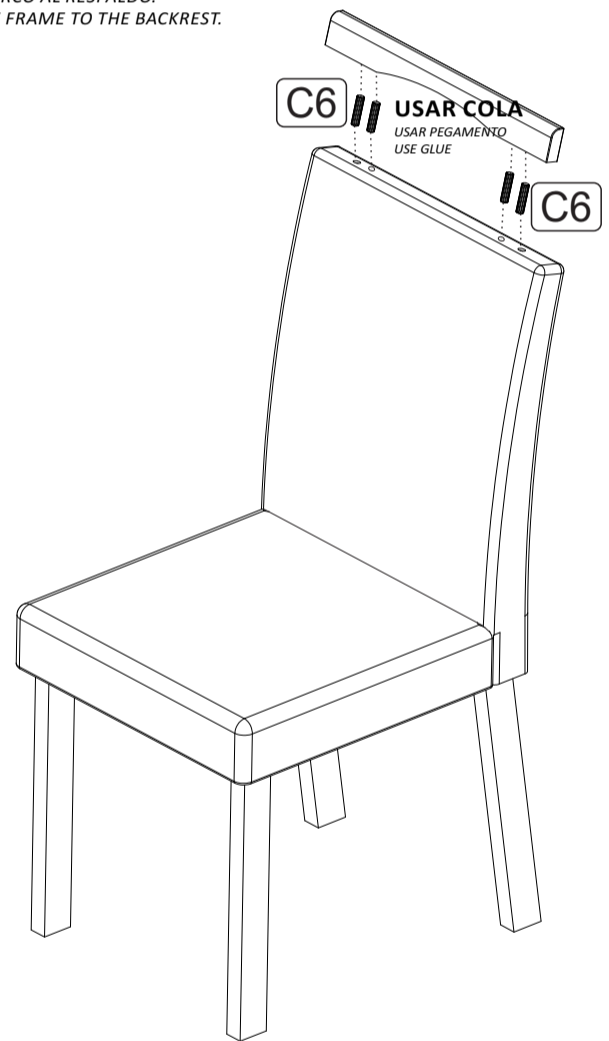

05

PRODUTO MONTADO.
PRODUCTO ENSAMBLADO.
ASSEMBLED PRODUCT.

JULIANA WOOD

FERNANDA WOOD

PAOLA WOOD

CLARICE WOOD

