

Cuidado e Manuseio

A PDA Indústria e Comércio LTDA, garante a qualidade da matéria prima utilizada em seus produtos, contra defeitos de fabricação. O termo em questão é válido desde que o produto seja instalado e utilizado de maneira adequada, conforme as instruções de uso abaixo:

01. A garantia é válida somente mediante a exibição da Nota Fiscal de compra;
02. Redobre o cuidado ao manusear objetos como: facas, lâminas, espátulas e produtos abrasivos como palhas de aço;
03. Não deixe materiais superaquecidos em contato com o produto;
04. Após o uso, lavar com água abundante e secar por completo, evitando deixar água ou resíduos de produtos de limpeza, pois em contato prolongado com o inox podem provocar o aparecimento de manchas;
05. Utilize somente o lado macio da esponja;
06. Não deixe utensílios de aço carbono como: pregos, chaves, palhas de aço, entre outros em contato prolongado com o aço inox (principalmente com presença de água), pois podem oxidar;
07. Quando construir ou reformar, instalar o produto apenas após o fim da obra; evite também deixar: solventes, tintas, pincéis, cal, cimento ou qualquer resíduo de massa ou argamassa em contato com o mesmo;
08. Não recomendamos que a pia seja chumbada na parede, pois corre o risco de perder a garantia do produto;
09. Todos os metais, salvo ouro e platina, possuem tendência a reagir ao meio ambiente, ou seja, a preservação do produto depende dos cuidados para com ele;
10. Produto exclusivo para uso doméstico.

A Garantia não terá validade quando:

11. Não for apresentada a Nota Fiscal do produto;
12. Ocorrer instalação inadequada do produto;
13. Desgaste ou manchas causadas por limpeza e manutenção inadequada;
14. Defeitos causados por manuseio e transporte inadequado (amassados, trincas, rachaduras etc.);
15. Peças que se desgastam naturalmente com o uso regular;
16. O produto sofrer qualquer modificação ou adaptação não autorizada pelo fabricante. Exemplo: cortes, furações, pinturas etc.;
17. Instalar nossos produtos em consultórios ou hospitais, esses estabelecimentos possuem especificações técnicas especiais.

Para atender qualquer espécie de reclamação ou dúvida proveniente de qualquer item ou componente dos produtos PDA Indústria e Comércio LTDA, a empresa coloca-se a disposição através do SAC.

•Produtos sujeitos a alterações sem aviso prévio •Imagens meramente ilustrativas •Uso doméstico

Importado e distribuído por:
PDA Indústria e Comércio Ltda



Ampére/PR - CNPJ: 82.240.821/0001-60, Rua Vereador Silvestre Dalazen, 151 - Bairro Gilberto Luiz Simonetto - Cep. 85.640-000

•Produtos sujeitos a alterações sem aviso prévio •Imagens meramente ilustrativas •Uso doméstico

MANUAL DE INSTALAÇÃO CANAL ORGANIZADOR ÚMIDO

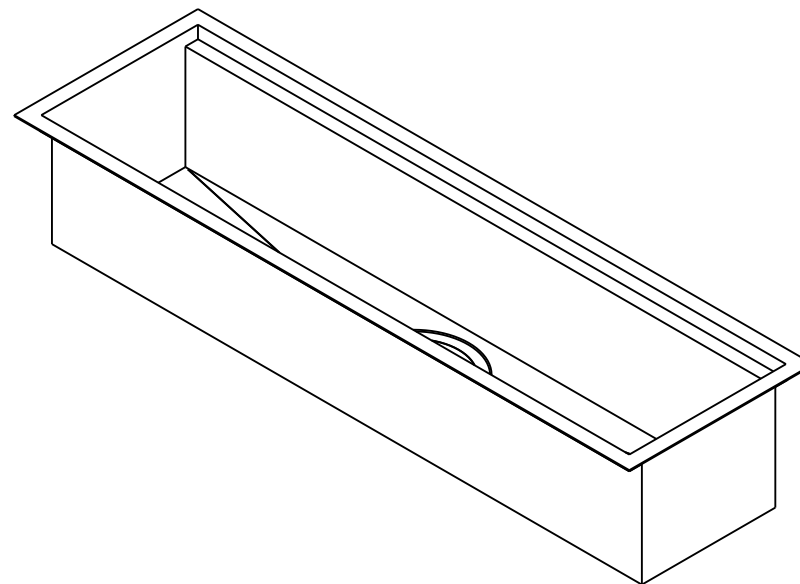

GhelPlus
ambientes com estilo

Vs01 - 25/06/2024 00797

Sugestões de instalação

O canal pode ser instalado de diversas maneiras, podendo ser de embutir e sobrepor. Necessário considerar os aspectos estruturais do móvel (Ex. Gavetas) e buscar orientação profissional.

Desenhos técnicos

Antes de iniciar o processo de instalação confira na caixa a referência e localize abaixo as medidas do canal.

Considerar mais a medida da válvula e sifão

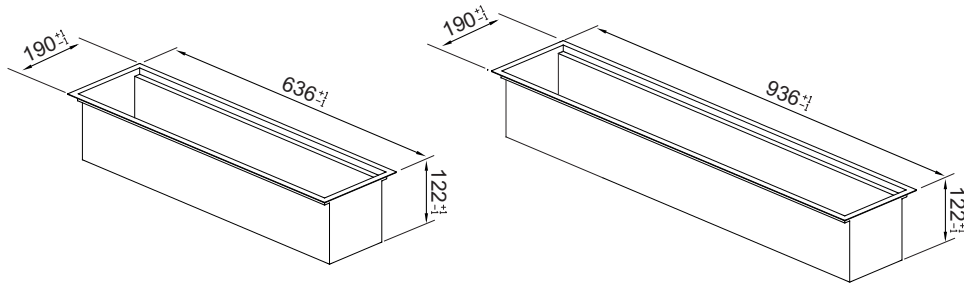

Mapas de corte

20.03.20610 - Canal Organizador - 610mm

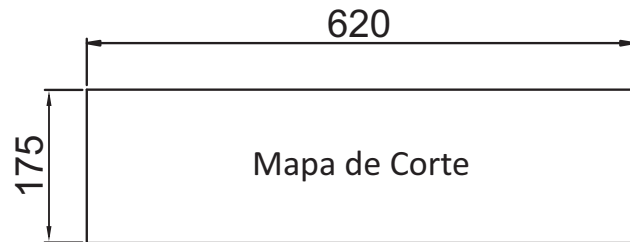

20.03.20910 - Canal Organizador - 910mm

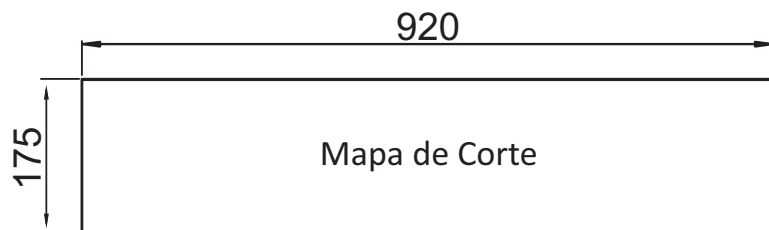

Instalação do Canal Organizador Úmido

Após o corte no tampo concluído, a montagem do Canal Organizador Úmido no tampo deve ser feita aplicando um adesivo selante sob as abas. Após isso encaixe o mesmo no tampo e pressione o Canal Organizador Úmido para que fique uniforme as abas e retire o excesso do adesivo com uma espátula. Aguarde o tempo de secagem do adesivo selante conforme a recomendação do fabricante.

Recomendamos, só instalar o produto após a obra estar concluída.

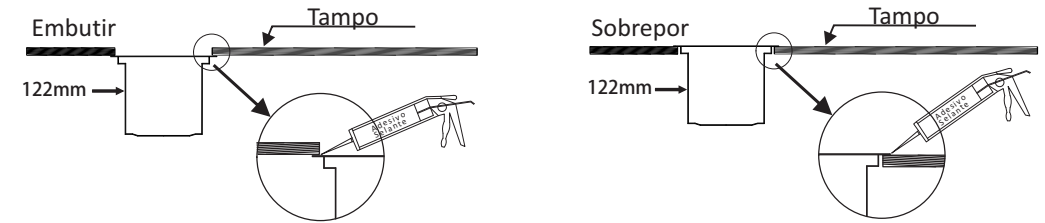

Instalação da Válvula e Sifão

Para o Canal Organizador Úmido, será necessária uma instalação hidráulica, o Canal acompanha uma válvula de escoamento 4.1/2" que deverá ser ligada através de um sifão (não incluso) a uma saída hidráulica. Recomendamos especial atenção com esta instalação, para que não tenha problema de voltar cheiro.

Instalação da Válvula

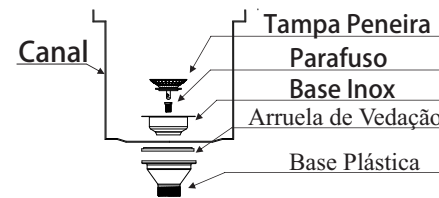

Instalação do Sifão

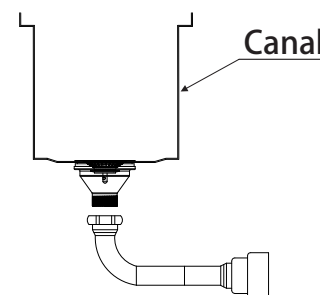

Simulação instalação da Válvula e Sifão

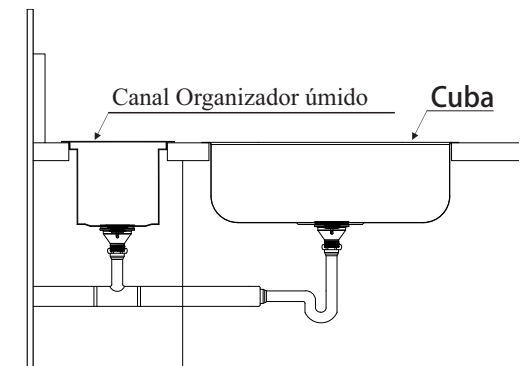

Para escolha do sifão deve-se considerar o tamanho da cuba, do móvel e rede hidráulica.