

RACK BERLIN 1300 BRANCO

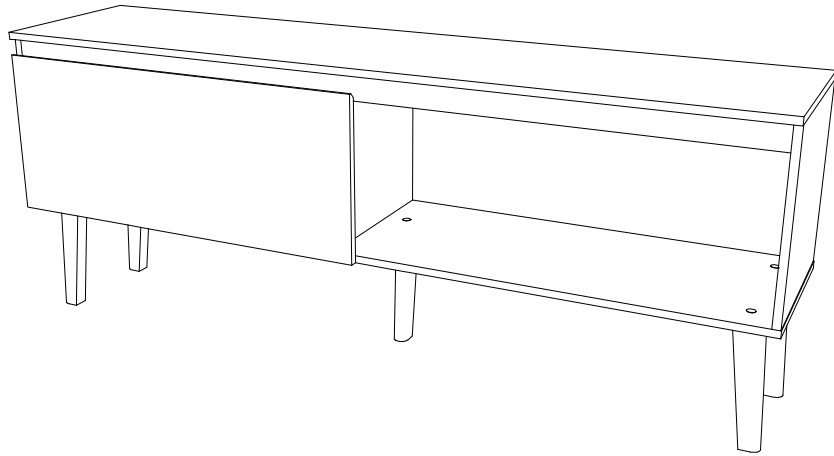

Utilizar a régua abaixo para medir os componentes.



Composição do Produto

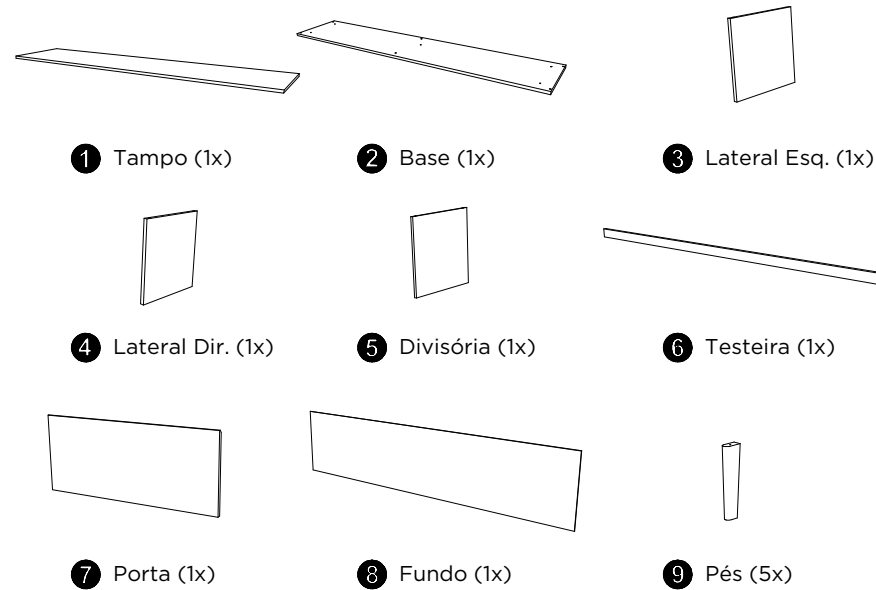

Componentes de Montagem

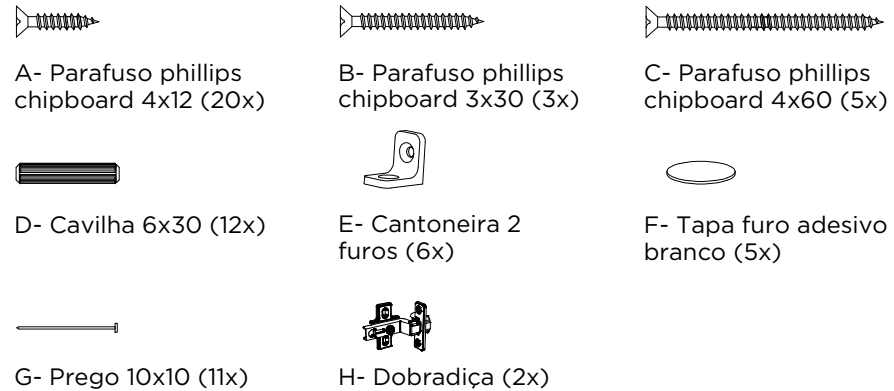

Atenção

- 1- Leia atentamente toda a instrução antes de iniciar a montagem.
- 2- A montagem do produto deverá ser feita em uma superfície limpa e plana. Aconselhamos utilizar a própria embalagem para forrar o chão a fim de não danificar o produto.
- 3- Reservar área livre para montagem do produto.



Pessoas necessárias para montar o produto



Tempo de montagem aproximado



Grau de dificuldade



Não utilizar químicos ou abrasivos na limpeza, evitar batidas e contato com objetos cortantes



Pano umedecido com água seguido de pano seco



Capacidade máxima suportável, distribuída uniformemente

1 Montagem

Ferramenta necessária para montagem

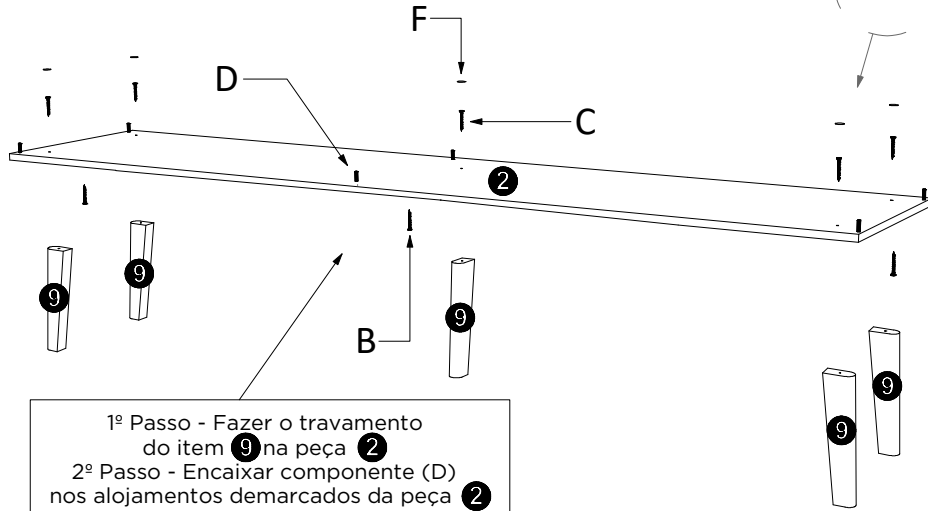
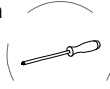

2

1º Passo - Fixar item (E) na peça 1

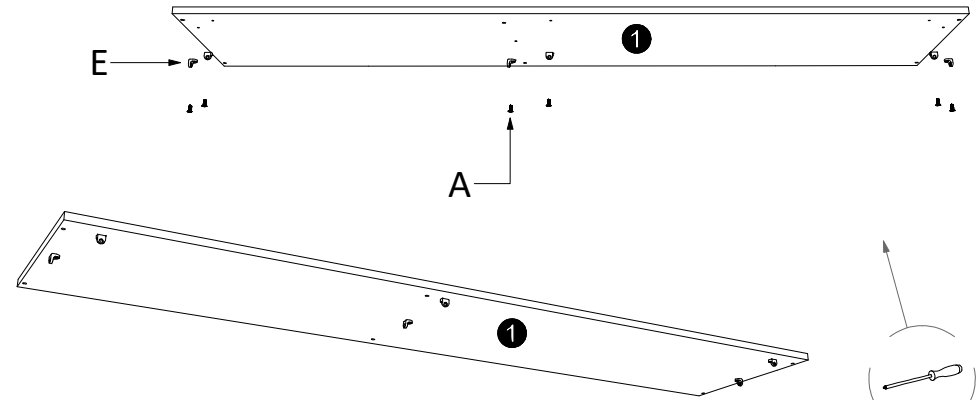

Ferramenta necessária para montagem

3

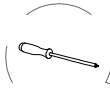

Ferramenta necessária para montagem

Iniciar montagem com o travamento das peças 3, 4 e 5, na peça base 2

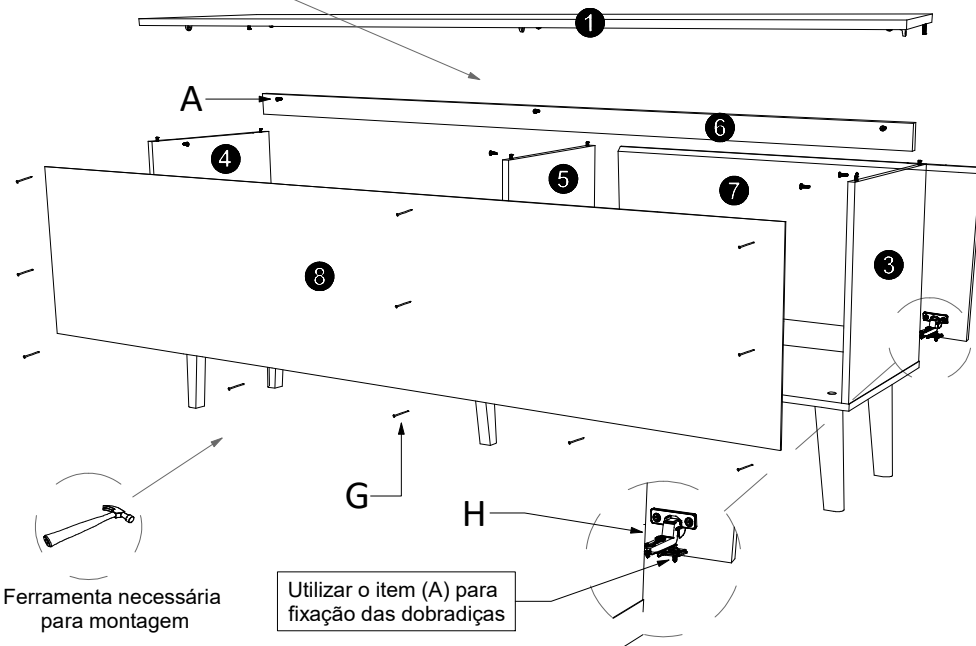

Ferramenta necessária para montagem

Utilizar o item (A) para fixação das dobradiças

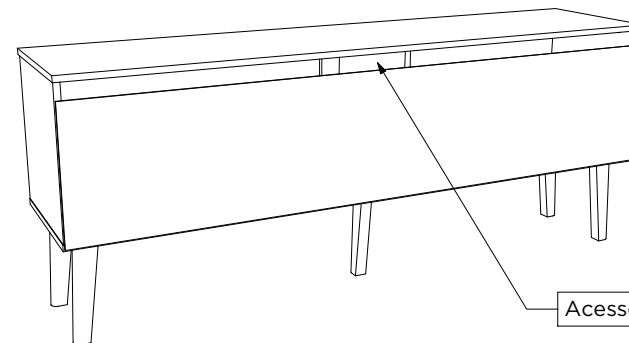
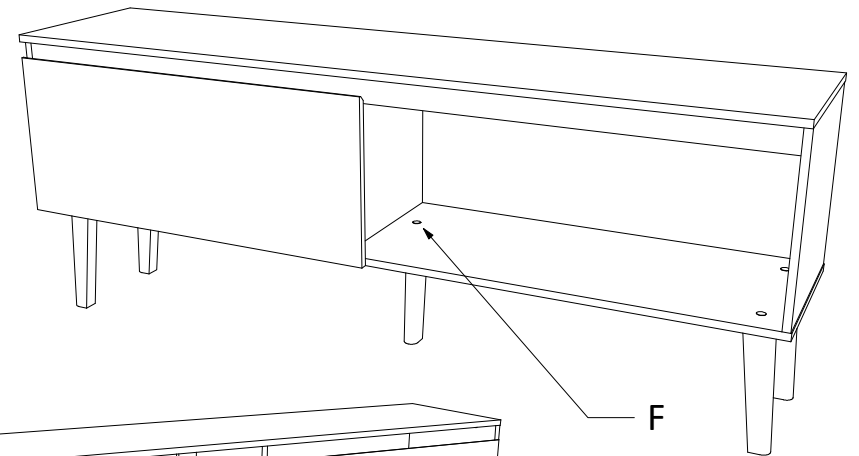

Acesso para passagem de cabos