

MANUAL DE MONTAGEM / PLANO DE ARMADO / ASSEMBLY INSTRUCTIONS

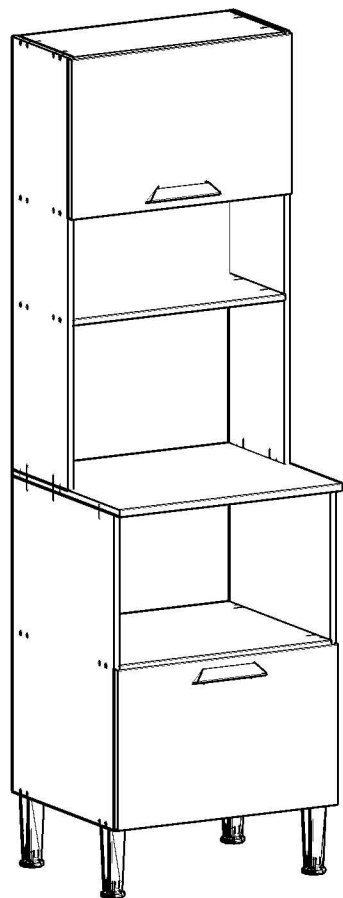

Ref.: 1014

Antes de começar a montagem certifique-se que as caixas estão em perfeitas condições.
Antes de empezar el armado asegúrese que las cajas estén en perfectas condiciones.

Before starting assembly, make sure the boxes are in perfect condition.

genialflex
ambientes incríveis para todos

Parabéns! Você comprou um produto de excelente qualidade, fabricado com chapa de madeira de MDP ou MDF, extraída de florestas renováveis. Possui alta resistência e design atual.

Felicitaciones! Usted compró a un producto de excelente calidad, fabricado con placa de madera de MDP o MDF, proveniente de florestas renovables. Tiene alta resistencia y diseño actual.

Congratulations! You have purchased a product of excellent quality, made with MDP or MDF wood veneer, extracted from renewable forests. It has high strength and current design.

Antes de montar o móvel, leia com atenção o manual de montagem!

Antes de armar el mueble, lea con atención el manual de ensamble!

Before assembling the furniture, carefully read the assembly manual!



ATENÇÃO:
ATENCIÓN:
WARNING:

- 1) Verifique todas as peças antes de começar a montagem.**
Verifique todas las partes antes de empezar el armado.
Check all parts before starting assembly.
- 2) Ao começar a montagem, não apoie as peças na parede.**
Al empezar el armado, no apoyes las partes en la pared.
When starting the assembly, do not support the parts against the wall.
- 3) Ao colocar as peças e ferragens de lado, cuidado para não perde-las.**
Al poner las piezas y herrajes a parte, cuidado para no dañarlas.
When putting parts and hardware aside, be careful not to lose them.
- 4) O móvel deve ser montado no chão, para isso, use a própria caixa para proteger e não danificar o piso.**
El mueble suele ser armado al piso, para eso, use la propia caja para protegerlo y no dañar al piso.
The furniture must be mounted on the floor, for this, use the box itself to protect and not damage the floor.
- 5) Comece a montagem seguindo as instruções passo a passo.**
Comience el armado siguiendo la instrucciones paso a paso.
Begin assembly by following the step-by-step instructions.
- 6) É de responsabilidade do montador seguir as intruções desse manual, que são fundamentais para a estrutura do móvel.**
Es de responsabilidad del armador seguir las instrucciones de este manual, que son fundamentales para la estructura del mueble.
It is the responsibility of the assembler to follow the instructions in this manual, which are fundamental for the structure of the furniture.

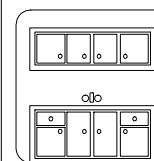

CUIDADOS:
CUIDADOS:
CAUTIONS:

- 1) A conservação e limpeza deve ser feita com um pano levemente umedecido com água.**
La conservación y limpieza debe ser hecha con un trapo levemente humedecido en agua.
Maintenance and cleaning should be done with a cloth slightly dampened with water.
- 2) Não use produtos abrasivos, como saponáceo, detergentes e esponja de aço.**
No use productos abrasivos, como saponáceo, detergentes y esponja de acero.
Do not use abrasive products such as soap, detergents and steel sponge.
- 3) Não use cera ou óleo para dar brilho ao móvel.**
No use cera o aceites para darle brillo al mueble.
Do not use wax or oil to shine the furniture.
- 4) Não expor o móvel a interpéries e nem ao calor excessivo.**
No exponer el mueble a interperies ni al calor excesivo.
Do not expose the furniture to weather or excessive heat.
- 5) Ao terminar a montagem, limpe o ambiente e o móvel.**
Al terminar el armado, limpie al ambiente y al mueble.
When finishing the assembly, clean the environment and the furniture.

FERRAMENTAS:
HERRAMIENTAS:
TOOLS:

Martelo de borracha
Martillo Goma
Rubber hammer

Martelo
Martillo
Hammer



Chave Phillips
Llave Phillips
Phillips screwdriver

Trena
Cinta métrica
Tape measure

Parafusadeira
Destornillador Eléctrico
Drill/Elétric Screwdriver

LISTA DE PEÇAS / LISTA DE PIEZAS / LIST OF PIECES

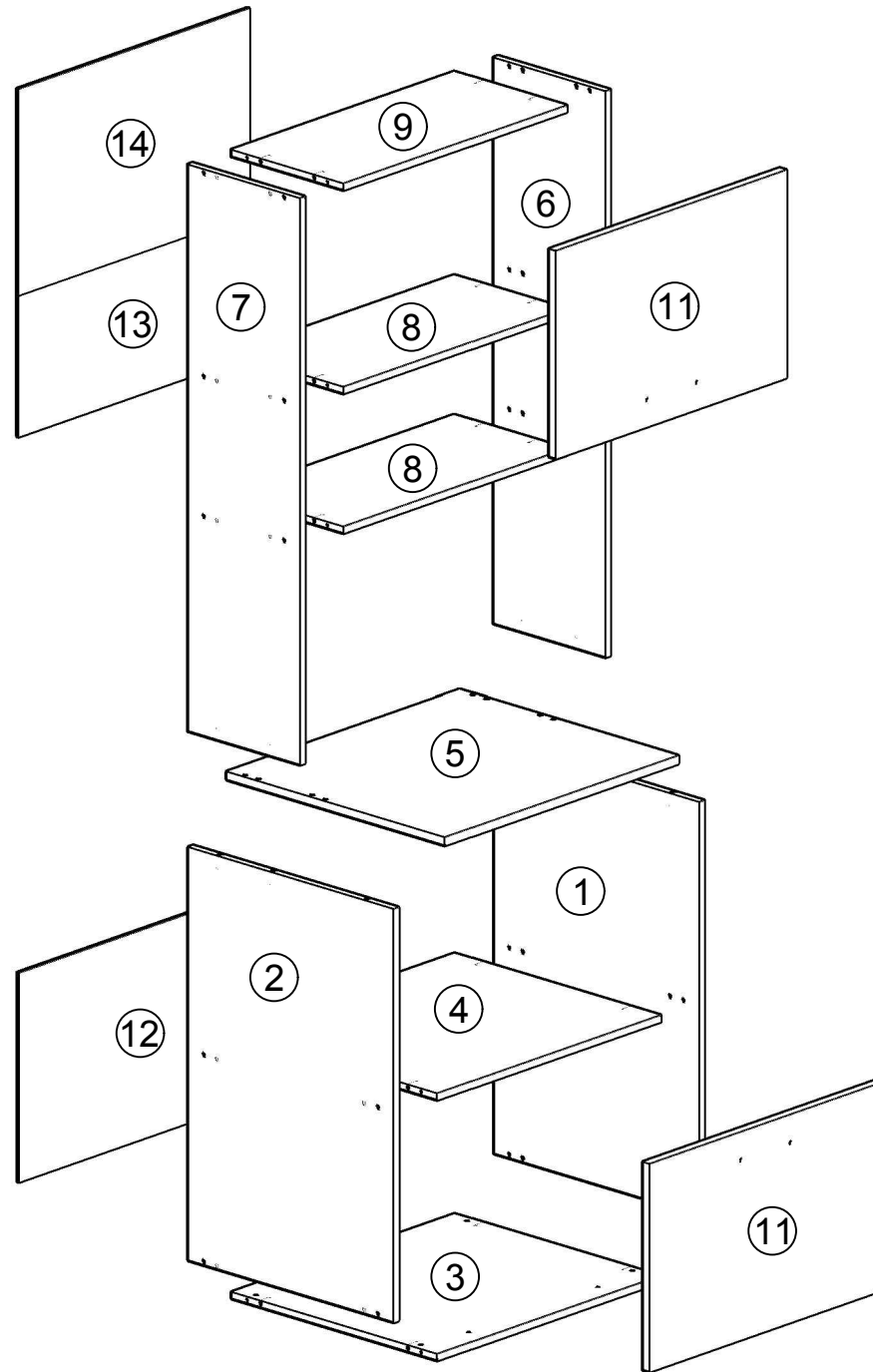
Nº	Descrição / Descripción / Description	Qtd. Cant.
1	Lat dir inferior / Lat der inferior / Lower right side	1
2	Lat esq inferior / Lat izq inferior / Lower left side	1
3	Base inferior / Base inferior / Lower bottom	1
4	Prateleira inferior / Repisa inferior / Lower shelf	1
5	Tampo intermediário / Tablero / Middle top	1
6	Lat dir superior / Lat der superior / Upper right side	1
7	Lat esq superior / Lat izq superior / Upper left side	1
8	Base-Prateleira sup / Base-Repisa sup / Upper Base-Shelf	2
9	Tampo superior / Tope / Top	1
11	Porta basculante / Puerta basculante / Swing door	1
12	Costa inferior / Trasero inferior / Lower back	2
13	Costa prateleira / Trasero repisa / Shelf back	1
14	Costa superior / Trasero superior / Upper back	1



LISTA DE FERRAGENS / LISTA DE HERRAJES / HARDWARE LIST		
ITEM	DESCRÇÃO / DESCRIPCIÓN / DESCRIPTION	QTD. CANT.
C2	CAVILHA 6X30 / TARUGO 6X30 WOODEN DOWEL 6X30	22
C3	CAVILHA 6X50 / TARUGO 6X50 WOODEN DOWEL 6X50	4
P2	PARAFUSO 4X22 / TORNILLO 4X22 SCREW 4X22	4
P6	PARAFUSO 3,5X40 / TORNILLO 3,5X40 SCREW 3,5X40	24
P7	PARAFUSO 4X12 / TORNILLO 4X12 SCREW 4X12	30
P25	PARAFUSO 3,5X25 / TORNILLO 3,5X25 SCREW 3,5X25	4
P39	PARAFUSO 5X50 / TORNILLO 5X50 SCREW 5X50	5
D1	CALÇO DE DOBRADIÇA / CALZO DE BISAGRA HINGE SHIM	4
D2	DOBRADIÇA / BISAGRA HINGE	4
PX	PUXADOR / TIRADOR HANDLE	2
L2	CHAPA "L" 2 FUROS / PLACA "L" 2 AGUJEROS PLATE "L" 2 HOLES	4
PE	PÉ / PIE LEG	4
GR	GARRA METÁLICA / GRAB METÁLICA METALLIC CLAW	3
R1	PREGO 10X10 / CLAVO 10X10 NAIL 10X10	39
LI	LIMITADOR / LIMITADOR LIMITING	1
PT	PISTÃO / PISTÓN PISTON	1
SF	SUPOORTE DE FIXAÇÃO / SOPORTE DE FIJACIÓN MOUNTING BRACKET	1
BU	BUCHA / BUJE BUSH	1
CS	CAPA PARA SUPORTE / CUBIERTA PARA SOPORTE SUPPORT COVER	1

USE A RÉGUA PARA IDENTIFICAR OS PARAFUSOS
UTILICE LA REGLA PARA IDENTIFICAR LOS TORNILLOS
USE THE RULER TO IDENTIFY THE SCREWS

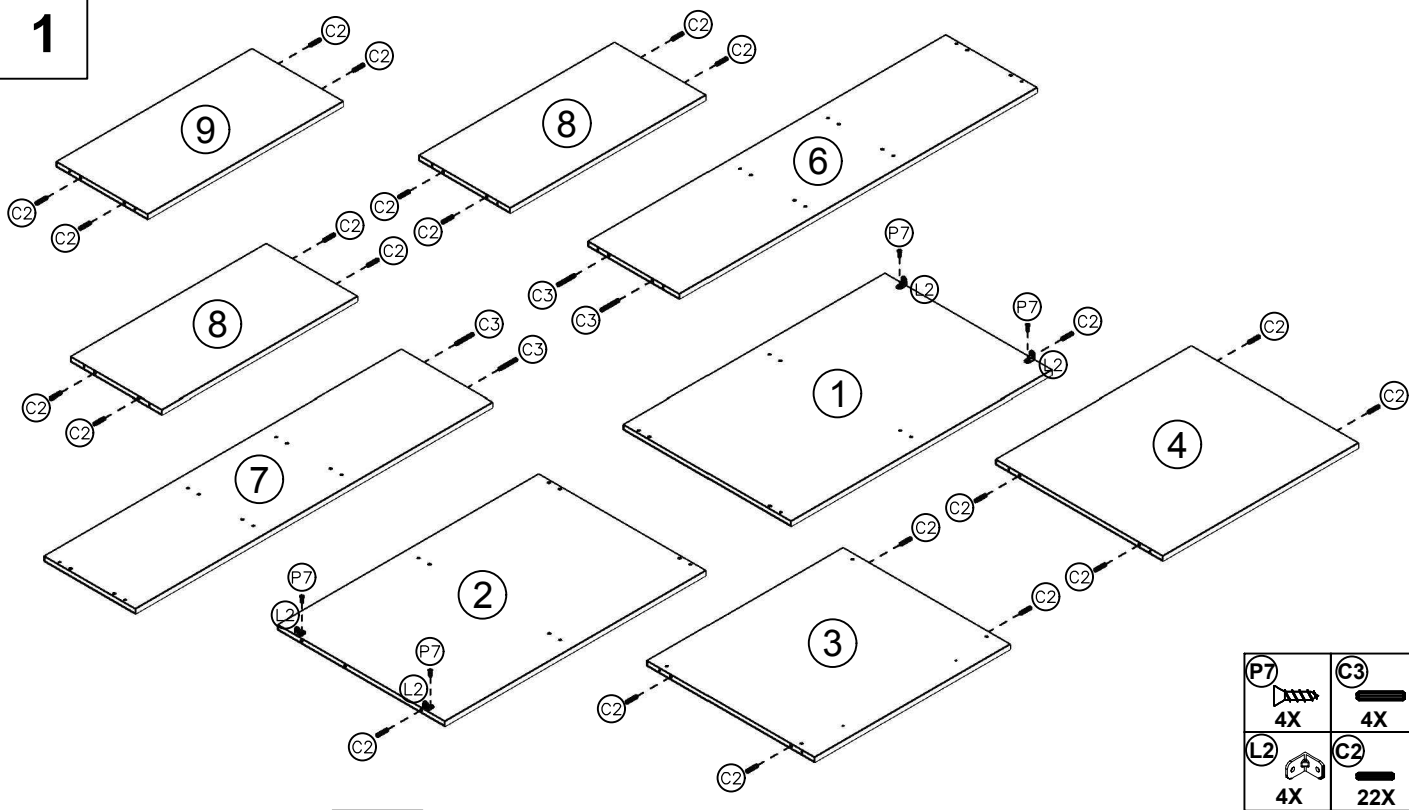

2

MONTE A ESTRUTURA DA PARTE INFERIOR DO MÓVEL
ARME LA ESTRUCTURA DE LA PARTE DE BAJO DEL MUEBLE
ASSEMBLE THE BOTTOM STRUCTURE OF THE FURNITURE

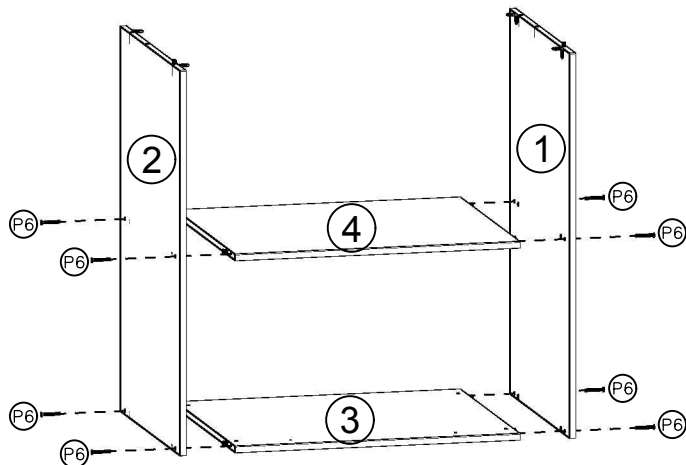

3

COLOQUE OS PÉS "PE"
PONGA LAS PATAS "PE"
INSTALL THE FEET "PE"

Atenção! Caso sua compra for com rodapé, não efetue a instalação dos pés, siga o manual que vem com a embalagem do rodapé.
Aviso! Si su compra es con rodapié, no instale los pies, siga el manual que viene con el paquete del rodapié.
Caution! If your purchase is with a skirting board, do not install the feet, follow the manual that comes with the skirting package.

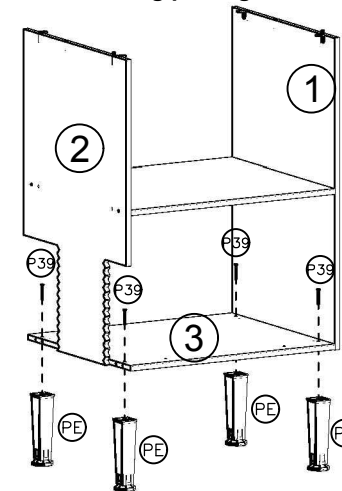

4

MONTE A ESTRUTURA DA PARTE SUPERIOR DO MÓVEL
 ARME LA ESTRUCTURA DE LA PARTE ALTA DEL MUEBLE
 ASSEMBLE THE UPPER STRUCTURE OF THE FURNITURE

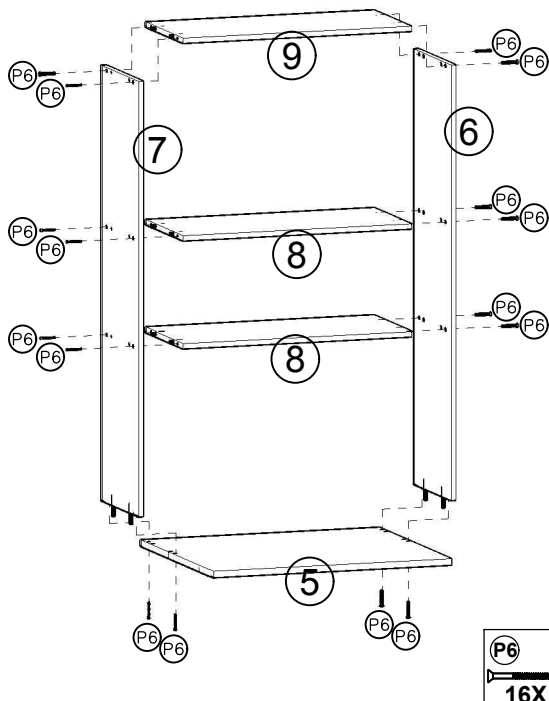
**5**

FIXE A PARTE INFERIOR NA PARTE SUPERIOR DO MÓVEL
 USANDO AS CHAPINHAS 'L2'
 FIJE LA PARTE INFERIOR EN LA PARTE SUPERIOR DEL
 MUEBLE USANDO LAS PLACAS 'L2'
 FIX THE BOTTOM TO THE TOP OF THE FURNITURE USING
 THE 'L2' PLATES

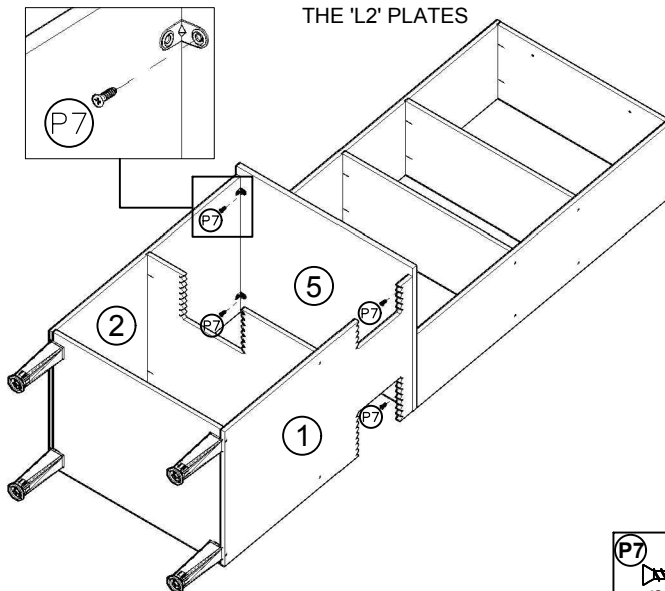
**6**

COLOQUE AS COSTAS (12, 13 E 14)
 PONGA LOS TRASEROS (12, 13 Y 14)
 INSTALL BACK (12, 13 AND 14)

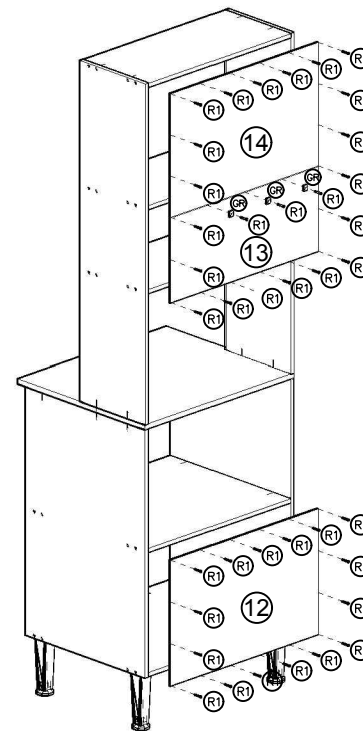

- GR 3X
- R1 39X

7

FIXE OS SUPORTES DE FIXAÇÃO NO TAMPO (9)
 FIJE LOS SOPORTES DE FIJACIÓN EN EL TOPE (9)
 FIX THE FIXING SUPPORTS ON THE TOP (9)

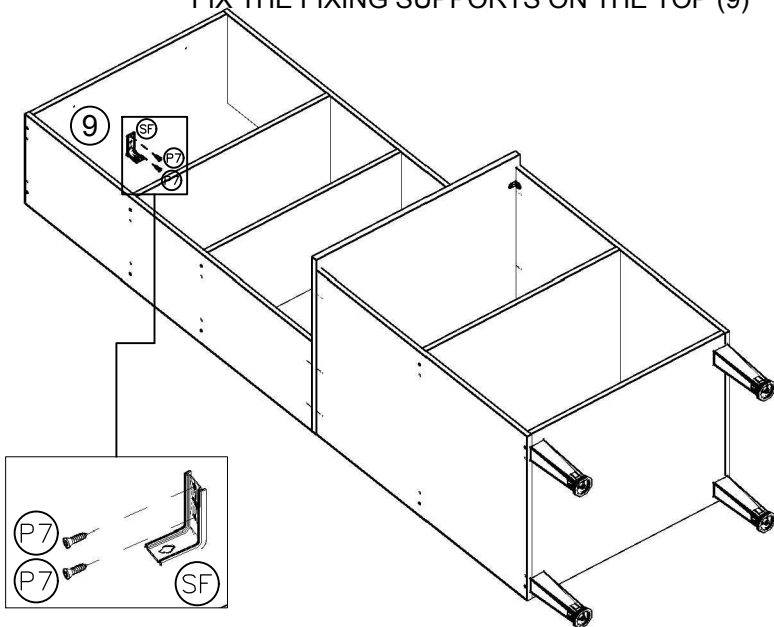

- SF 1X
- P7 2X

8

ATRAVÉS DOS SUPORTES DE FIXAÇÃO "SF", BUCHAS "BU" E PARAFUSOS "P39" FIXE O MÓVEL NA PAREDE.
 A FIXAÇÃO DEVE SER REALIZADA NA PARTE SUPERIOR DO MÓVEL
 ATRAVÉS DE LOS SOPORTES DE FIJACIÓN "SF", TACOS "BU" Y TORNILLOS "P39" REALIZAR LA FIJACIÓN DEL MUEBLE EN LA PARED. LA FIJACIÓN SE DEBE REALIZAR EN LA PARTE SUPERIOR DEL MUEBLE.
 THROUGH THE FIXING SUPPORTS "SF", BUSHINGS "BU" AND SCREWS "P39" FIX THE FURNITURE TO THE WALL. FIXING MUST BE PERFORMED ON THE TOP OF THE FURNITURE

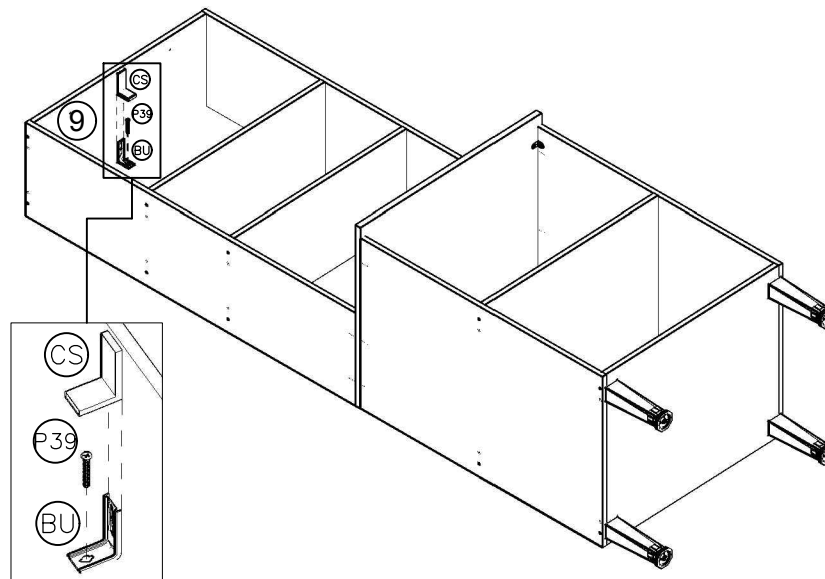

- CS 1X
- BU 1X
- P39 1X

8

MONTAGEM DAS PORTAS (10 E 11)
MONTAJE DE LAS PUERTAS (10 Y 11)
ASSEMBLY OF THE DOORS (10 AND 11)

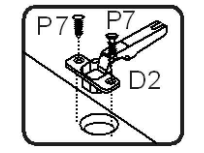
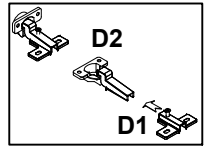
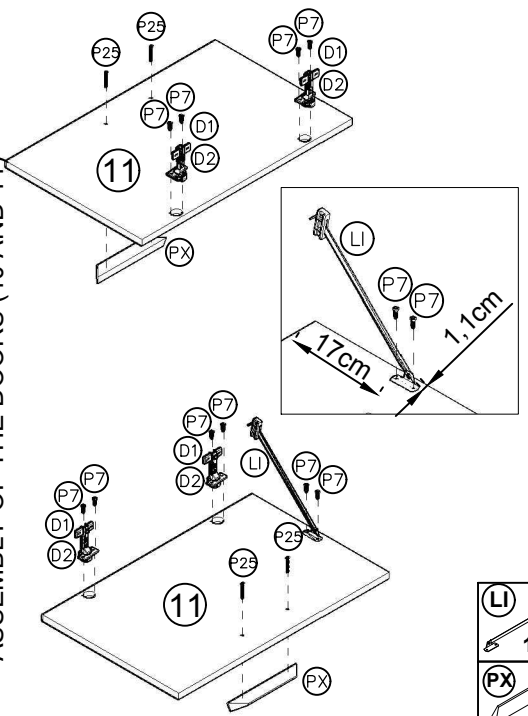

Fijación en las puertas
FIXAÇÃO DA PEÇA "D2" NA PEÇA "D1", PARA DEPOIS FIXAR O CONJUNTO DE DOBRADICAS NAS PORTAS (10 E 11)
FIJACIÓN DE LA PIEZA "D2" EN LA PIEZA "D1", PARA DESPUÉS FIJAR EL CONJUNTO DE LAS BISAGRAS EN LAS PUERTAS (10 Y 11).
FIXING THE PART "D2" TO THE PART "D1", THEN FIX THE HINGES SET ON THE DOORS (10 AND 11)

1X	4X	4X
2X	4X	10X

9

COLOQUE AS PORTAS (10 E 11) E O PISTÃO "PT"
PONGA LAS PUERTAS (10 Y 11) Y EL PISTÓN "PT"
INSTALL THE DOORS (10 AND 11) AND THE PISTON "PT"

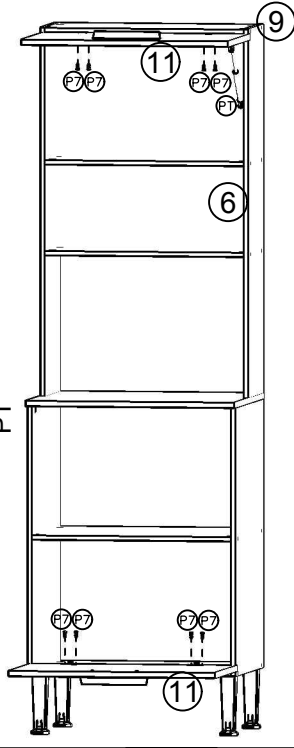

FIXAÇÃO DO PISTÃO / FIJACIÓN DEL PISTÓN / PISTON FIXING

VISTA LATERAL
VISTA LATERAL
SIDE VIEW

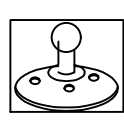
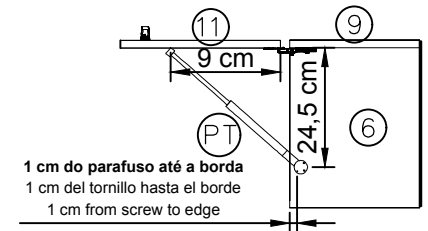

Na lateral direita superior (6) coloque esta peça.
En la lateral derecha superior (6) ponga esta pieza.
On the upper right side (6) place this piece.

REGULAGEM DAS PORTAS
AJUSTE DE LAS PUERTAS
ADJUSTMENT OF THE DOORS

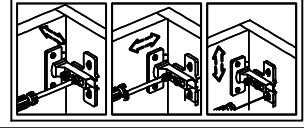

VISTA FRONTAL / VISTA FRONTAL
FRONTAL VIEW

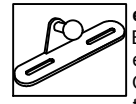
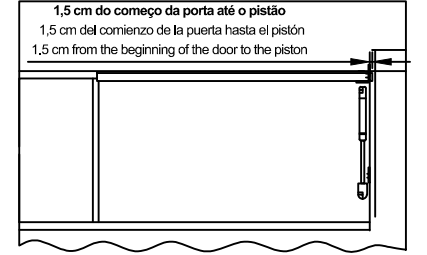

Na porta basculante (11) coloque esta peça.
En la puerta basculante (11) ponga esta pieza.
On the overhead door (11) place this part.

1X
8X

10

COLOQUE O LIMITADOR "LI"
PONGA EL LIMITADOR "LI"
INSTALL THE LIMITER "LI"

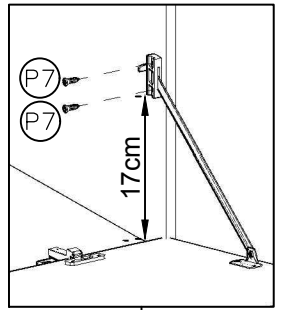
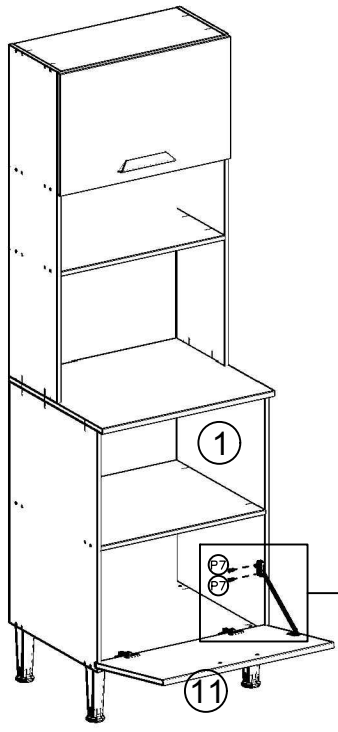

2X

11

PARA REALIZAR A UNIÃO ENTRE DIFERENTES MÓDULOS, FAZER USO DO PARAFUSO "P2"
PARA HACER LA UNIÓN ENTRE LOS DIFERENTES MÓDULOS, UTILICE LOS TORNILLOS "P2"
TO JOIN DIFFERENT MODULES, USE THE "P2" SCREW

4X

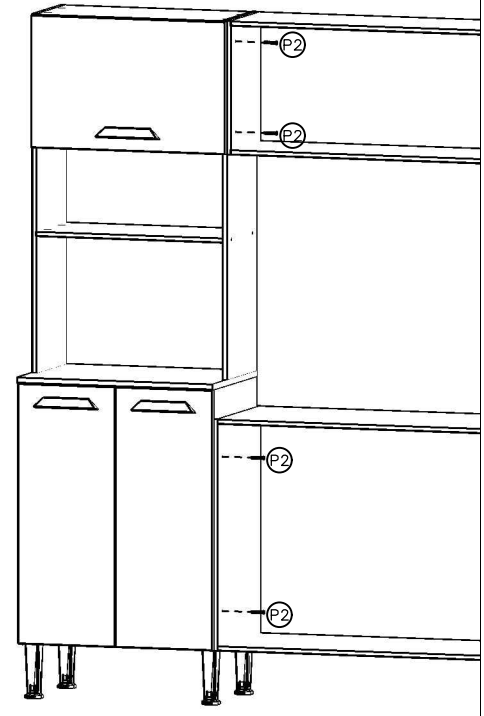

Agora que você já comprou o seu móvel, ele merece ser montado do jeito certo.

Erros de montagem causam mais de **60%** dos danos em móveis.

Por que contratar?

Tranquilidade do **início ao fim** da montagem



PROFISSIONAIS QUALIFICADOS

Especialistas certificados na **MadeiraMadeira Serviços**.



FERRAMENTAS PROFISSIONAIS

que **protegem** seus móveis.



AGENDAMENTO EM 24 HORAS

escolha a data e o turno **ideais para** você.



GARANTIA DE 3 MESES

de cobertura **completa**.

Mais de 1 MILHÃO DE MONTAGENS
★ com avaliação **4.7** ★

Mariana S., São Paulo

"Chegaram no horário e montaram tudo rapidamente. Serviço incrível!"



Carlos R., Belo Horizonte

"Tentei montar sozinho e foi um desastre. Com a **MadeiraMadeira Serviços** ficou perfeito."



Ana P., Rio de Janeiro

"Agendamento ágil e **montagem pontual e perfeita**. Recomendo demais!"



Agende agora pelo
QR Code



Madeira**Madeira** Serviços · Atendimento em todo o Brasil

Escaneie o QRCode