

"DBS: Para solicitar assistência técnica, utilize o código das peças indicado."

- 3163-LATERAL ESQUERDA
- 3164-LATERAL DIREITA
- 3165-TAMP
- 3166-REFORÇO
- 3167-FUNDO
- 3168-FRENTE DE GAVETA
- 3169-LATERAL DE GAVETA
- 3170-CABECEIRA DE GAVETA
- 3171-FUNDO DE GAVETA
- 3172-FRENTE DE GAVETA LARGA
- 3173-LATERAL DE GAVETA

"GARANTIA POR DEFETOS DE FABRICAÇÃO DE 03 MESES."

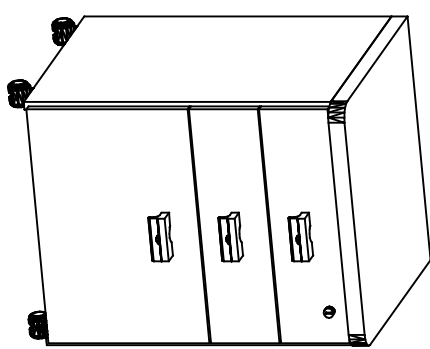
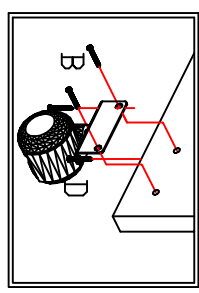
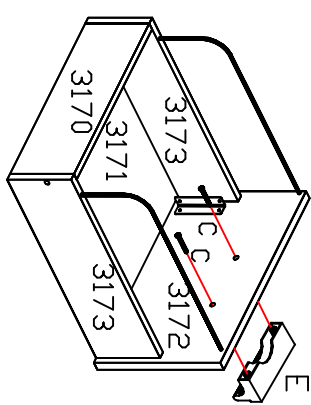
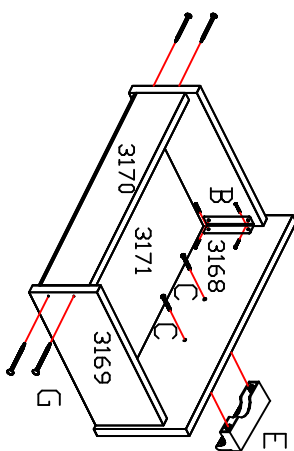

ASPECTO FINAL

CGD.	FERRAGEM	Q.TDE.
A	2592 ZINCO BRANCO 4.0x40	06
A	4042 ZINCO PRETO 4.0x40	06
B	4214 3.5x14	77
C	14773 3.5x25	06
D	1688	04
E	5710	03
F	1802 12x12	09
G	108	12
H	41	01
I	899	06
J	58 kappesberg	01
K	85	04
L		03
M		01
N	6191	03
P	3.0x10 CREMINA	13
Q	HASTE	02
R	5288 40 CM	03

"DBS: Para solicitar assistência técnica, utilize o código da ferragem indicado."

DETALHE DE FIXAÇÃO DA GREMONA

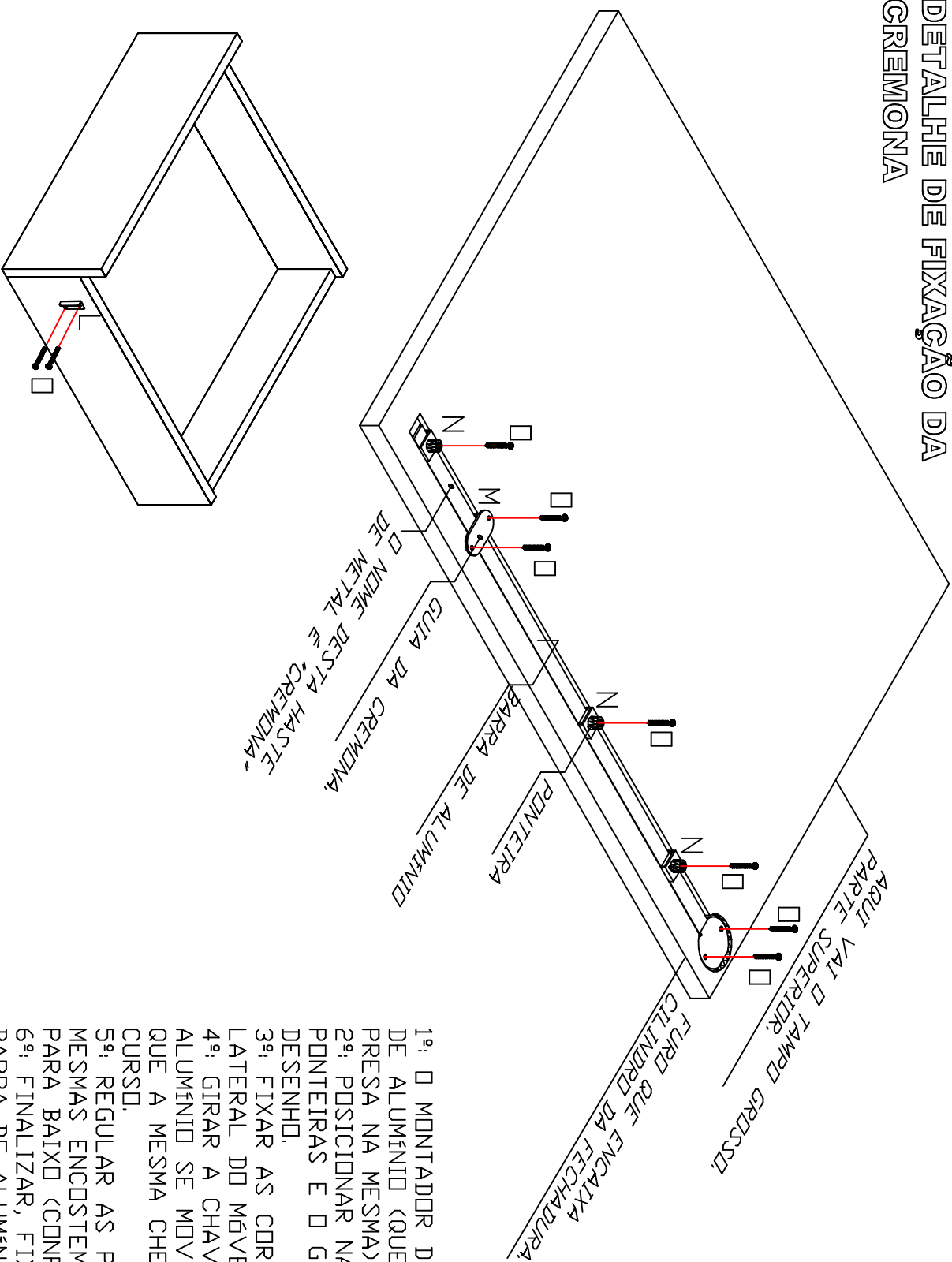

- 1º: O MONTADOR DEVERÁ POSICIONAR A BARRA DE ALUMÍNIO (QUE JÁ VEM COM A FECHADURA PRESA NA MESMA) NO RASGO DA LATERAL.
- 2º: POSICIONAR NA BARRA DE ALUMÍNIO AS 03 PONTEIRAS E O GUIA CONFORME MOSTRA O DESENHO.
- 3º: FIXAR AS CORREDIÇAS DE METAL NA LATERAL DO MÓVEL.
- 4º: GIRAR A CHAVE PARA QUE A BARRA DE ALUMÍNIO SE MOVIMENTE PARA BAIXO, ATÉ QUE A MESMA CHEGUE AO FINAL DE SEU CURSO.
- 5º: REGULAR AS PONTEIRAS PARA QUE AS MESMAS ENCASTEM NA CORREDIÇA DE CIMA PARA BAIXO (CONFORME DESENHO).
- 6º: FINALIZAR, FIXANDO AS PONTEIRAS NA BARRA DE ALUMÍNIO, E O GUIA E A FECHADURA NA LATERAL

DO MÓVEL COM OS DEVIDOS PARAFUSOS.

1º PASSO E 2º PASSO:

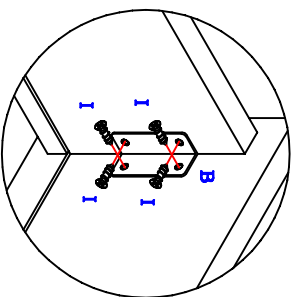

Utilize a cantoneira de metal "B" para fixar as laterais de gaveta na frente de gaveta.

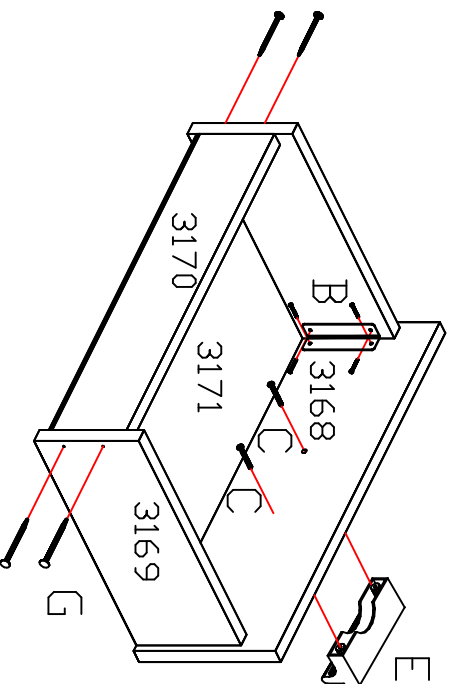

1º PASSO: FIXAR A FERRAGEM DE LETRA " I " NA FRENTE DE GAVETA COM O PARAFUSO " B " , ONDE TEM UMA MARCAÇÃO INDICANDO O LOCAL EXATTO!

2º PASSO: PEGAR A LATERAL DE GAVETA E POSICIONA-LÁ DE FORMA QUE OS RASGOS FIQUEM NIVELADOS UM AO OUTRO FIXANDO COM O MESMO PARAFUSO QUE FOI UTILIZADO PARA FIXAR A FERRAGEM NA FRENTE DE GAVETA!

3º PASSO: COLOCAR O FUNDO DE GAVETA RASGO A DENTRO!

4º PASSO: A CABECEIRA DE GAVETA DEVE SER PREGADA!!