

PLACA&PONTO

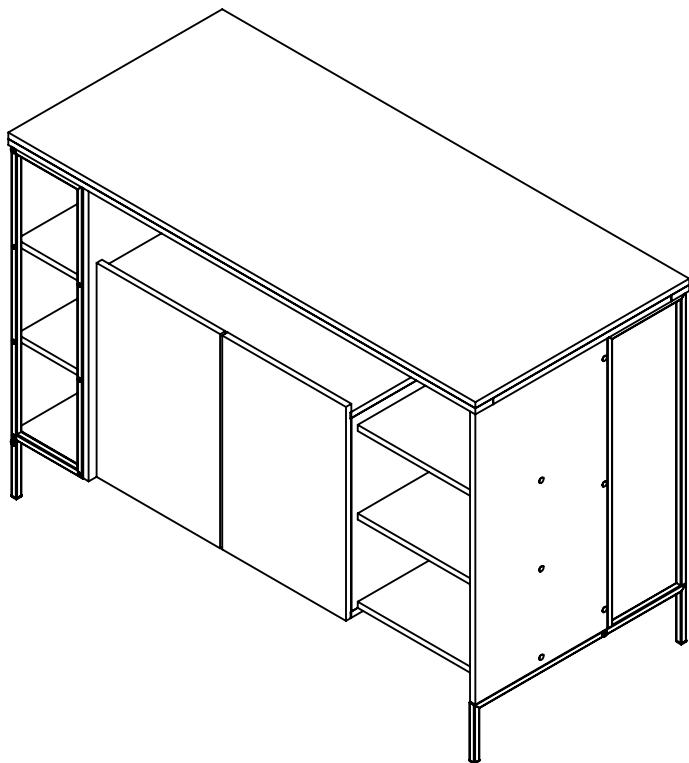











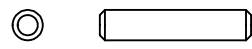



P1035
ILHA COZINHA COM
ARMARIO

01

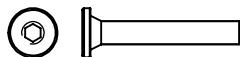
PLACA&PONTO

LISTA DE FERRAGENS

| REF. | DESCRIÇÃO | VINHETA | QTD. |
|----------|--|---|------|
| A | PARAF. MAD. C.FLANGE 3.5 X 16MM ZP |  | 04 |
| B | PARAF. MAD. CC CHIPBOARD 3.5 X 40MM ZA |  | 28 |
| C | CAVILHA Ø6X30MM |  | 08 |
| D | PARAFUSO MINIFIX 12MM |  | 04 |
| E | TAMBOR MINIFIX 12MM |  | 04 |
| F | PARAF. MAD. C.FLANGE 3.5 X 25MM ZP |  | 22 |
| G | PARAF. MAD. C.FLANGE 3.5 X 40MM ZP |  | 07 |
| H | PARAF. MAD. CC CHIPBOARD 3.5 X 14MM ZA |  | 20 |
| I | COLA BRANCA |  | 01 |
| J | TAPA FURO 12MM |  | 28 |
| K | PARAF. C.C SEXT. INT. 1/4" X 40MM ZP |  | 06 |
| L | CHAVE ALLEN ZETA 4MM ZB |  | 01 |
| M | CANTONEIRA 10X10 ZINCADA |  | 02 |
| N | KIT DOBRADIÇA RETA 26MM |  | 04 |
| O | PONTEIRA PLASTICA PRETA 15X15 |  | 05 |

VISTA EXPLODIDA

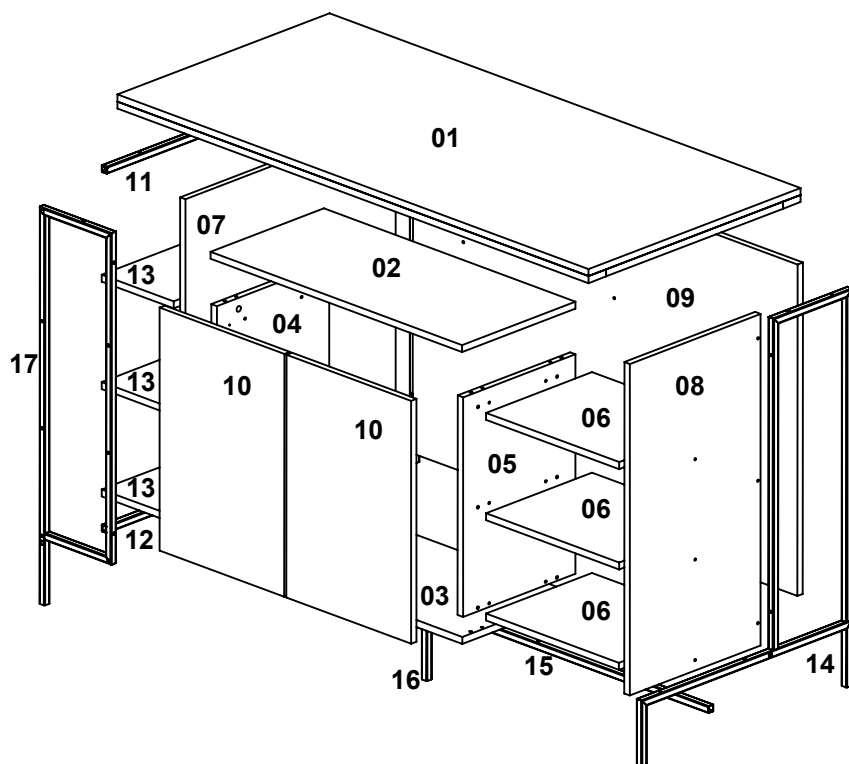

PLACA&PONTO

LISTA DE PEÇAS

| Nº | CÓDIGO | DESCRIÇÃO | QTD. | DIMENSÕES (mm) | | |
|----|-------------|---|------|----------------|-------|------|
| | | | | COMP. | LARG. | ESP. |
| 01 | 13100108-52 | TAMPO/ TAPA/ TOP | 01 | 1310 | 600 | 30 |
| 02 | 13100108-19 | PRATELEIRA/ ESTANTE/ SHELF | 01 | 700 | 320 | 15 |
| 03 | 13100108-03 | BASE/ BASE/ BASE | 01 | 700 | 320 | 15 |
| 04 | 13100108-20 | DIVISÓRIA ESQUERDA/ PRATICIÓN IZQUIERDA/ LEFT PARTITION | 01 | 470 | 318 | 15 |
| 05 | 13100108-02 | DIVISÓRIA DIREITA/ PRATICIÓN DERECHA/ RIGHT PARTITION | 01 | 470 | 318 | 15 |
| 06 | 13100108-04 | PRATELEIRA/ ESTANTE/ SHELF | 03 | 370 | 300 | 15 |
| 07 | 13100108-05 | LATERAL ESQUERDA / LADO IZQUIERDO/ LEFT SIDE | 01 | 710 | 595 | 15 |
| 08 | 13100108-11 | LATERAL DIREITA / LADO DERECHO/ RIGHT SIDE | 01 | 928 | 370 | 15 |
| 09 | 13100108-06 | FUNDO/ FONDO/ BACK | 01 | 1070 | 710 | 15 |
| 10 | 13100108-01 | PORTA/ PUERTA/ DOOR | 01 | 520 | 347 | 15 |
| 11 | 13100108-64 | CANTONEIRA DE METAL/ ESQUINA DE ACERO/ CORNER STEEL | 01 | 565 | 15 | 15 |
| 12 | 13100108-65 | CANTONEIRA DE METAL/ ESQUINA DE ACERO/ CORNER STEEL | 01 | 565 | 15 | 15 |
| 13 | 13100108-07 | PRATELEIRA LATERAL/ ESTANTE LATERAL/ SIDE SHELF | 03 | 565 | 200 | 15 |
| 14 | 13100108-65 | REQUADRO DE METAL MAIOR/ MARCO DE METAL MÁS GRANDE/ LARGER METAL FRAME | 01 | 800 | 450 | 15 |
| 15 | 13100108-66 | REFORÇO METAL/ REFUERZO METÁLICO/ METAL REINFORCEMENT | 01 | 1270 | 15 | 15 |
| 16 | 13100108-68 | BASE METAL/ BASE METÁLICO/ METAL BASE | 01 | 150 | 15 | 15 |
| 17 | 13100108-69 | REQUADRO DE METAL MENOR/ MARCO DE METAL MÁS PEQUEÑO/ LOWER METAL FRAME | 02 | 800 | 450 | 15 |

PLACA&PONTO

01

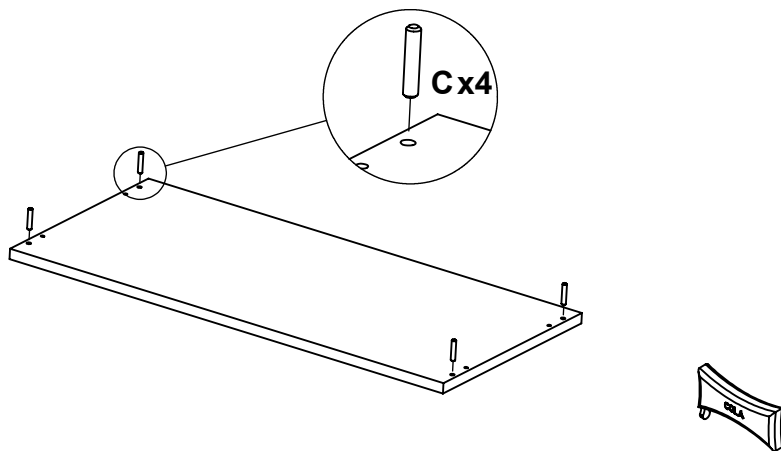

BR.: Passe cola (N) nos furos das cavilhas (C), encaixe-as e aguarde secar.

ES.: Aplicar cola (N) en los agujeros de los tacos (C), encarjalos y esperar a que se sequen.

EN.: Apply glue (N) to the holes in the dowels (C), fit them in and wait for them in and wait for them to dry.

02

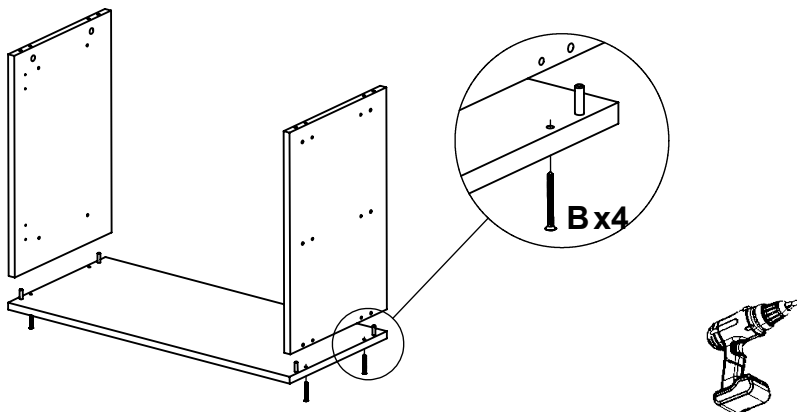

BR.: Parafuse o parafuso (B) nas laterais . Nas marcações, encaixe as cavilhas nas divisórias.

ES.: Enroscar el tornillo (B) en los laterales. En las marcas, encaje las clavijas en el divisores.

IN.: Screw the screw (B) on the sides. At the markings, fit the pegs into the dividers.

05

03

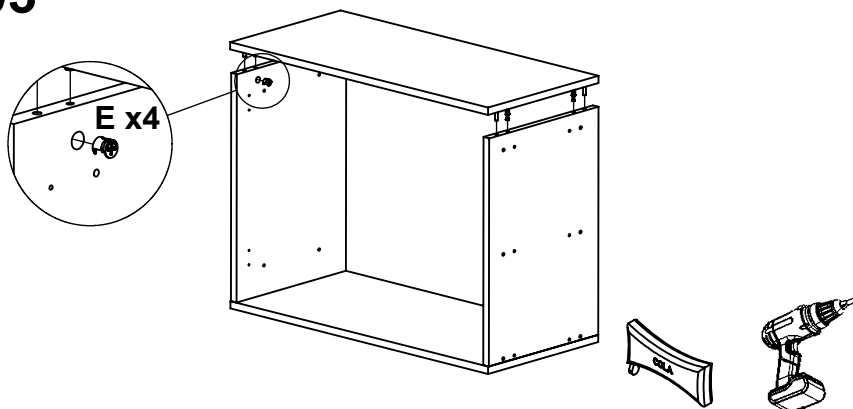

BR.: Encaixe os tambores minifix (E) e em seguida encaixe a prateleira nas marcações.

ES.: Coloque los tambores minifix (E) y luego ajuste el estante a las marcas.

EN.: Fit the minifix drums (E) and then fit the shelf to the markings.

04

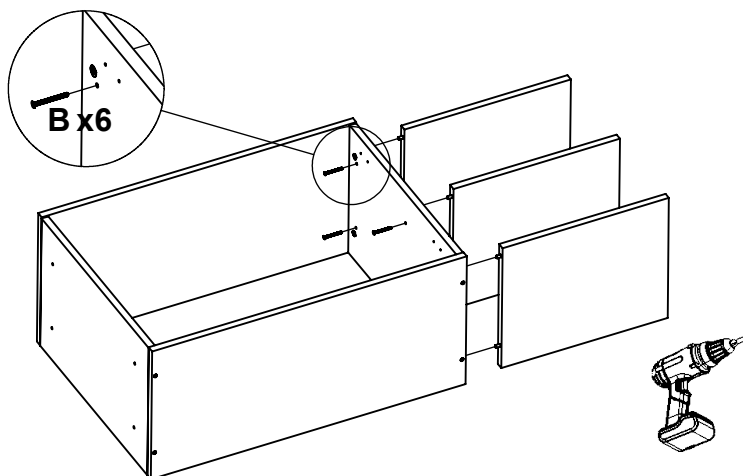

BR.: Deite o móvel e encaixe as prateleiras laterais nas marcações e em seguida parafuse (B) conforme indicação.

ES.: Coloque los muebles y encaje los estantes laterales en las marcas y luego atornille (B) según indicación.

EN.: Lay the furniture down and fit the side shelves into the markings and then screw (B) as per indication.

PLACA&PONTO

05

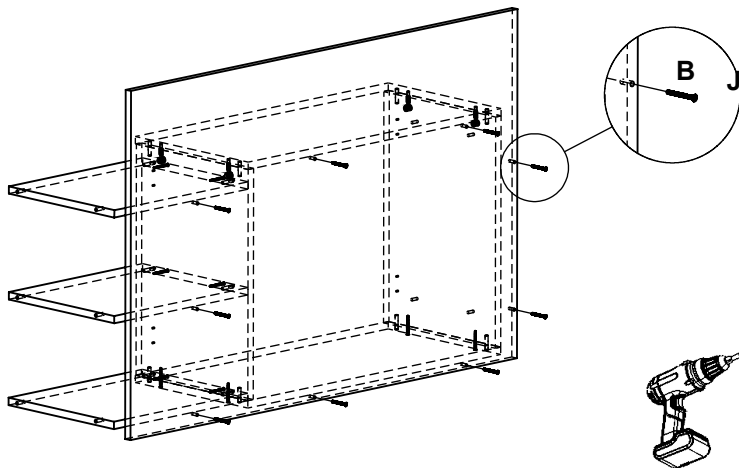

BR.: Parafuse (B) alinhando o fundo com a caixa e em seguida grude os acabamentos (J).

ES.: Atornille (B) alineando el fondo con la caja y luego fije los remates (J).

EN.: Screw (B) aligning the bottom with the box and then attach the finishes (J).

06

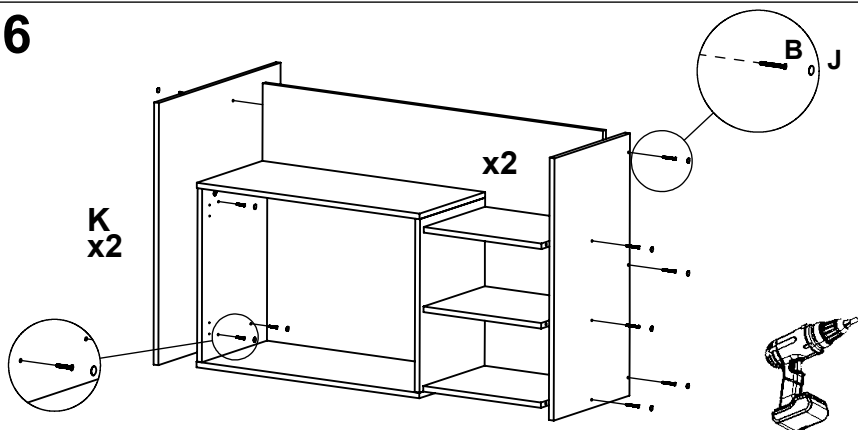

BR.: Parafuse (B) alinhando o fundo com a caixa e em seguida grude os acabamentos (J).

ES.: Atornille (B) alineando el fondo con la caja y luego fije los remates (J).

EN.: Screw (B) aligning the bottom with the box and then attach the finishes (J).

07

PLACA&PONTO

07

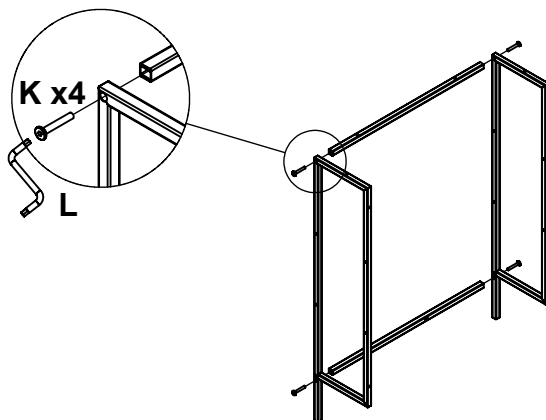

BR.: Com o auxílio da chave (L), parafuse (K) certificando que as laterais ficaram firmes.

ES.: Usando la llave (L), atornille (K) asegurándose de que los lados estén firmes.

EN.: Using the wrench (L), screw (K) making sure the sides are firm.

08

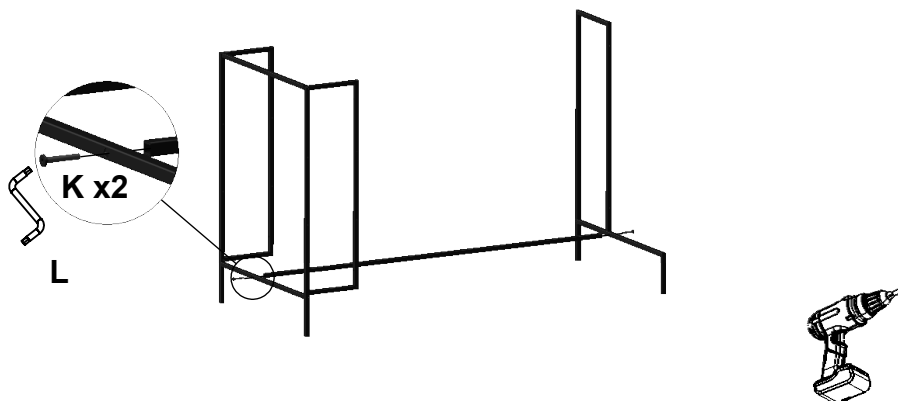

BR.: Alinhe as laterais de metal conforme as imagens, observe que tem lado direito e esquerdo. Em seguida parafuse (K) conforme as indicações.

ES.: Alinee los lados metálicos como se muestra en las imágenes, tenga en cuenta que hay lados derecho e izquierdo. De inmediato tornillo (K) como se indica.

EN.: Align the metal sides as shown in the images, note that there are right and left sides. Right away screw (K) as indicated.

08

PLACA&PONTO

09

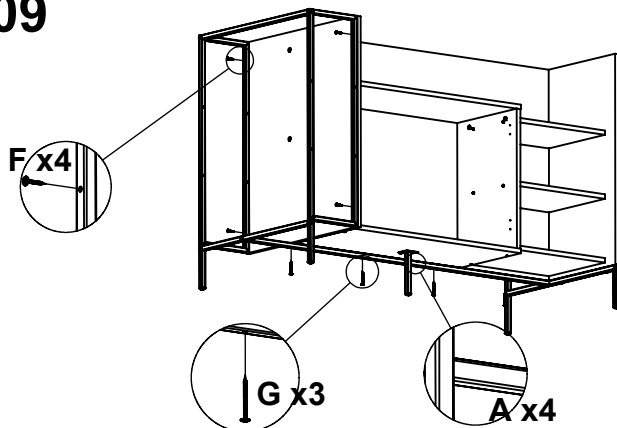

BR.: Posicione a estrutura sob a base de metal e parafuse (F) os 4 cantos conforme indicação. Em seguida pela base parafuse (G) e parafuse (A).

ES.: Coloqué la estructura debajo de la base metálica y atornillé (F) las 4 esquinas como se indica. De inmediato a través del tornillo de la base (G) y el tornillo (A).

ES.: I positioned the structure under the metal base and screwed (F) the 4 corners as indicated. Right away through the base screw (G) and screw (A).

10

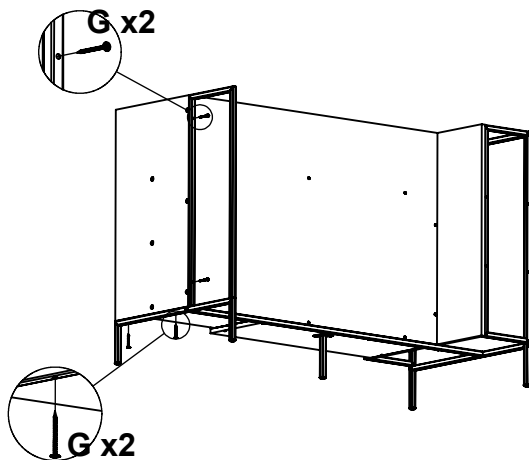

BR.: Nas laterais indicadas parafuse (G).

ES.: En los lados indicados, atornillar (G).

EN.: On the indicated sides, screw (G).

09

PLACA&PONTO

09

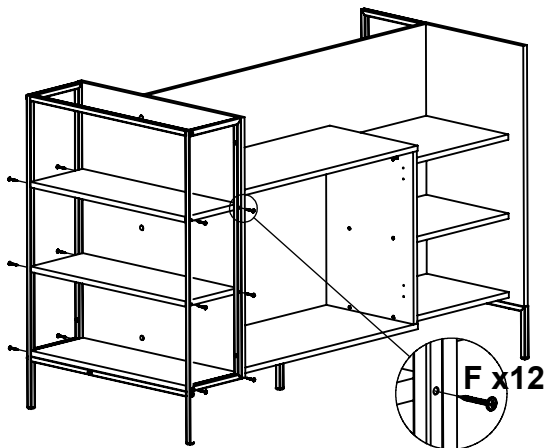

BR.: Posicione as prateleiras rente as furações conforme indicação e parafuse (F).

ES.: Coloque los estantes al ras de los orificios como se indica y atornille (F).

EN.: Position the shelves flush with the holes as indicated and screw (F).

10

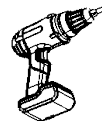
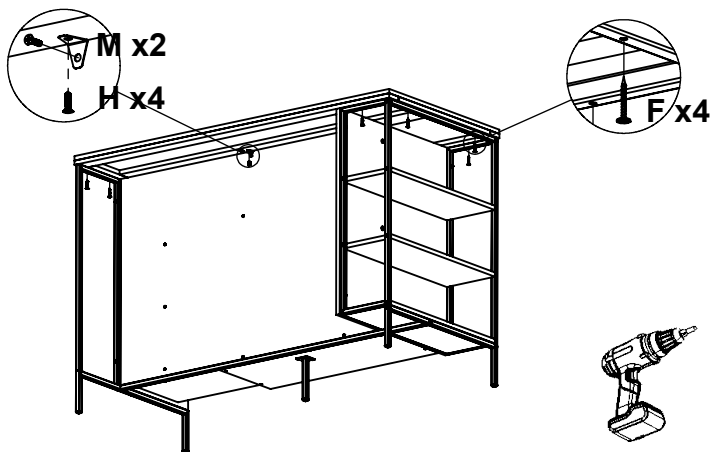

BR.: Posicione o tampo alinhado com o móvel e parafuse (F) as laterais conforme indicação, em seguida posicione uma cantoneira (M) em cada lado e parafuse (H) conforme indicação.

ES.: Coloque la tapa alineada con el mueble y atornille (F) los lados como se indica, luego Coloque un soporte en ángulo (M) a cada lado y atornille (H) como se indica.

EN.: Position the top aligned with the furniture and screw (F) the sides as indicated, then Position an angle bracket (M) on each side and screw (H) as indicated.

09

09

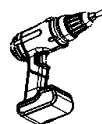
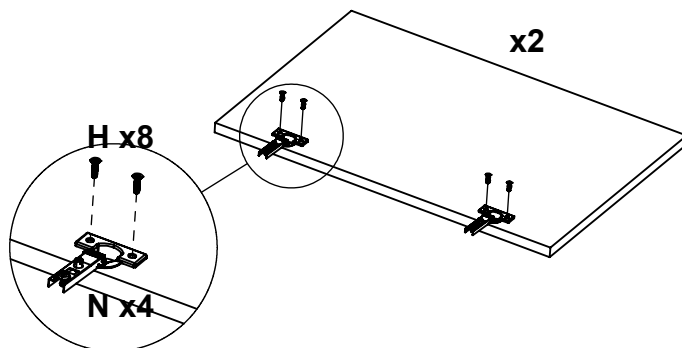

BR.: Posicione as dobradiças (N) conforme indicação e parafuse (H)

ES.: Coloque las bisagras (N) como se indica y atornille (H)

EN.: Position the hinges (N) as indicated and screw (H)

10

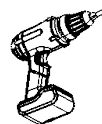
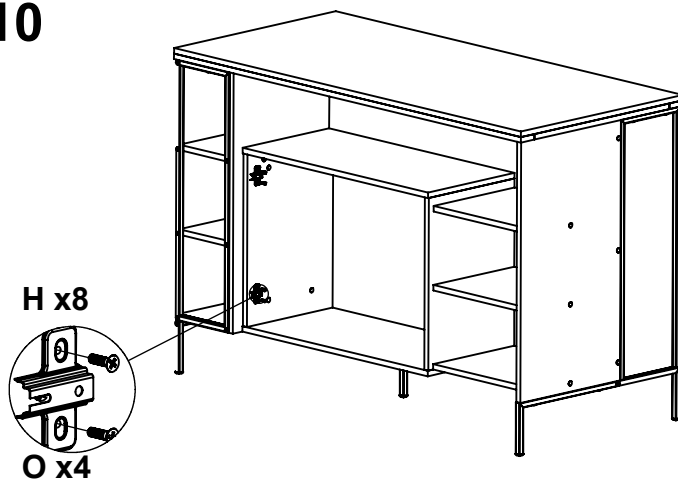

BR.: Posicione os calços (O) nas furações e parafuse (H)

ES.: Coloque las cuñas (O) en los orificios y atornille (H)

EN.: Position the shims (O) in the holes and screw (H)

09

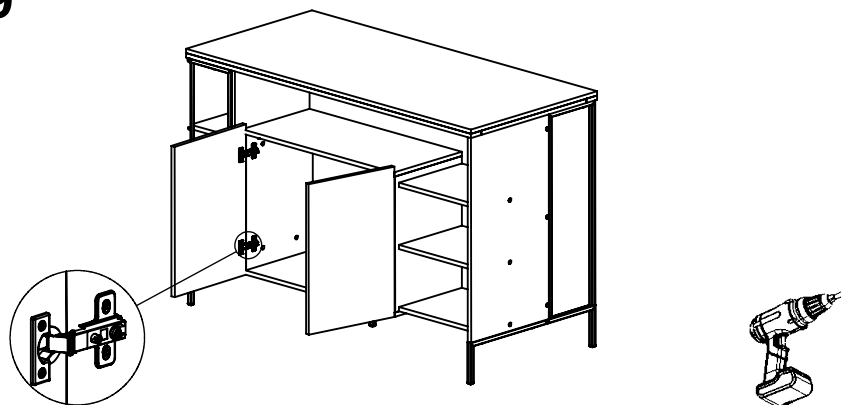

BR.: Parafuse as portas conforme indicação e certifique-se que elas estão alinhadas.

ES.: Atornille las puertas como se muestra y asegúrese de que estén alineadas.

EN.: Screw the doors as shown and make sure they are aligned.

10

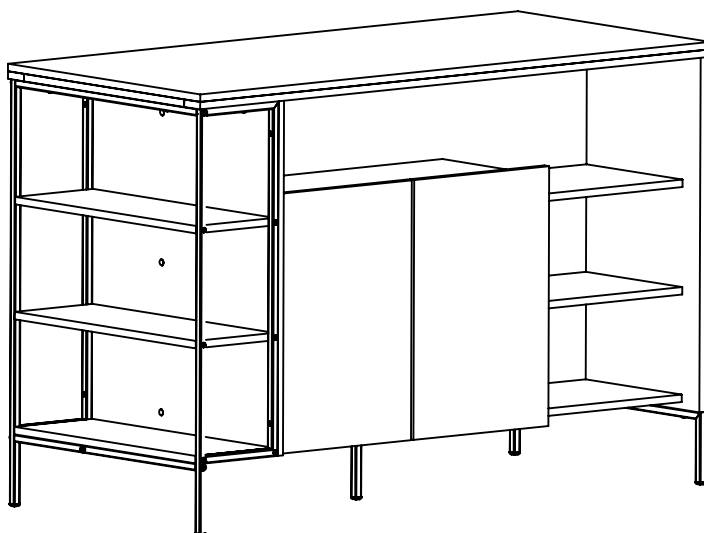

09

PLACA&PONTO

RECOMENDAÇÕES:

- 01 - Examine completamente todas as peças do móvel antes de iniciar o trabalho.
- 02 - Recomenda-se montar o móvel conforme este Manual de Montagem.
- 03 - É de responsabilidade do montador seguir as instruções do Manual de Montagem, que são fundamentais para garantir a estrutura do móvel.
- 04 - Certifique-se de que todos os acessórios utilizados na montagem (parafusos, porcas, ponteiras) estejam fixados o suficiente, totalmente atarraxados, evitando que venham a provocar ferimentos.

LIMPEZA:

- 01 - Pano levemente umedecido com água, seguido de pano seco.
- 02 - Não utilizar produtos químicos ou abrasivos.

GARANTIA:

- 01 - 3 meses para defeitos ou vícios de origem.

ADVERTÊNCIAS:

- 01 - Esteja ciente do risco de chama aberta e outras fontes de calor, tais como aquecedores elétricos, aquecedores a gás etc. nas proximidades do produto.
- 02 - Não utilize o produto se alguma parte estiver quebrada, rasgada ou faltando. Utilizar somente peças de reposição aprovadas pelo fabricante.

RECOMENDACIONES:

- 01 - Examine completamente todas las piezas del mueble antes de empezar el montaje.
- 02 - Recomendase montar el mueble de acuerdo con este Manual de Montaje.
- 03 - Es de responsabilidad del montador seguir las instrucciones del Manual de Montaje, que son fundamentales para asegurar la estructura del mueble.
- 04 - Asegure-se de que todos los accesorios utilizados en el montaje (tornillos, tuercas, ponteras) estén fijados el suficiente, totalmente roscados, evitando que vengam a provocar lesiones.

LIMPIEZA:

- 01 - Paño levemente humedecido con agua, siguiendo de paño seco.
- 02 - No utilizar productos químicos o abrasivos.

GARANTÍA:

- 01 - 3 meses para defectos o vicios de origen.

ADVERTENCIAS:

- 01 - Tenga en cuenta el riesgo de llama abierta y otras fuentes de calor, tales como calentadores eléctricos, calentadores de gas, etc. en las proximidades del producto.
- 02 - No utilice el producto si alguna parte esté rota, o perdida. Utilizar sólo piezas de repuesto aprobadas por el fabricante.

RECOMMENDATIONS:

- 01 - Check completely all the furniture's pieces before start to assemble it.
- 02 - It is recommended to assemble this furniture according to this Assembly's Manual.
- 03 - It is the assembler's responsibility to follow the instructions of this Assembly's Manual, which are essential to ensure the furniture's structure.
- 04 - Ensure that all the accessories used in the assembly (bolts, nuts, tips) are well and enoughly fixed, completely threaded, avoiding injuries from happening.

CLEANSING:

- 01 - Cloth slightly moistened with water.
- 02 - Do not use chemicals or abrasives products.

WARRANTY:

- 01 - 3 months due to manufacture defects.

WARNINGS:

- 01 - Be aware of the risk of open flame and other sources of heat, such as electric heaters, gas heaters etc. around the product.
- 02 - Do not use the product if any part is broken, torn or missing. Only use replacement parts approved by the manufacturer.

Agora que você já comprou o seu móvel, ele merece ser montado do jeito certo.

Erros de montagem causam mais de **60%** dos danos em móveis.

Por que contratar?

Tranquilidade do **início ao fim** da montagem



PROFISSIONAIS QUALIFICADOS

Especialistas certificados na **MadeiraMadeira Serviços**.



FERRAMENTAS PROFISSIONAIS

que **protegem** seus móveis.



AGENDAMENTO EM 24 HORAS

escolha a data e o turno **ideais para** você.



GARANTIA DE 3 MESES

de cobertura **completa**.

Mais de 1 MILHÃO DE MONTAGENS
★ com avaliação **4.7** ★

Mariana S., São Paulo

"Chegaram no horário e montaram tudo rapidamente. Serviço incrível!"



Carlos R., Belo Horizonte

"Tentei montar sozinho e foi um desastre. Com a **MadeiraMadeira Serviços** ficou perfeito."



Ana P., Rio de Janeiro

"Agendamento ágil e **montagem pontual e perfeita**. Recomendo demais!"



Agende agora pelo QR Code

Madeira**Madeira** Serviços · Atendimento em todo o Brasil



Escaneie o QRCode