

ESQUEMA DE MONTAGEM - BANCADA HOLANDA 1,80 - CÔD. 3322  
ESQUEMA DE MONTAJE - RACK HOLANDA 1,80 - CÔD. 3322

## " IMPORTANTE LER COM ATENÇÃO E GUARDAR PARA EVENTUAIS CONSULTAS. "

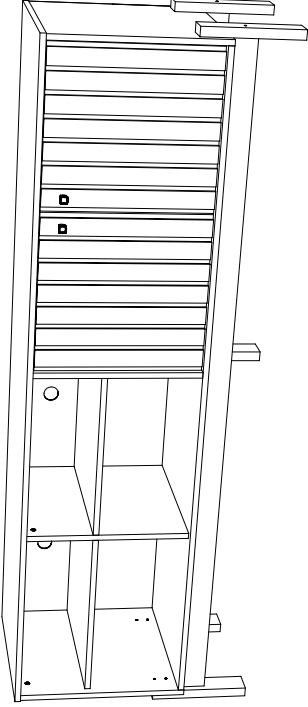

PERMÓBILI INDÚSTRIA DE MÓVEIS EIRELI  
CNPJ: 31781958/0001-90  
Rua Vitorino Guidini, Nº 710 Polo Moveleiro  
Bairro Canivete - Linhares - ES CEP: 29909 - 020  
Tel.: (27) 3373-7950 www.permobili.com.br



## "IMPORTANTE LEER ATENTAMENTE Y CONSERVAR PARA EVENTUAL CONSULTA."



PERMÓBILI INDÚSTRIA DE MÓVEIS EIRELI  
CNPJ: 31781958/0001-90  
Rua Vitorino Guidini, Nº 710 Muebles Polo  
Bairro Canivete - Linhares - ES CEP: 29909 - 020  
Teléfono: (27) 3373-7950 www.permobili.com.br

### CERTIFICADO DE GARANTIA

A Permóbilii Indústria de Móveis Eireli garante que a qualidade de seus produtos quanto à defeitos e vícios da fabricação, conforme a Lei 8.078/90 (CÓDIGO DE DEFESA DO CONSUMIDOR), nos limites aqui estabelecidos:

- 1º - **03 ( três ) meses de garantia** para toda sua linha de produtos, contados a partir da emissão da Nota Fiscal de Compra ao consumidor, em qualquer loja de revenda autorizada.
- 2º - Entende-se por garantia o reparo gratuito do item comprado, que apresente defeito ou vício de fabricação, de acordo com parecer técnico da Permóbilii Indústria de Móveis Eireli. Tal garantia somente terá validade mediante apresentação da Nota Fiscal de Compra.
- 3º - Para o exercício da presente garantia, o comprador/consumidor deverá solicitá-la à loja onde adquiriu o produto, para que a mesma solicite o reparo junto a fábrica.
- 4º - Caso seja necessário reparo do produto adquirido, o prazo para devolução do produto, peça ou acessório consentado é de **até 30 dias**, contados a partir do recebimento do pedido em nossa fábrica.

6º - **Não estão cobertos por esta garantia ( ônus do consumidor ):**

- a) **DANOS DECORRENTES DE MONTAGEM/INSTALAÇÃO INADEQUADA, REALIZADA POR PESSOA NÃO TREINADA E AUTORIZADA PELA LOJA REVENDEDORA OU PELA PERMÓBILI INDÚSTRIA DE MÓVEIS EIRELI.**
- b) Danos causados por acidentes, tais como quedas, batidas, desabamentos, incêndios, entre outros, após a instalação do produto.
- c) Danos provocados por exposição à umidade, luz solar direta, salinidade, ataque de pragas biológicas decorrentes do ambiente de armazenamento/montagem, após instalação do produto.
- d) Danos decorrentes de limpeza e manutenção inadequados.
- e) Danos causados pela colocação de objetos que sejam apoiados, encostados, fixados ou se utilize do produto como base para sustentação.
- f) Danos decorrentes do uso inadequado do produto, assim como não cumprimento das normas especificadas neste manual.
- g) Serviços de modificação de local após a instalação do produto, modificação de cor, alteração de medidas e estrutura, modificações de modelo.
- h) Ajuste interno ou consento por pessoa não autorizada pela Permóbilii Indústria de Móveis Eireli ou por um de seus revendedores autorizados.
- i) Roubo ou furto.

### PREENCHA OS DADOS A SEGUIR

Data da compra: \_\_\_\_ / \_\_\_\_ / \_\_\_\_ Número da Nota Fiscal: \_\_\_\_ Número do lote: \_\_\_\_

No caso de assistência técnica, entrar em contato com a loja onde adquiriu o produto.  
Guarde sempre a Nota Fiscal e este manual, pois são partes fundamentais para o atendimento da garantia.

Elaborado / Elaboration:	Aprovado / Approved:	E-mail para contato / Email de contato:
Flápe Lopes	Kerilton Modenesi	assistencia@permobili.com.br

Data elaborada / Data elaboration:	Data alterada / Data cambio:	Versão / Version:	Página:
21/06/2024		00	1 / 7

### CERTIFICADO DE GARANTÍA

Permóbilii Indústria de Móveis Eireli garantiza que la calidad de sus productos en cuanto a defectos y vicios de fabricación, de conformidad con la Ley 8.078/90 (CÓDIGO DE DEFENSA DEL CONSUMIDOR), dentro de los límites aquí establecidos:

- 1º - **03 (tres) meses de garantía** para toda su línea de productos, a partir de la emisión de la Factura de Compra al consumidor, en cualquier tienda de reventa autorizada.
- 2º - Se entiende por garantía la reparación gratuita del artículo adquirido, que presente defecto o defecto de fabricación, según opinión técnica de Permóbilii Indústria de Móveis Eireli. Dicha garantía sólo será válida mediante la presentación de Permóbilii Indústria de Móveis Eireli.
- 3 - Para ejercer esta garantía, el comprador/consumidor deberá solicitarla en la tienda donde adquirió el producto, para que pueda solicitar una reparación a fábrica.
- 4 - Si es necesario reparar el producto adquirido, el plazo para la devolución del producto, pieza o accesorio reparado es hasta 30 días, contados desde la recepción del pedido en nuestra fábrica.

6º - **No cubiertos por esta garantía (carga al consumidor):**

- a) **DANOS DERIVADOS DE MONTAJE/INSTALACIÓN INADECUADOS, REALIZADOS POR UNA PERSONA NO CAPACITADA Y AUTORIZADA POR LA TIENDA DISTRIBUIDOR O POR PERMÓBILI INDÚSTRIA DE MÓVEIS EIRELI.**
- b) Daños causados por accidentes, tales como caídas, choques, derrumbes, incendios, entre otros, luego de la instalación del producto.
- c) Daños causados por exposición a la humedad, luz solar directa, salinidad, ataque de plagas biológicas provenientes del ambiente de almacenamiento/armasmblaje, después de la instalación del producto.
- d) Los daños resultantes de una limpieza y mantenimiento inadecuados.
- e) Los daños causados por la colocación de objetos apoyados, apoyados, fijos o utilizando el producto como base de apoyo.
- f) Daños resultantes del uso indebido del producto, así como del incumplimiento de las normas especificadas en este manual.
- g) Servicios de modificación del sitio después de la instalación del producto, modificación del color, alteración del tamaño y la estructura, modificaciones del modelo.
- h) Ajuste o reparación interna por persona no autorizada por Permóbilii Indústria de Móveis Eireli o por uno de sus revendedores autorizados.
- i) Robo o hurto.

### LLENE LOS SIGUIENTES DATOS

Fecha de compra: \_\_\_\_ / \_\_\_\_ / \_\_\_\_ Número de factura: \_\_\_\_ Número de lote: \_\_\_\_

En el caso de asistencia técnica, comuníquese con la tienda donde adquirió el producto.  
Conserve siempre la Factura y este manual, ya que son piezas fundamentales para el cumplimiento de la garantía.

# IDENTIFICAÇÃO DAS PEÇAS / IDENTIFICACIÓN DE LAS PIEZAS

ID.	CÓDIGO	RELAÇÃO DE PEÇAS / RELACION DE PIEZAS	COMP./LARG.	LARG./ANCH.	ESP.	QTDE./CANT.
1	2488	PORTA ESQUERDA / PUERTA IZQUIERDA.	427	411	21	1
2	2489	LATERAL DIREITA / LATERAL DERECHA	448	448	15	1
3	3331	LATERAL ESQUERDA / LATERAL IZQUIERDA	448	448	15	1
4	2491	DIVISÃO DIREITA / DIVISION IZQUIERDA	448	433	15	1
5	3328	DIVISÃO ESQUERDA / DIVISION IZQUIERDA	433	425	15	1
6	3335	PRATELEIRA / REPISA	453	425	15	2
7	3717	FUNDO INFERIOR / FONDO SUPERIOR	1794	230	2,5	1
8	3329	FUNDO SUPERIOR / FONDO SUPERIOR	1794	230	2,5	1

ID.	CÓDIGO	RELAÇÃO DE PEÇAS / RELACION DE PIEZAS	COMP./LARG.	LARG./ANCH.	ESP.	QTDE./CANT.
9	3339	TAMPO / TAPA	1800	450	15	1
10	3325	BASE / BASE	1767	448	15	1
11	3337	RODAPÉ / RODAPIÉ	1797	65	25	2
12	2499	RODAPÉ CENTRAL / RODAPIÉ CCENTRAL	320	65	25	1
13	2500	PE CENTRAL / PIE CENTRAL	160	60	25	1
14	2497	PE / PIE	270	60	25	4
15	3400	PORTA DIREITA / PUERTA DERECHA	427	411	21	1

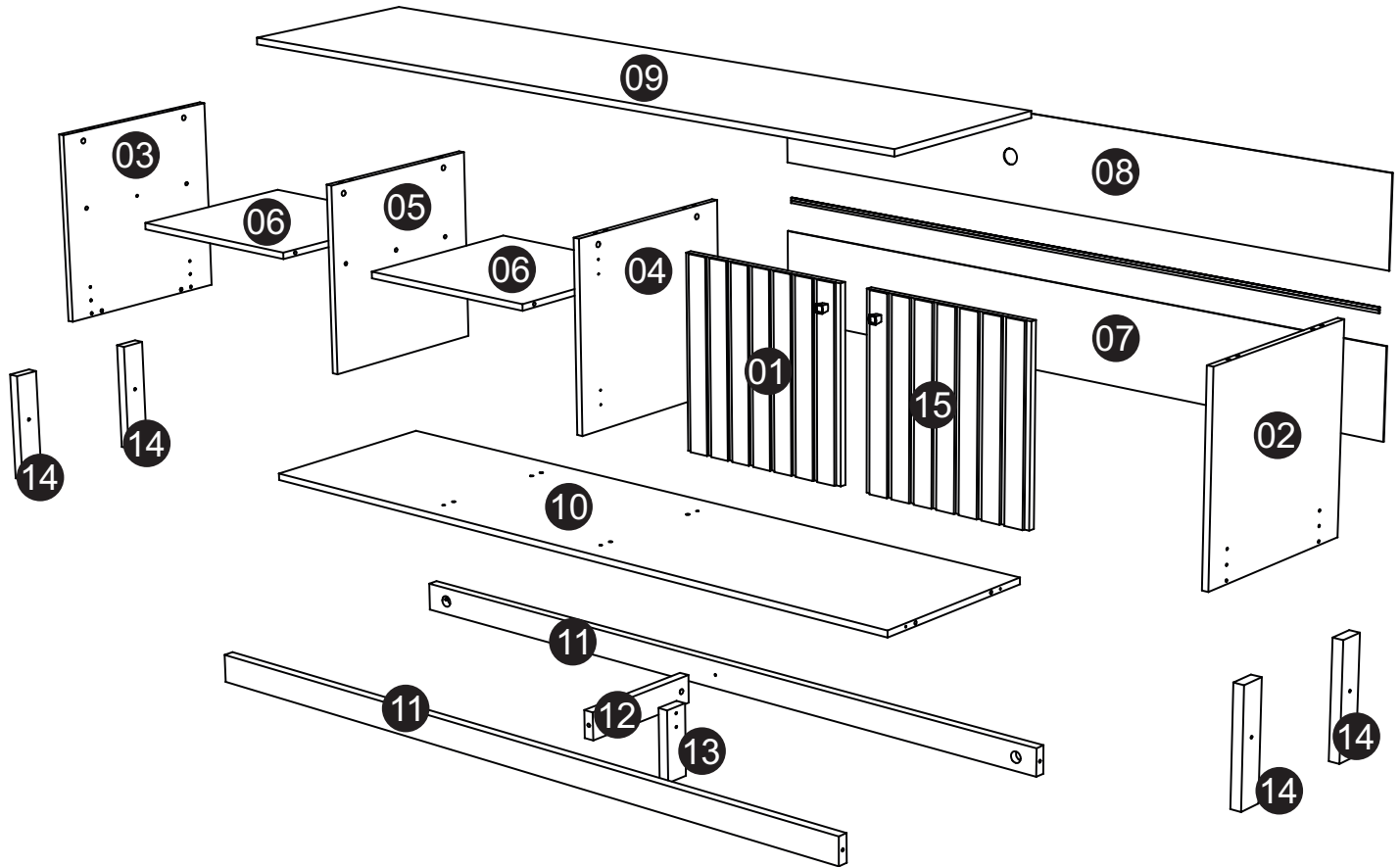

## NECESSÁRIOS PARA MONTAGEM REQUERIDO PARA LA MONTAJE

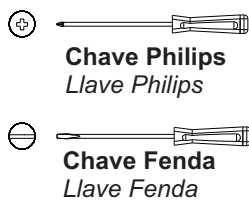

## IDENTIFICAÇÃO DAS FERRAGENS E ACESSÓRIOS IDENTIFICACIÓN DE HERRAJE Y ACCESORIOS

<b>A</b> 24 Unid.  Cavilha 8x30 Cavilla 8x30	<b>B</b> 12 Unid.  Parafuso Minifix Tomillo minifix	<b>C</b> 14 Unid.  Tambor minifix	<b>D</b> 08 Unid.  Parafuso estrutural 5x50mm philips s/ ponta Tornillo estr. 5x50 phil.	<b>E</b> 02 Unid.  Passa Fio 40mm	<b>F</b> 08 Unid.  Parafuso phil. cab. ch. 4x30 Tornillo phil. cab. ch. 4x30	<b>G</b> 02 Unid.  Parafuso phil. cab. fl. 3,5x40 Tornillo phil. cab. fl. 3,5x40
<b>H</b> 53 Unid.  Paraf. phi. 3,5x14mm cab. chata Tornillo phi. 3,5x14mm cab. chata	<b>I</b> 04 Unid.  Parafuso Allen 1/4"x70 Tornillo Allen 1/4"x70	<b>J</b> 04 Unid.  Anel fixador plast. c/ porca 1/4" Anillo fijador plast. c/ tuerca 1/4"	<b>L</b> 04 Unid.  Dobradiga Super Alta 35mm Slowmotion Bisagra Super Alta 35mm Slowmotion	<b>M</b> 50 Unid.  Prego 10x10 Clavo 10x10	<b>N</b> 05 Unid.  Sapata plást. redonda Pata plást. redonda	<b>O</b> 01 Unid.  Perfil plastico "I" 1767mm
<b>P</b> 02 Unid.  Batente Plástico p/ porta Apoyo plást. p/ puerta	<b>Q</b> 10 Unid.  Cantoneira 02 furos Esquinero 02 furos	<b>R</b> 02 Unid.  Puxador Manija	<b>S</b> 02 Unid.  Sachet cola Bolsita pegamento	<b>T</b> 02 Unid.  Parafuso phil. cab. fl. 3,5x30 Tornillo phil. cab. fl. 3,5x30	<b>U</b> 01 Unid.  Haste dupla Tornillo doble	<b>V</b> 01 Unid.  Chave allen Llave allen

# MONTAGEM PASSO À PASSO / MONTAJE PASO A PASO

- 1.** Unir os rodapés com o rodapé central e os pés.  
 Fijar los rodapiés con el rodapié central y los pies.

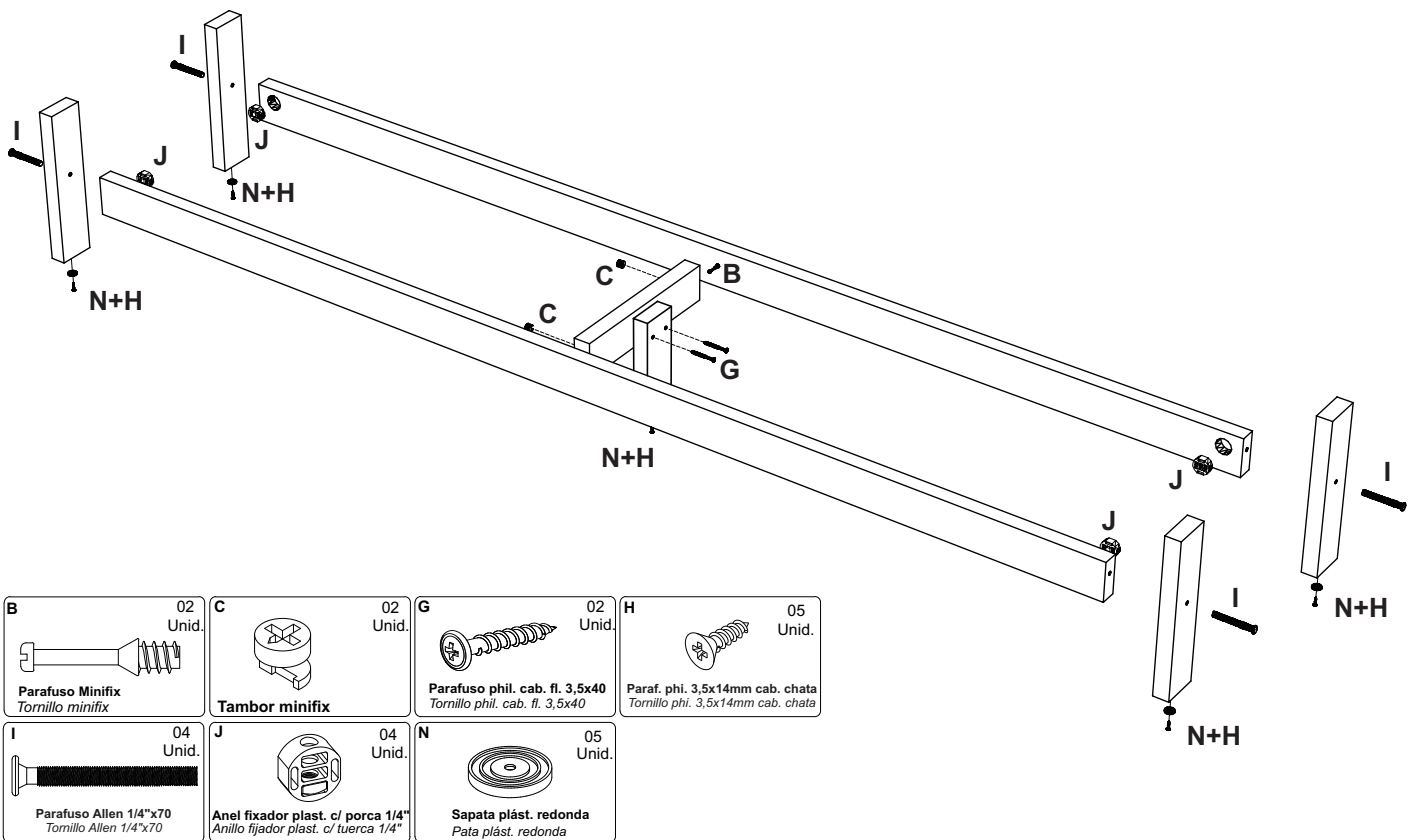

- 2.** Unir a base com a lateral direita, as divisões e uma prateleira.  
 Fijar la base con la lateral derecha, divisiones y una repisa.

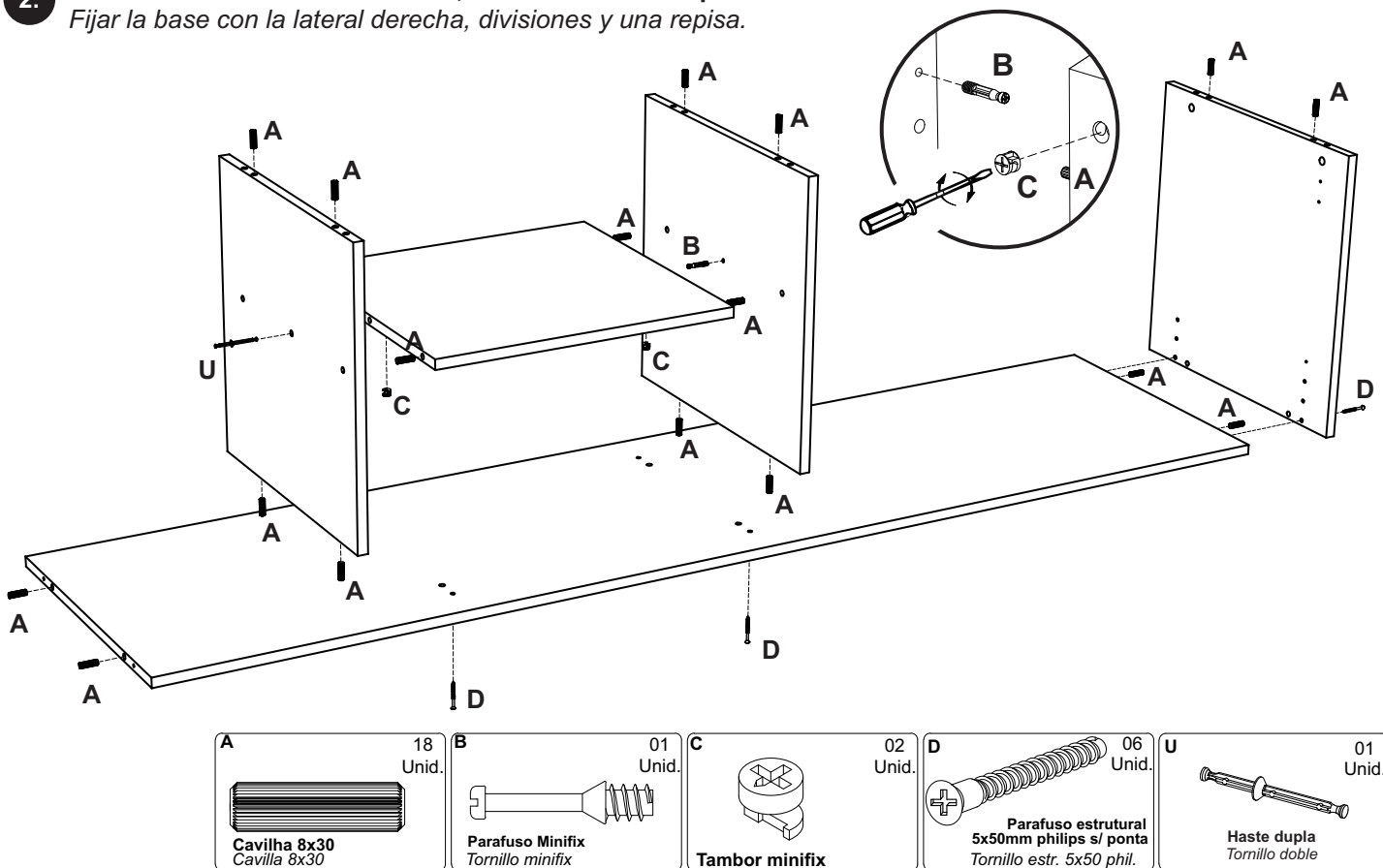

# MONTAGEM PASSO À PASSO / MONTAJE PASO A PASO

- 3.** Fixar a outra prateleira e a lateral esquerda.  
*Fijar la otra repisa y la lateral izquierda.*

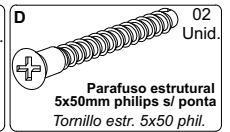
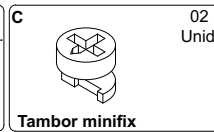
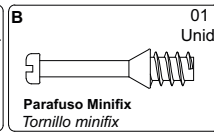
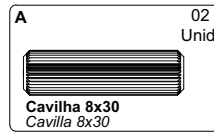
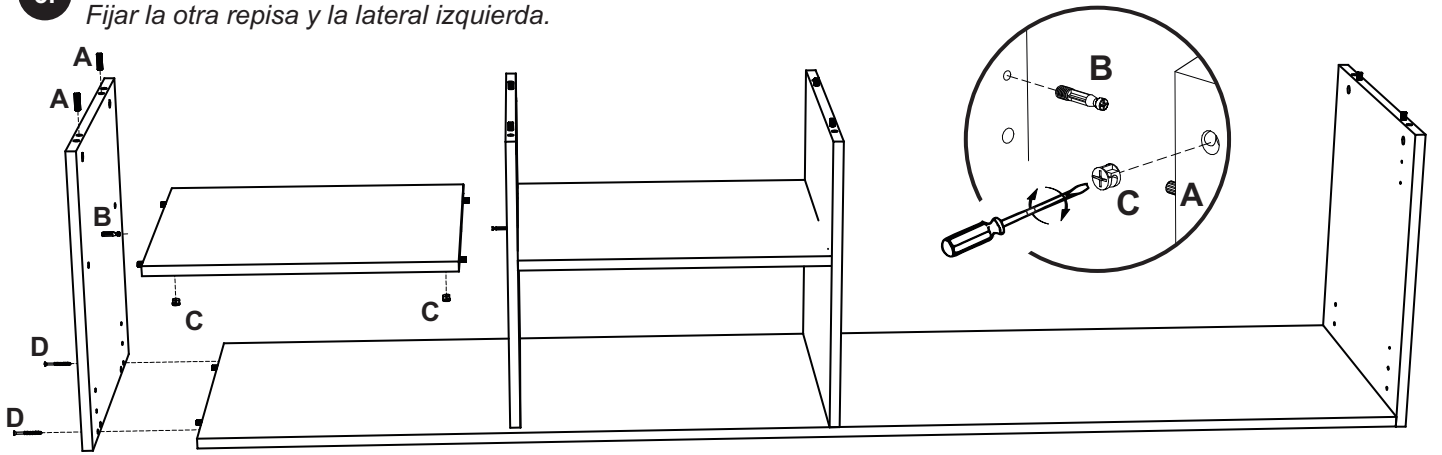

- 4.** Fixar o tampo na estrutura montada.  
*Fija la tapa en la estructura armada.*

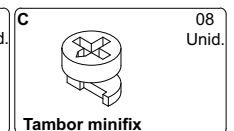
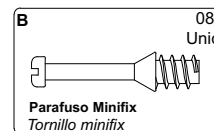
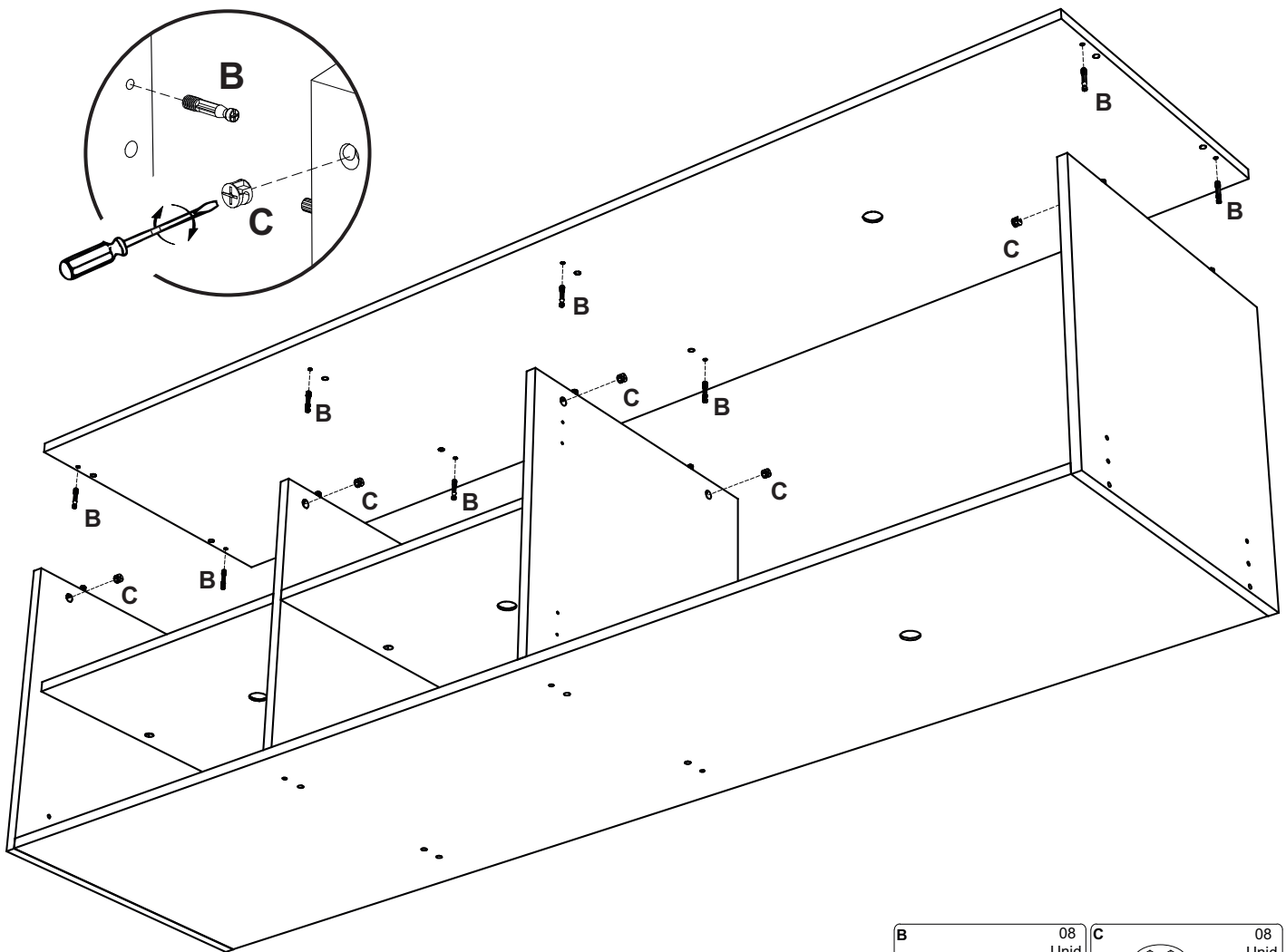

# MONTAGEM PASSO À PASSO / MONTAJE PASO A PASO

- 5.** Unir a estrutura montada no rodapé montado.  
 Unir la estructura armada con el rodapié armado.

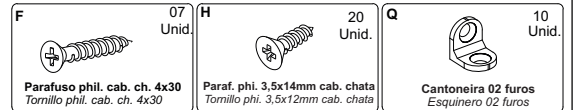
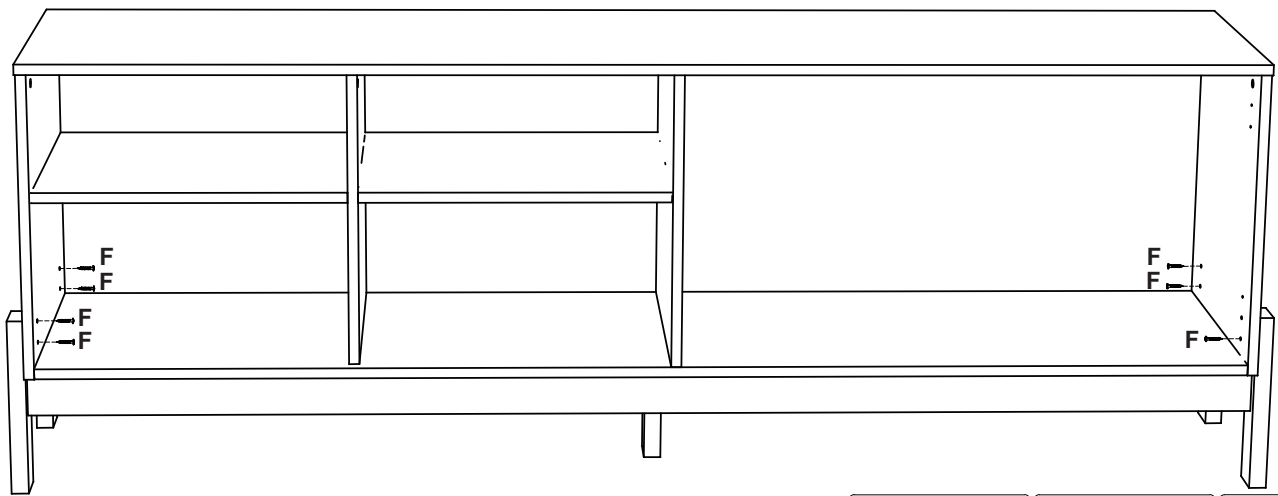
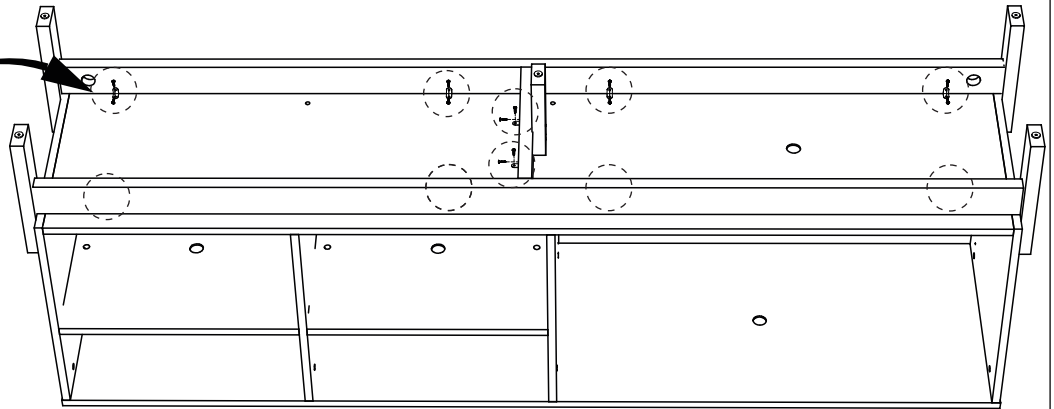
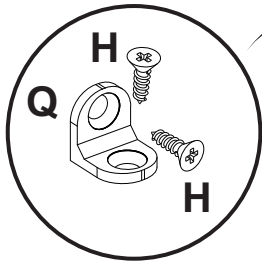

- 6.** Fixar os fundos.  
 Fijar los fondos.

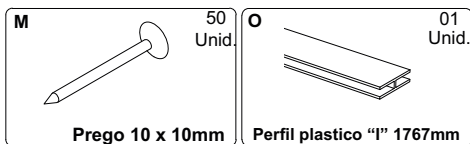
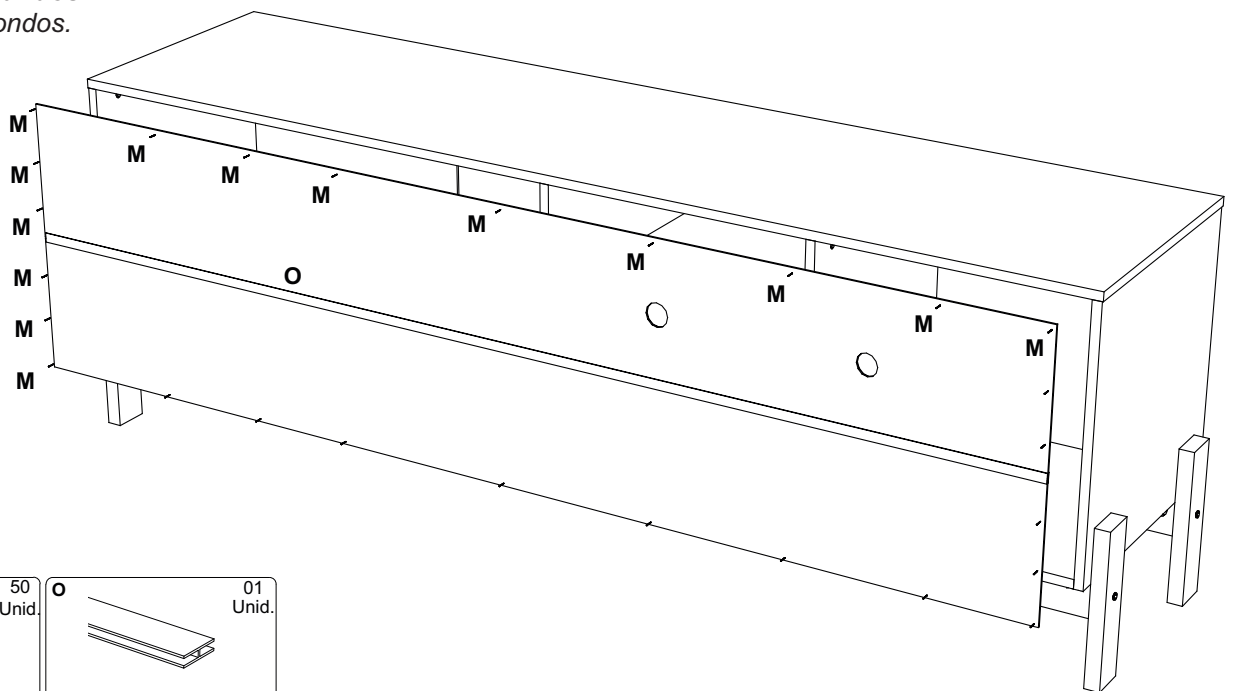

# MONTAGEM PASSO À PASSO / MONTAJE PASO A PASO

**7.** Fixar as dobradiças e as portas.  
*Fijar las bisagras y puertas.*

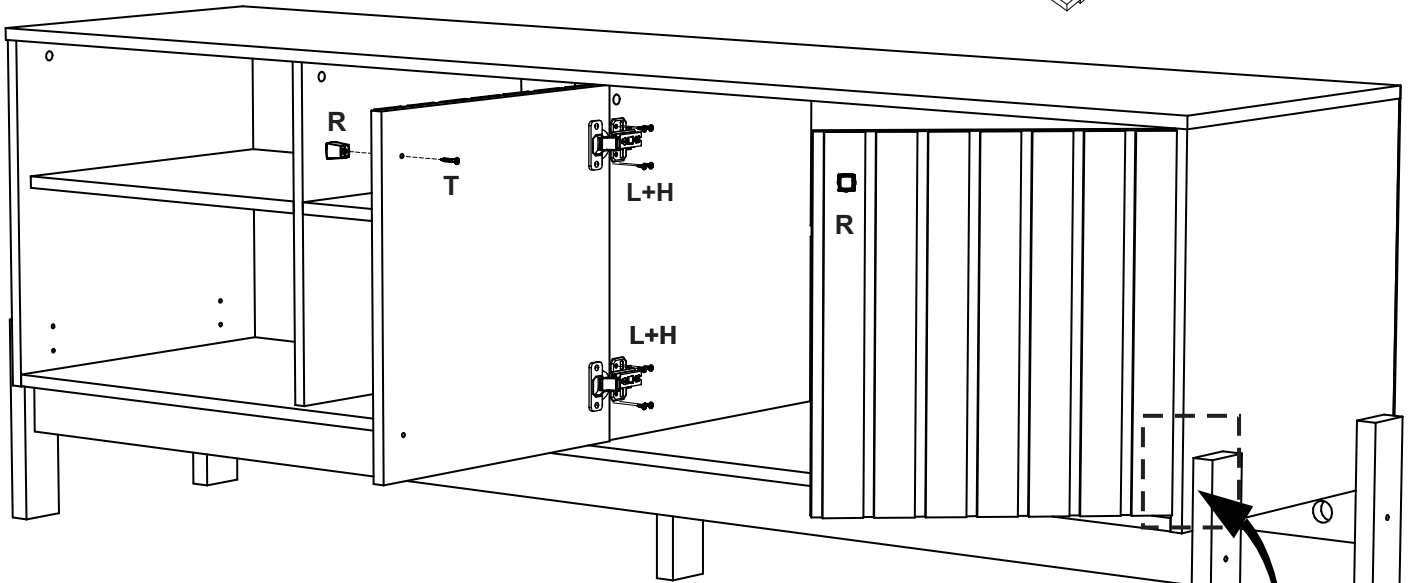
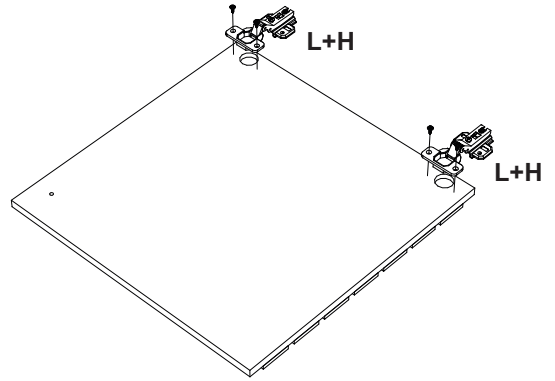

Utilizar um parafuso “F” para fixar o calço da dobradiça na lateral direita e travar o pé na parte inferior frontal da lateral.

*Utilice un tornillo “F” para asegura la cuña de la bisagra en el lateral derecha y bloquear el pie en la parte inferior delantera derecha.*

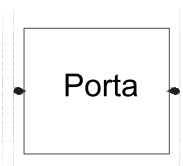
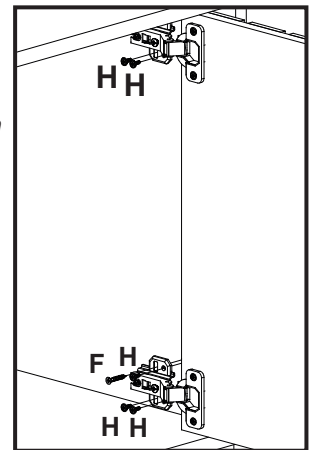

Ajuste de Largura

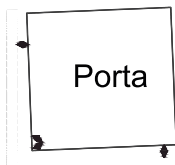

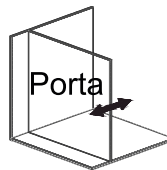

Ajuste de Altura



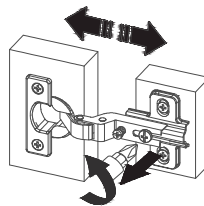
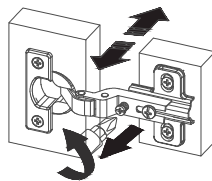
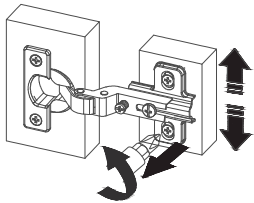

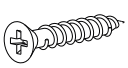
Ajuste de Profundidade

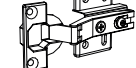

**F** 01 Unid.  
  
 Parafuso phil. cab. ch. 4x30  
 Tornillo phil. cab. ch. 4x30

**H** 19 Unid.  
  
 Paraf. phi. 3,5x14mm cab. chata  
 Tornillo phi. 3,5x14mm cab. chata

**L** 04 Unid.  
  
 Dobradiça Super Alta 35mm Slowmotion  
 Bisagra Super Alta 35mm Slowmotion

**R** 02 Unid.  
  
 Puxador  
 Manija

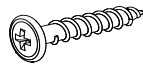
**T** 02 Unid.  
  
 Parafuso phil. cab. fl. 3,5x30  
 Tornillo phil. cab. fl. 3,5x30



# MONTAGEM PASSO À PASSO / MONTAJE PASO A PASO

8. Fixar os batentes para as portas.  
*Fijar los apoyos de las puertas.*

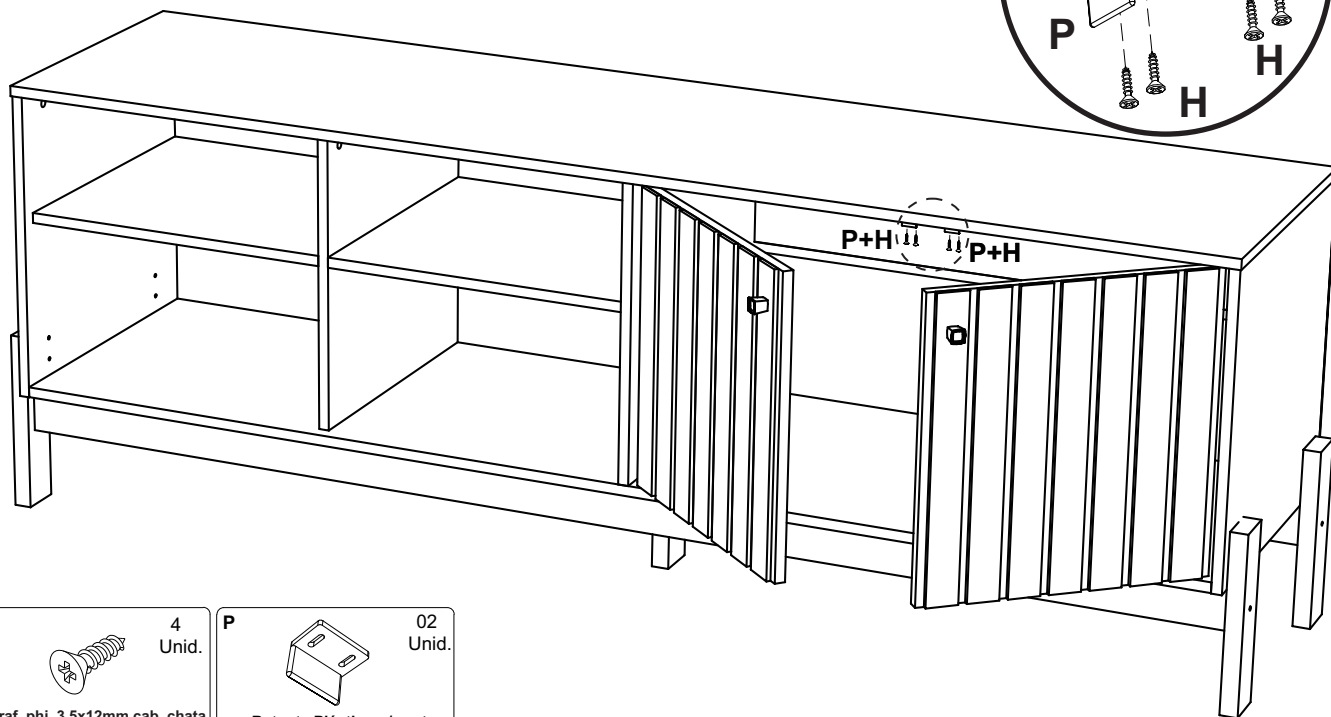
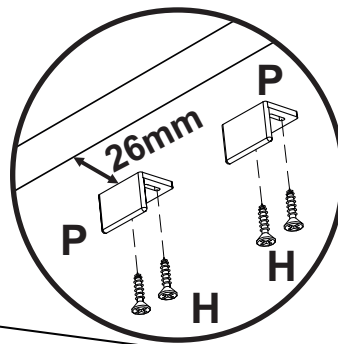

**H** 4 Unid.  
  
Paraf. phi. 3,5x12mm cab. chata  
Tornillo phi. 3,5x12mm cab. chata

**P** 02 Unid.  
  
Batente Plástico p/ porta  
Apoyo plást. p/ puerta

9. Produto montado.  
*Producto armado.*

