

ferpa  
design

nicho

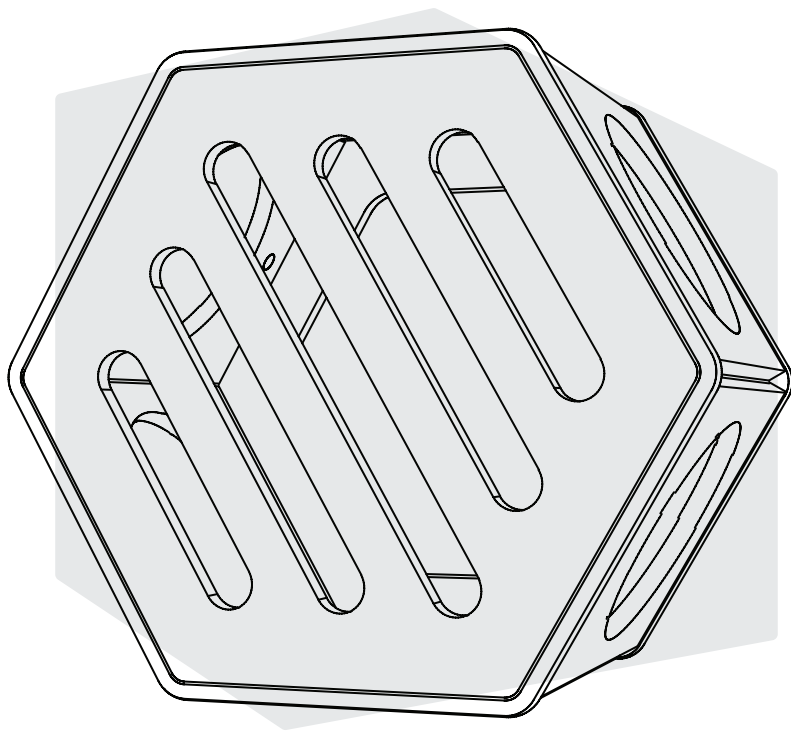

manual de  
montagem

**SNOW**

## PEÇAS NICHOS SNOW GRADE

VOLUME 1 – NICHOS SNOW GRADE						
Nº	COD.	DESCRIÇÃO DA PEÇA	QUANT.	COMP.(MM)	LARG.(MM)	ESPE.(MM)
1	NISNOGR101	Frente	1	510	450	15
2	NISNO102	Traseira	1	510	450	15
3	NISNO103	Lateral	4	300	240	15
4	NISNO104	Base	2	300	240	15
5	NISNO105	Suporte	1	210	60	30

## COMPOSIÇÃO KIT FERRAGENS

REF.	COD.	NOME	ILUSTRAÇÃO	QUANT.
A	09.11.007	Tambor Bigfix 15mm		13
B	09.02.088	Parafuso Bigfix Fenda Combinada		13
C	80.08.030	Cavilha de Madeira 8x30mm		26
H	BUCHA8	Bucha 8		3
J	PARAF6X70	Parafuso Philips 6 X 70		2

# olá, preparamos um **passo a passo** para você:

**1** Confira todas as peças antes de montar. Caso alguma apresente defeito, entre em contato com o nosso time para a substituição e monte o seu móvel quando a nova peça chegar.

**2** Escaneie o QR code ao lado e aproveite a **playlist da Ferpa**, feita especialmente para você aproveitar a montagem do novo móvel favorito do seu gato.



**3** Separe o **kit de ferragens**, escolha um lugar amplo e vamos começar a montagem. O kit conta com: 13 parafusos, 13 tambores, 26 cavilhas de madeira, 24 tapa-furos, 2 parafusos 6x70, 3 buchas 8mm e 1 chave Philips. Enviamos algumas ferragens a mais apenas por precaução.

**4** Fique atento aos tamanhos dos furos e a ferragem a ser utilizada em cada um. Preparamos um gabarito para você não errar:



**PARAFUSO (B)**  
furo pequeno



**CAVILHA DE MADEIRA (C)**  
furo médio



**TAMBOR (A)**  
furo grande



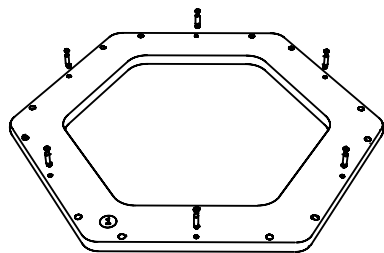

### PASSO 1

Com a peça 2 no chão, comece colocando os parafusos (B) em todos os furos pequenos. Faça o mesmo com a peça número 1.

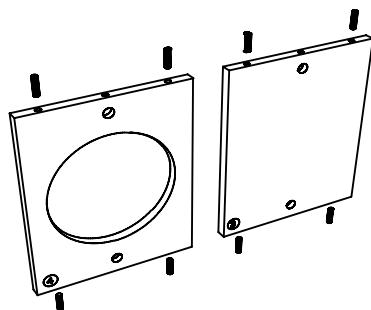

### PASSO 2

Em seguida, adicione as cavilhas de madeira (C) no furos médios das peças 3 e 4, como na imagem.

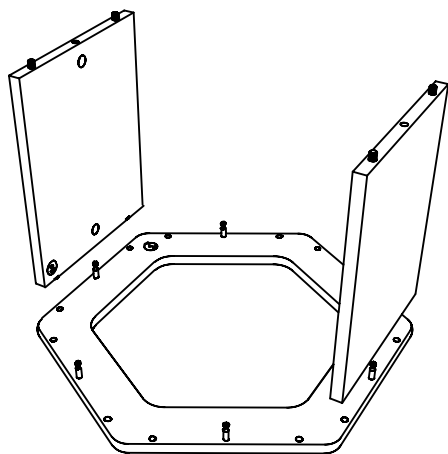

### PASSO 3

Encaixe as peças de número 3 na peça 2, como mostra a imagem.

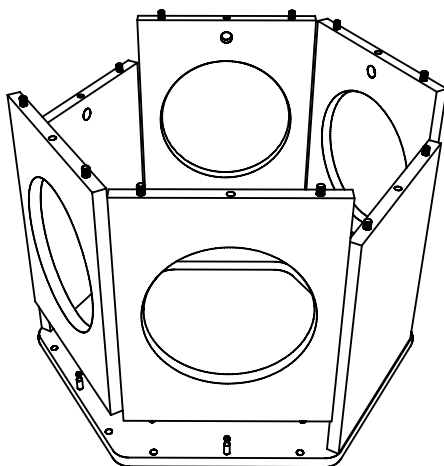

### PASSO 4

Depois, encaixe as peças de número 4 também na peça 2.

restam mais 8 etapas →

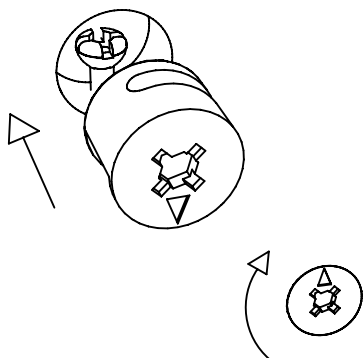

#### PASSO 5

Com as peças encaixadas, coloque os tambores (A) nos furos inferiores das peças 3 e 4, como mostra a imagem. Com a ajuda da chave Philips, gire os tambores para fixar as peças.

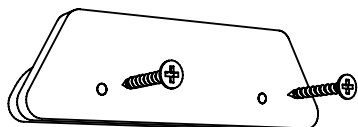

#### PASSO 7

Com a peça montada, agora é só parafusar o suporte, peça 5, na parede.

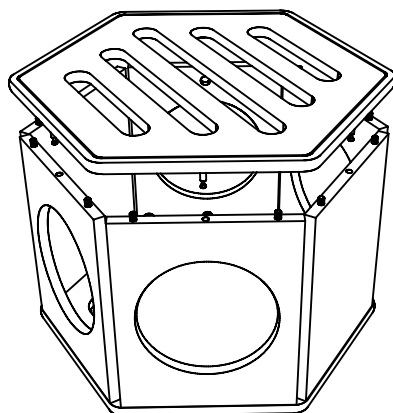

#### PASSO 6

Encaixe a peça 1 nas peças montadas anteriormente, e repita o passo 5, colocando os tambores (A) nos furos superiores e fixando as peças.

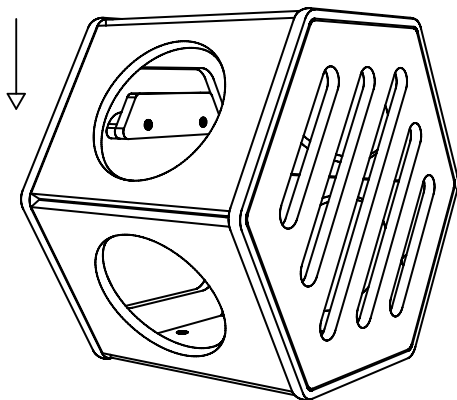

#### PASSO 8

E por fim, encaixar a peça montada no suporte. Prontinho, agora é só colocar os tapa-furos e o colchão e apresentar para os bichanos.



**ferpa design**

[contato@ferpadesign.com.br](mailto:contato@ferpadesign.com.br) | + 55 (49) 93300-1074

[www.ferpadesign.com.br](http://www.ferpadesign.com.br) | [@ferpadesign](https://www.instagram.com/ferpadesign)