



56576

CONTROLE INTERNO:

1145

001-0823

TOUCADOR ASTER 60/80 GRANITO

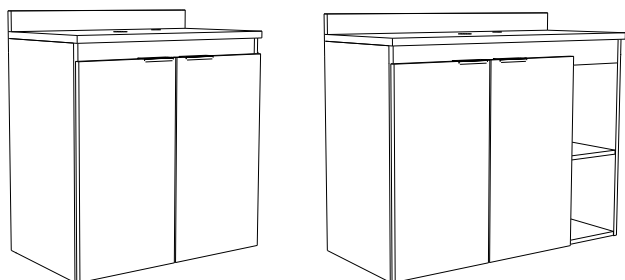

Vamos começar !

Inicie a montagem escolhendo uma superfície plana para facilitar o trabalho (chão ou mesa). Utilize a tampa de papelão como anteparo para execução da montagem, a fim de evitar riscos. Pegue o kit que acompanha o produto e separe os itens de acordo com a lista abaixo.



Será necessário uma pessoa para realizar a montagem e fixação do produto.

Você irá precisar de:



Chave Sextavada 11mm e Philips e/ou parafusadeira, furadeira

Obs: É recomendado um montador com experiência para a realização das montagens, ajustes e regulagens no geral.

Elementos para montagem



Parafuso 4,2x9,5mm
Cabeça Plana
(04 unidades)



Parafuso 5,0x50mm
(04 peças)



Bucha 8mm
(04 peças)



Batedor
(04 peças)



Puxador Teneo 90
(02 peças)

1

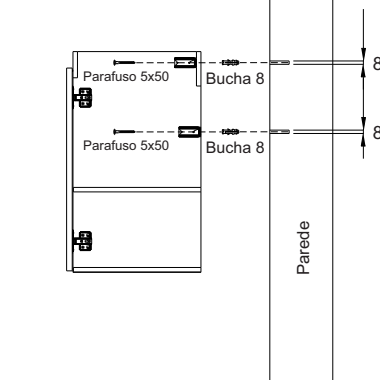

Posicione o toucador na parede de forma que esteja nivelado (utilize um nível) e marque com lápis os furos na parede, passando-o pelos furos do toucador. Afaste o toucador da parede e com uma trena ou metro confirme se as medidas entre as marcações estão conforme os furos do toucador. Fure a parede com broca n.8. Coloque a bucha 8 nos furos, posicione o toucador alinhando os furos com as buchas na parede. Fixe o toucador na parede com parafusos 5x50 conforme o desenho.

3

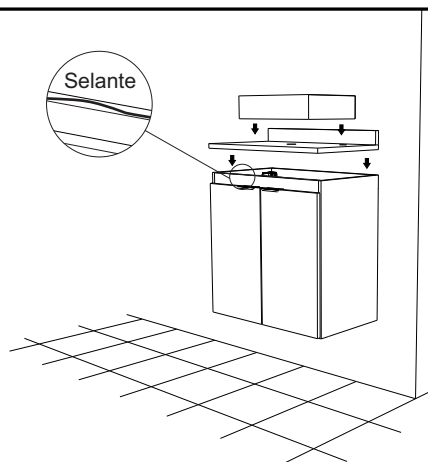

Aplice um cordão de selante nas bordas inferiores do granito e encaixe-o no toucador. Pressione de leve para fixá-lo e aguarde o tempo de cura indicado pelo fabricante. Repita o processo com uma cuba e posicione-a sobre o granito de forma com que o furo da cuba fique alinhado com o furo do granito. Pressione de leve para fixá-la e aguarde o selante secar de acordo com as recomendações do fabricante. Certifique-se de que esteja bem vedado antes de iniciar o uso do produto. Instale a torneira e a válvula da cuba, e está pronto para usar.

2

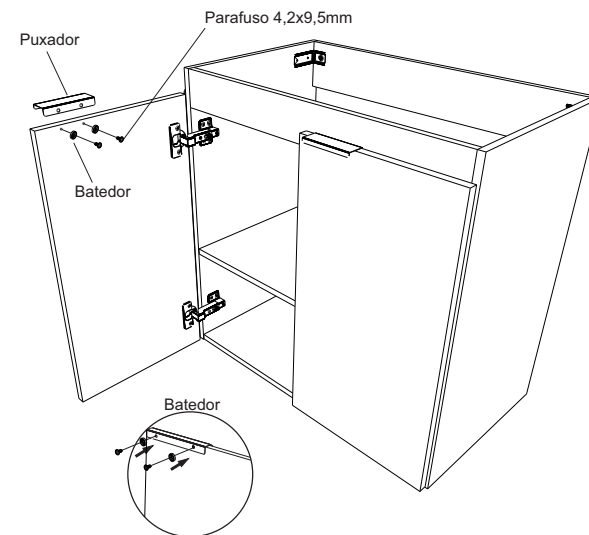

Fixe os puxadores com os Parafusos 4,2x9,5 mm Cabeça Plana lembrando de colocar os batedores entre o parafuso e puxador.

Pronto ! Seu produto está pronto para o uso

Importante: conserve a etiqueta que está fixada no seu produto (não descole). Ela poderá ser solicitada em casos de assistência técnica.

Parabéns por adquirir um produto COZIMAX!

Limpeza do Produto

Limpar apenas com pano de algodão umedecido em água com sabão neutro e com secagem imediata após limpeza. É recomendável forrar o produto apenas com papel pardo, plástico liso ou tecidos claros e lisos. Não guardar ou derramar produtos corrosivos como: vinagre, limão, sal, ketchup, etc. Não usar álcool, esponja de aço ou produtos abrasivos.

CERTIFICADO DE GARANTIA

A Cozimax garante seus produtos pelo prazo de 3 meses, contados a partir da data de emissão da nota fiscal.

Seguindo a lei 8078/90, esta garantia é dada ao produto exclusivamente contra eventuais defeitos de fabricação.

Para fazer valer esta garantia é necessário ter cumprido as condições que seguem e apresentar a primeira via da nota fiscal junto com este termo devidamente preenchido.

Limitações da Garantia:

A garantia restringe-se aos produtos e suas partes, não cobrindo quaisquer outras despesas como desinstalações, reinstalações, despesas de embalagem, transporte, seguros e hospedagens.

Também não se estende ao ressarcimento de quaisquer prejuízos, perdas e danos ou lucros cessantes decorrentes da inutilização do produto por culpa do cliente. Por isso é essencial checar o produto antes da instalação do mesmo.

Extinção da Garantia:

A garantia perderá a validade caso ocorram:

Danos sofridos por maus tratos, acidentes ou uso incorreto e inadequado. Danos causados por produtos de limpeza inadequados bem como falta da mesma. Danos causados pelo frequente contato com água ou umidade de paredes e pisos. Utilização em regiões litorâneas. Pois devido a maresia não há garantia contra a ferrugem. Corte, dobra, furo ou qualquer alteração no projeto original do produto.



www.cozimax.com.br

55 17 3253-9022 - Mirassol-SP