

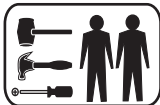

**ACP - INDÚSTRIA DE MÓVEIS**  
 Av. Dos Moveleiros, nº771 - Polo Moveleiro - Canivete  
 Linhares - ES- e-mail: atendimento@acpmoveis.com.br  
 Fone: (27) 3372-6700 - www.acpmoveis.com.br



**Cód.: 22.733**

**MANUAL DE MONTAGEM**

## Roupeiro Débora 09 gavetas

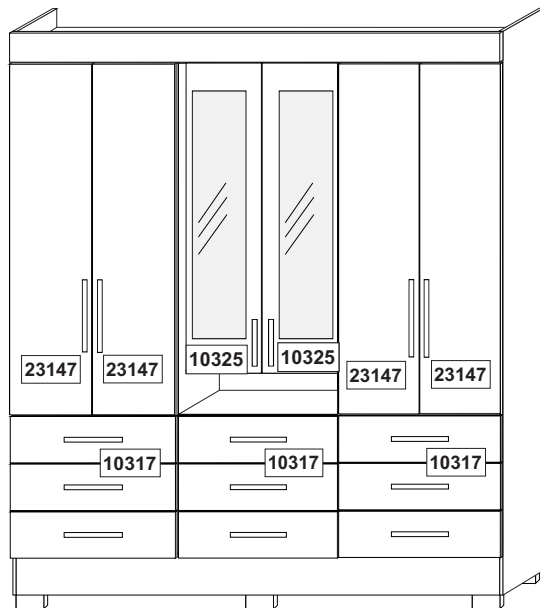

### LEGENDA

Cod.	Descrição da Peça	Dimensões	QTD	Material
23140	Lateral direita	2050 x 385 x 12	01	MDF
23141	Lateral esquerda	2050 x 385 x 12	01	MDF
23142	Divisão esquerda	1284 x 385 x 12	01	MDF
23143	Divisão direita	1284 x 385 x 12	01	MDF
23144	Divisão do Gaveteiro	493 x 385 x 12	02	MDF
23145	Base	610 x 385 x 06	01	MDF
10313	Tampo	1764 x 385 x 12	01	MDF
23146	Tampo Central	1764 x 385 x 12	01	MDF
10315	Prateleira	580 x 340 x 12	02	MDF
10322	Prateleira Central Fixa	580 x 300 x 12	02	MDF
10332	Prateleira Móvel	580 x 300 x 12	01	MDF
23147	Porta Lateral	1293 x 294 x 15	04	MDF
10325	Porta Central	1125 x 165 x 15	02	MDF
10326	Rodapé Dianteiro	1764 x 140 x 12	01	MDF
10327	Rodapé Traseiro	1764 x 140 x 12	01	MDF
10317	Frente de Gaveta	590 x 165 x 15	09	MDF
18148	Lateral de Gaveta	350 x 130 x 12	18	MDF
10319	Lenço de Gaveta	555 x 80 x 12	09	MDF
10320	Fundo de Gaveta	543 x 368 x 2,5	09	MDF
10321	Fundo Traseiro	1827 x 594 x 2,5	03	MDF
10328	Suporte Rodapé	359 x 140 x 12	01	MDF
10330	Moldura Superior	1788 x 106 x 15	01	MDF
28568	Puxador de MDF	250 x 20 x 15	02	MDF
10330	Puxador de MDF	340 x 20 x 15	13	MDF

### Porta Menor

**Atenção:** As portas menores deverão receber as dobradiças de colo alto (W1). Encaixe a dobradiça (W1) e parafuse-as a porta menor (10325) com o parafuso (C). Fixe o calço (W2) nas divisões (23142 e 23143), faça a junção das duas e regule as portas.

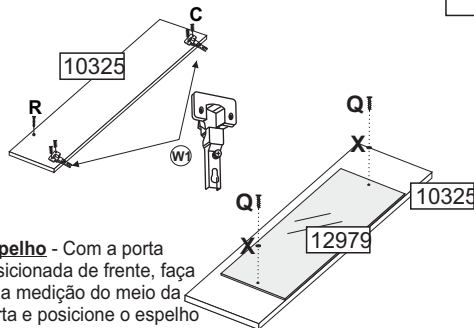

**Espelho -** Com a porta posicionada de frente, faça uma medição do meio da porta e posicione o espelho alinhando a extremidade da porta e encaixe os suportes de espelho (X) e parafuse com o parafuso Q como mostra a imagem ao lado.

Cod.	Qtd	Descrição
A	26101	09 Corrediça A1 Telescópica 250mm
B	1203	100 Cavilha 6 X 20
C	1204	150 Parafuso 3,5 X 12 cab. Rebaixada
D	1613	96 Parafuso 3,5 X 12 flangeado
E	1206	21 Parafuso 4 X 40
F	1246	34 Parafuso 4 X 45
G	1208	110 Pregos 10 x 10 mm
H	1213	18 Cantoneira Plástica 04 furos 16 x 27 x 42 mm
I	1211	34 Bucha Cilíndrica 9 x 12 mm
K	1189	12 Dobradiça de Pressão 8,5 x26 mm
M	1214	08 Minifix Tambor 8,5 mm
N	1215	08 Minifix Parafuso 8 x 31 mm
O	23036	02 Cabideiro met. 572 mm
P	1209	20 Fixador de fundo 13 X 13mm
Q	1234	04 Parafuso 3,5 X 14 cab. Chata
R	1233	32 Parafuso 3,5 X 30 cab. flangeado
S	1210	04 Pino Bala 6 x 8 mm
V	-----	06 Pé retangular 50mm na cor do produto
W	10372	04 Dobradiça de pressão colo super alto
X	3790	04 Suporte de espelho Pino cromado.
Y	1227	04 Suporte plástico de cabideiro obilongo
Z	12979	02

### Porta Lateral

Após encaixar a dobradiça (K1) e parafuse-as a porta (23147) e (K2) a lateral (23140 e 23141) e a divisão (23142 e 23143) faça a junção das duas peças, fixando uma na outra com parafuso próprio da mesma, após o encaixe faça a regulagem apertando ou folgando o parafuso para que a porta fique firme e bem posicionada.

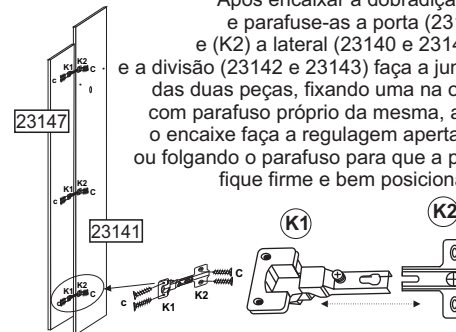

### Gavetas

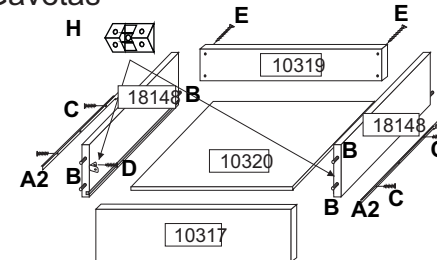

**Gavetas -** Parafusar as laterais de gaveta ao lenço da gaveta com o parafuso (E); encaixar o fundo no rasgo e fixe a frente com a cavilha (B) e cantoneira (H); a corrediça (A2) deve ser parafusada na lateral (18148) com o parafuso (C) na posição horizontal. Fixe o puxador com o parafuso (R).

### Corrediça

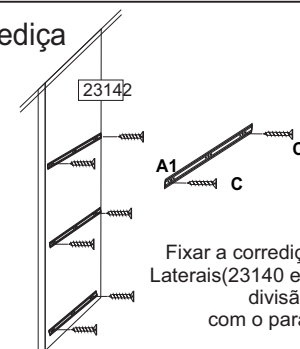

Fixar a corrediça (A1) as Laterais (23140 e 13141) e divisão (23144) com o parafuso (C).

### Moldura

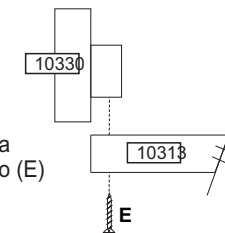

**Moldura -** Parafusar a moldura com parafuso (E) ao tampo (10313).

### Detalhe do fundo

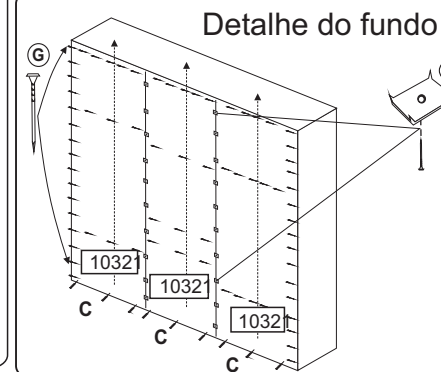

## Montagem da Estrutura

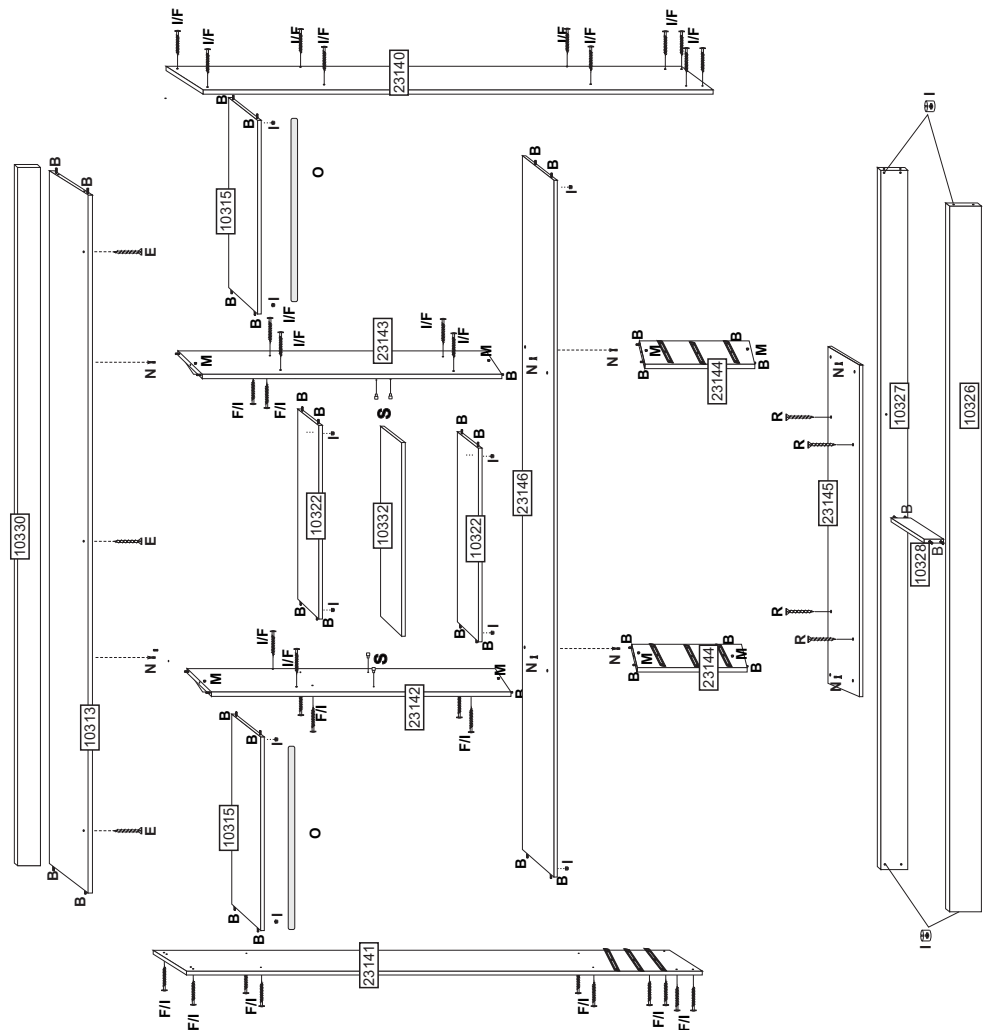

**Roupeiro** - Fixar os componentes internos do roupeiro: correições (A), buchas (I) e cavilhas (B). Montar o roupeiro a começar pela montagem dos pés e fixar os rodapés traseiro e dianteiro. Onde for o parafuso (F) receberá também a bucha (I) para a fixação.

### Pés

Após a fixação da peça 10328 aos rodapés 10327 e 10326 encaixe os pés (V) aos rodapés ao suporte (10328) e as laterais (23140 e 23141), em seguida parafuse os pés com o parafuso (D) de dentro para fora.

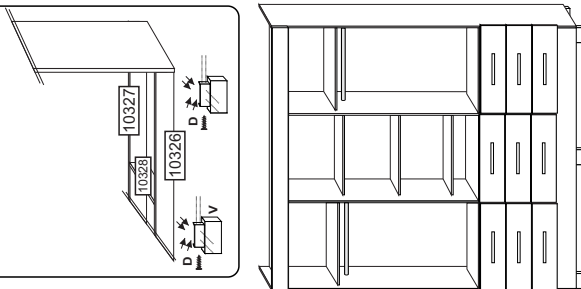

**ACP - INDÚSTRIA DE MÓVEIS**  
 Av. Dos Moveleiros, nº771 - Polo Moveleiro - Canivete  
 CEP: 29.909-120 - Linhares - ES- e-mail: [acp@acpmoveis.com.br](mailto:acp@acpmoveis.com.br)  
 Fone: (27) 3372-6700 - [www.acpmoveis.com.br](http://www.acpmoveis.com.br)



## CERTIFICADO DE GARANTIA

**Roupeiro Débora 09 Gavetas - Cód.: 22.733**

Este Roupeiro é produzido em MDF, material de excelente qualidade, oriundo de florestas renováveis. Este certificado garante ao cliente a reposição de qualquer peça que possa apresentar falha ou defeito de fabricação. Lembramos que este produto é de uso doméstico. A ACP - Indústria de Móveis, solicita ao seu cliente toda atenção possível, no momento da montagem dos produtos de sua fabricação, o que deverá ser feito com rigorosa observação do esquema de montagem anexo.

### Vigência da Garantia

A garantia **legal** abrange todas as peças, partes e componentes que, eventualmente, venham apresentar defeito de fabricação no prazo de **90 (noventa) dias, a partir da entrega efetiva do produto (art. 26, II, Lei 8.078/90)** ao consumidor, mediante nota fiscal de compra, que passa a fazer parte integrante deste certificado.

A garantia cessa se ocorrer um dos seguintes casos:

- 1) Se o produto for adulterado ou consertado por pessoa não autorizada pela loja.
- 2) Se houver utilização de peça ou componente não original, adaptado ao produto.
- 3) O defeito seja decorrente de negligência do montador ou do consumidor em relação às instruções do esquema de montagem ou em manuseio do produto.
- 4) Se houver limpeza e conservação incorretas do produto (veja o item abaixo Conservação do Produto).

### Conservação do Produto

- \* Para limpar não use nenhum tipo de produto, tais como sabão, esponja de aço, álcool e lustra-móveis.
- \* Use somente uma flanela seca. Não molhe nem exponha o móvel à umidade ou a luz solar diretamente ou outra forma de calor.
- \* Não encoste o móvel na parede. Não o arraste.
- \* Se precisar mudar o móvel de lugar, esvazie por completo o móvel, **não o arraste**, com ajuda de outras pessoas suspenda o móvel de forma segura e o posicione no lugar desejado.

É importante assimilar que o esquema de montagem, que acompanha este certificado, deverá permanecer em poder do cliente, pois se houver necessidade de assistência técnica, ela só será atendida mediante o encaminhamento do citado esquema de montagem, assinalando a peça que estiver com defeito e sobretudo, o número do lote de fabricação\*.

### Peso Máximo Permitido para o Móvel

Peso: 85 kg (distribuídos de forma adequada no mesmo)  
 Altura do Produto: 2.100 mm  
 Largura: 1.788 mm  
 Profundidade: 400 mm

Nota: A Assistência Técnica deverá ser solicitada a loja.

Nome da Loja: \_\_\_\_\_  
 Cidade/Estado: \_\_\_\_\_  
 Telefone: \_\_\_\_\_  
 Motivo da Assistência: \_\_\_\_\_  
 Nº e data da Nota Fiscal de aquisição: \_\_\_\_\_  
 Local, Data e Assinatura: \_\_\_\_\_  
 Lote de Fabricação: \_\_\_\_\_

(\*) O lote de fabricação consta no topo embalagem. Este tem a finalidade de identificar a fase de atualização do roupeiro, propiciando assim o envio da peça adequada ao roupeiro adquirido pelo consumidor.