



Oba, cheguei!

Obrigado pela sua compra!

A Casatema está no mercado há mais de 11 anos e desde então trazemos as melhores soluções em móveis infantis.

Temos como princípio a autonomia e desenvolvimento das crianças. Tendo em mente que toda criança é única e ajudar nesse processo é muito importante. Por isso adotamos o método Montessoriano como um dos pilares em nossos projetos.

O Método foi desenvolvido por uma médica pedagoga chamada Maria Montessori, que valoriza a individualidade de cada criança, pensando em sua forma de ver o mundo. É versátil e alcança todos os campos da infância, desde a educação até o planejamento do quarto. Por isso, toda mobília Montessoriano é pensada para se adequar ao tamanho das crianças, possibilitando o seu acesso a todos os elementos e funcionalidades.

Para ler mais sobre o método Montessori e nossos produtos para o universo infanto juvenil, acesse nosso site e nos siga nas redes sociais, assim você vai ficar por dentro de todo o conteúdo e novidades que trazemos sobre o tema!

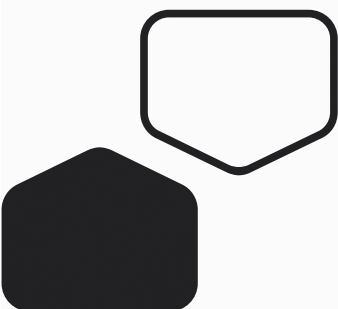

Caro cliente,

Obrigado por adquirir um dos produtos da linha exclusiva da Casatema.

Nossos móveis são projetados com muito cuidado e carinho pela nossa equipe de desenvolvimento. Buscamos levar ao nosso cliente, um móvel útil e de qualidade. Se for do segmento infantil, levamos também o lúdico e o divertido, contribuindo para o desenvolvimento e diversão de nossas crianças.

Além disso, acompanhamos todos os estágios da cadeia produtiva, desde a aprovação do projeto, que é sempre pautado nos mais rigorosos padrões de qualidade e segurança, até o produto final, embalado e pronto para seguir viagem.

Nos orgulhamos em dizer que nossos móveis possuem um nível muito baixo de problemas. Reflexo de todo este trabalho prévio de qualidade que a Casatema não abre mão.

No entanto, não estamos livres de algum tipo de erro que pode acontecer durante as etapas de produção ou mesmo da entrega do item.

Se este for o seu caso, não se preocupe, temos um time preparado para solucionar o seu problema e fazer o reparo ou a troca da peça.

Basta seguir os seguintes passos:

- 1 Entrar em contato conosco através do nosso WhatsApp (011) 4200-0402
- 2 Registrar o ocorrido no formulário que será apresentado escolhendo a opção 2 (Já comprei)
- 3 Seja cuidadoso ao informar o número da peça ou que tipo de erro foi percebido.

Agradecemos mais uma vez a confiança e esperamos tê-lo novamente conosco em breve.

Atenciosamente.
Casatema

**Seu mundo,
seu tema**

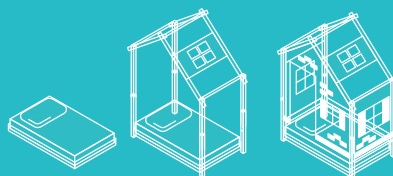

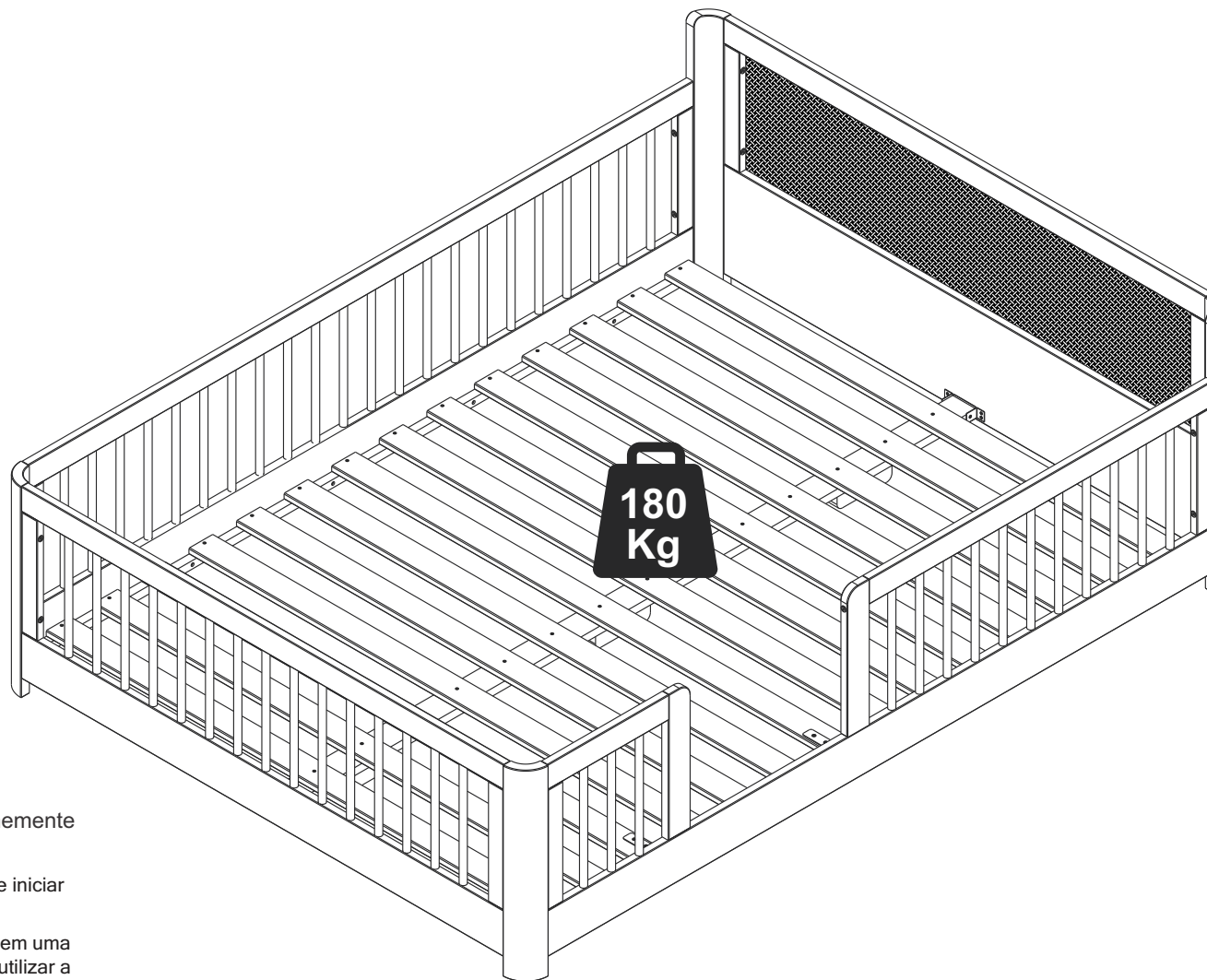

Obs.:Peso Suportado Distribuído Uniformemente

ATENÇÃO:

- 1 Leia atentamente toda instrução antes de iniciar a montagem .
- 1 A montagem do produto deverá ser feita em uma superfície limpa e plana. Aconselhamos utilizar a própria embalagem para forrar o chão afim de não danificar o produto.
- 1 Reservar área livre para montagem do produto.
- 1 Evitar batidas e o contato com objetos cortantes.

PARTES DO PRODUTO:

- 01 Cabeceira (1x)
- 02 Pé Direito (1x)
- 03 Pé Esquerdo (1x)
- 04 Travessa Superior Peseira (1x)
- 05 Painei Peseira (1x)
- 06 Pé Peseira (2x)
- 07 Travessa Lateral (6x)
- 08 Torneado (51x)
- 09 Barra Direita (1x)
- 10 Barra Esquerda (1x)
- 11 Travessa Grade Traseira (1x)
- 12 Travessa Frontal Grade Menor (1x)
- 13 Travessa Frontal Grade Maior (1x)
- 14 Travessa frontal (2x)
- 15 Travessa Refoço(1x)
- 16 Pé Central (3x)
- 17 Estrado (14x)

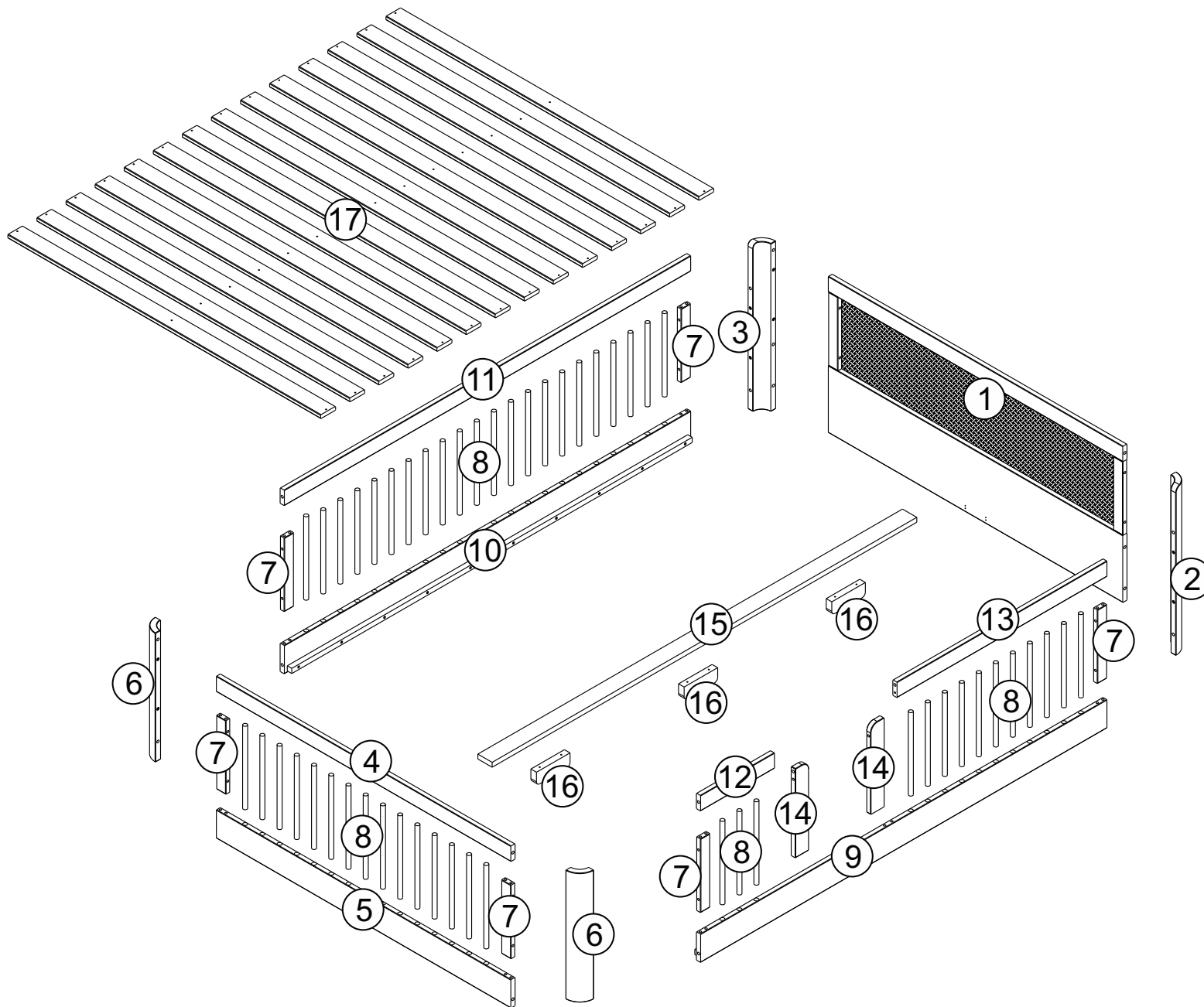

VOCÊ PRECISARÁ DE:



2 pessoas



60min.

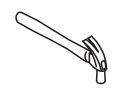

martelo

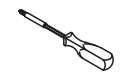

chave phillips



FERRAGEM:

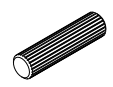

A- Cavilha 10x40 Quant. Peças: 18

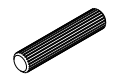

B- Cavilha 8x40 Quant. Peças: 30



C- Parafuso 7 x 90 Cab.13 Quant. Peças: 02



D- Parafuso 1/4 x 70 Cab.13 Quant. Peças: 16

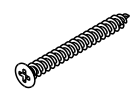

E- Parafuso 3,5x 35 Quant. Peças: 48



F- Parafuso 4,0x 16 Quant. Peças: 28



G- Chave Allen Quant. Peças: 01

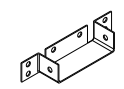

H- Suporte U Quant. Peças: 02

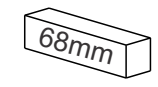

I- Espaçador 68mm Quant. Peças: 02

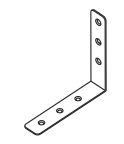

J- Cantoneira Quant. Peças: 02



K- Parafuso 3,0x 14 Quant. Peças: 08

PASSO 1:

Insira as cavilhas (A) conforme detalhe. Insira as cavilhas (B) nas peças conforme detalhe. Fixe os suportes U (H) nas peças (01 e 05) com os parafusos (F), conforme detalhe:

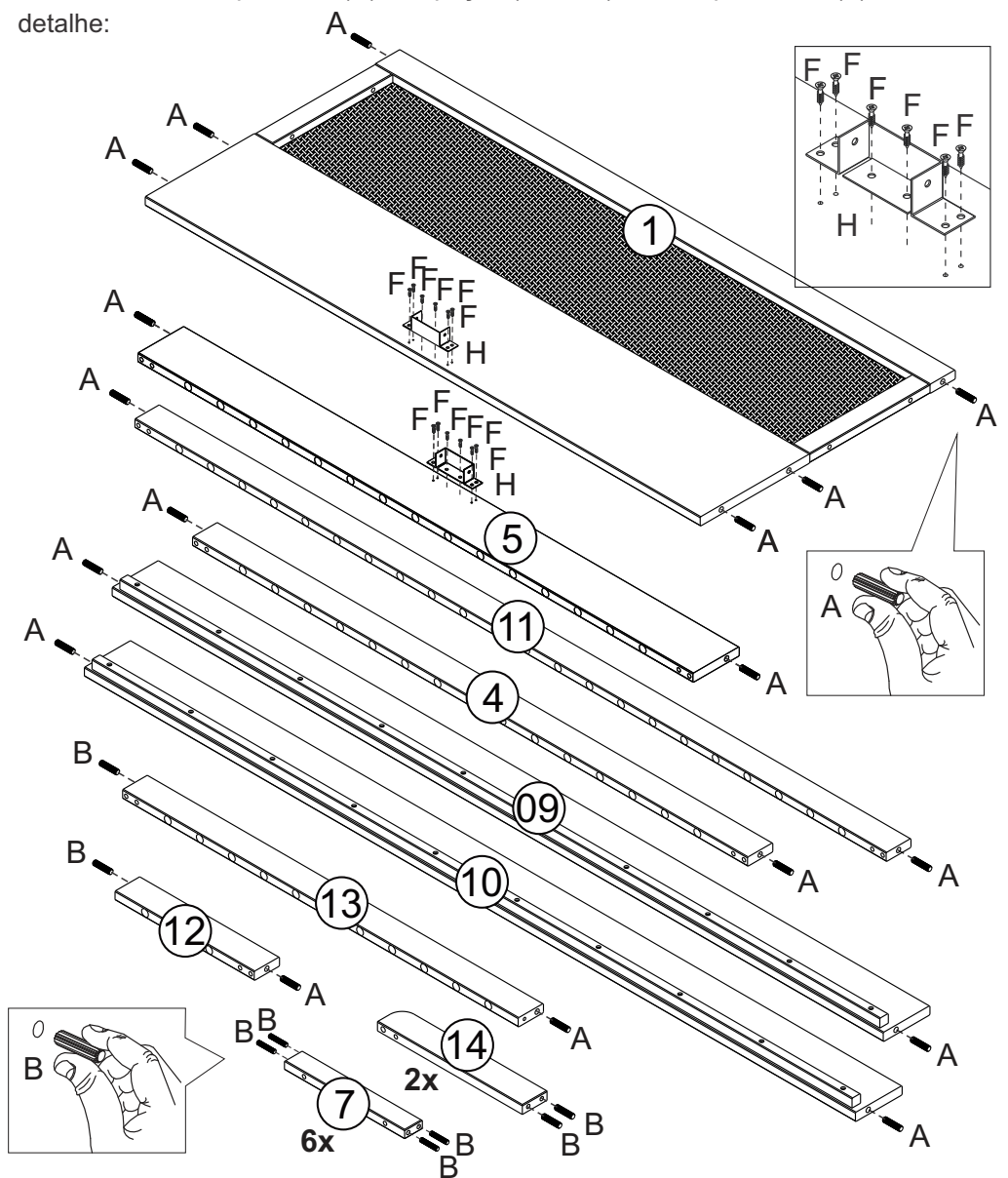

PASSO 2:

Fixe a peça (13) na peça (14) e a peça (12) na peça (14) com os parafusos (C), com ajuda da chave (G), com conforme detalhe:

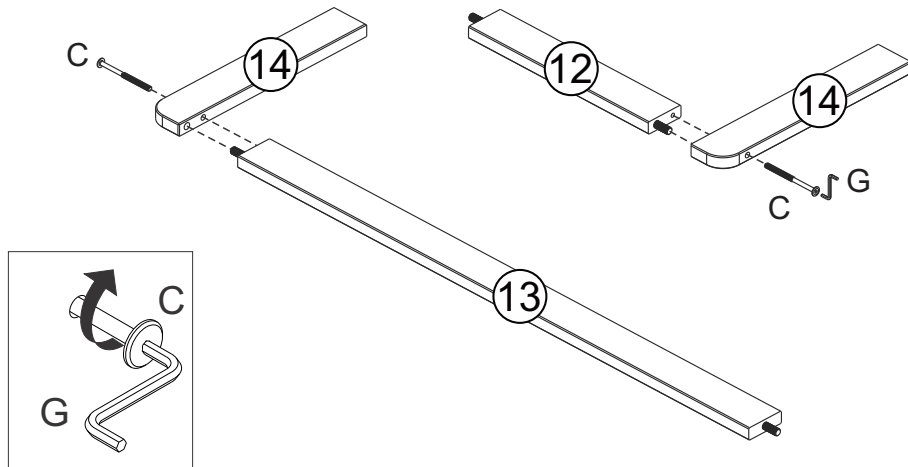

PASSO 4:

Fixar as peças (6) no painel Peseira montado com os parafusos (D) com ajuda da chave (G). Fixar as peças (2 e 3) na peça (1) com os parafusos (D) com ajuda da chave (G), conforme mostrado abaixo:

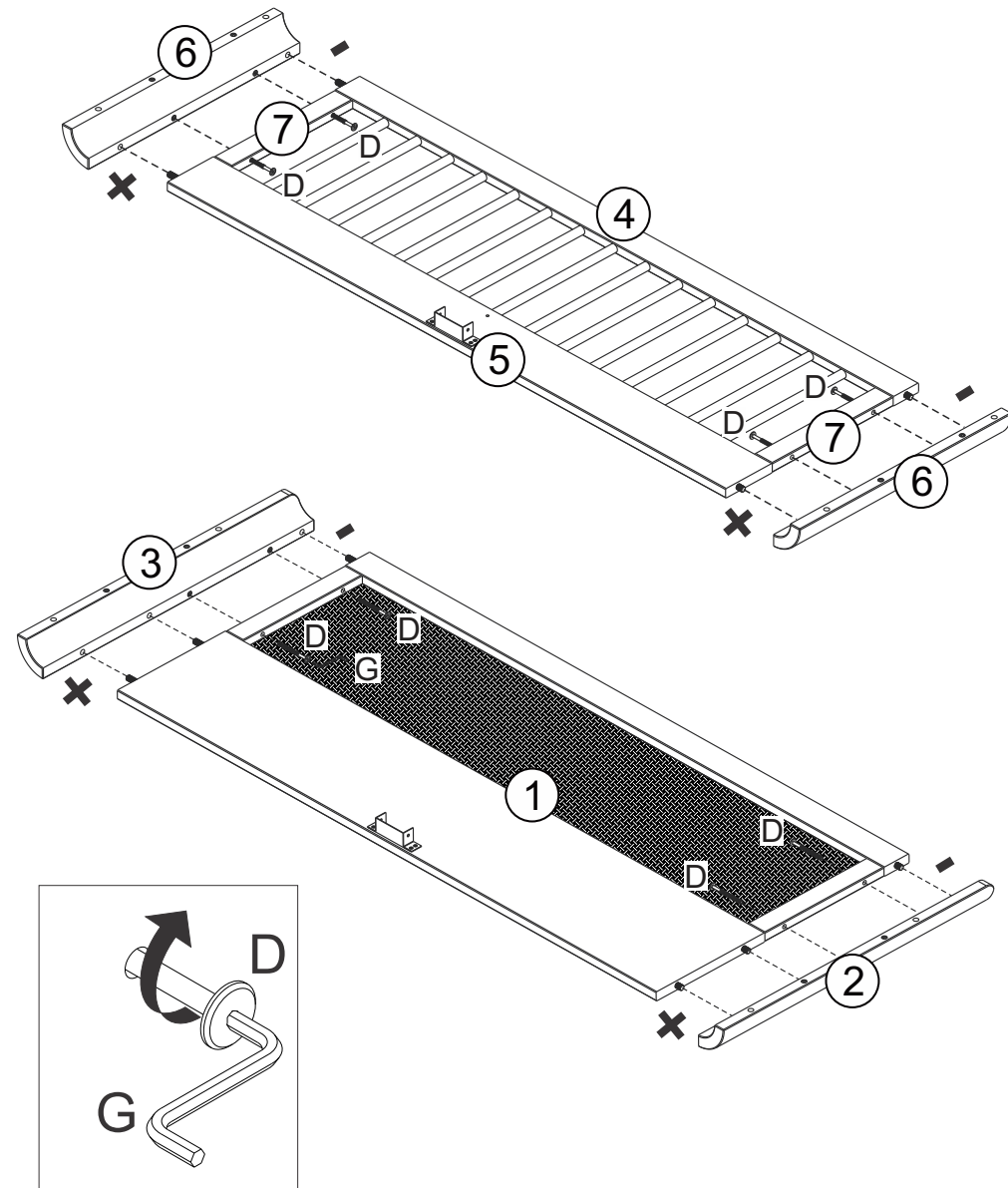

PASSO 3:

Una as peças (7 e 8) na peça (4) e logo após na peça (5) conforme detalhe. Fixe as peças (4 e 5) com os parafusos (K), conforme abaixo:

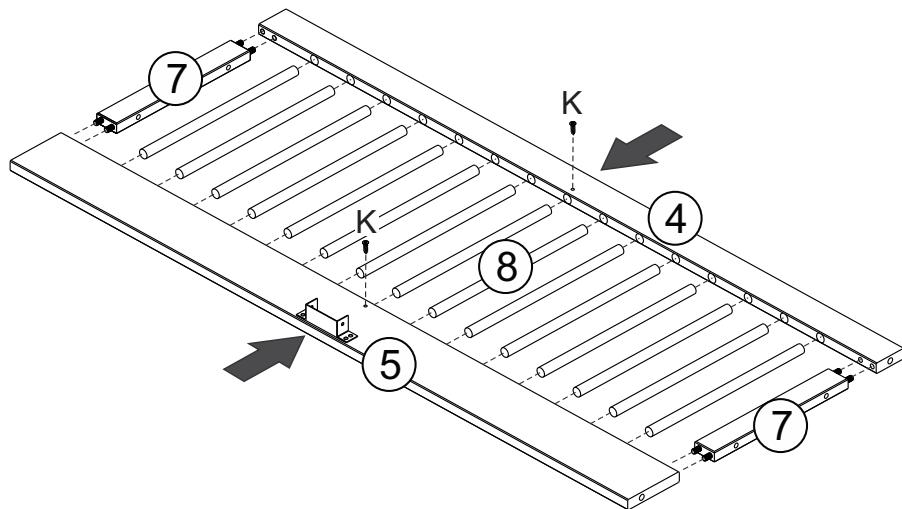

PASSO 5:

Una as peças (7 e 8) na peça (9) e logo após na peças (12 e 14) e nas peças (13 e 14) conforme detalhe. Depois, unas as peças (7 e 8) na peça (10) e depois na peça (11), conforme mostrado abaixo.

Fixe as peças (9 e 13) e as peças (10 e 11) com os parafusos (K), conforme abaixo:

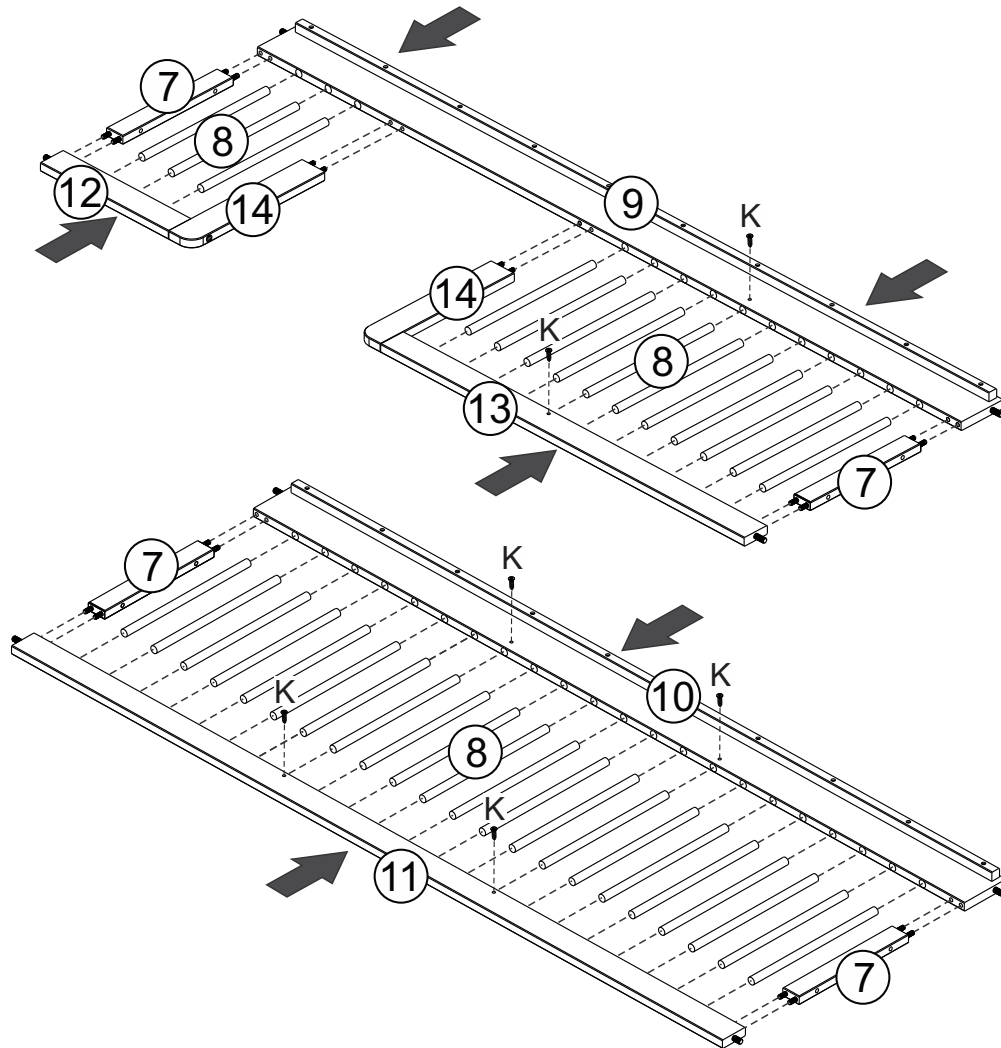

PASSO 6:

Fixar as grades montadas nos pés da cabeceira (2 e 3) e depois nos pés da pesseira (6) com os parafusos (D) com ajuda da chave (G), conforme abaixo:

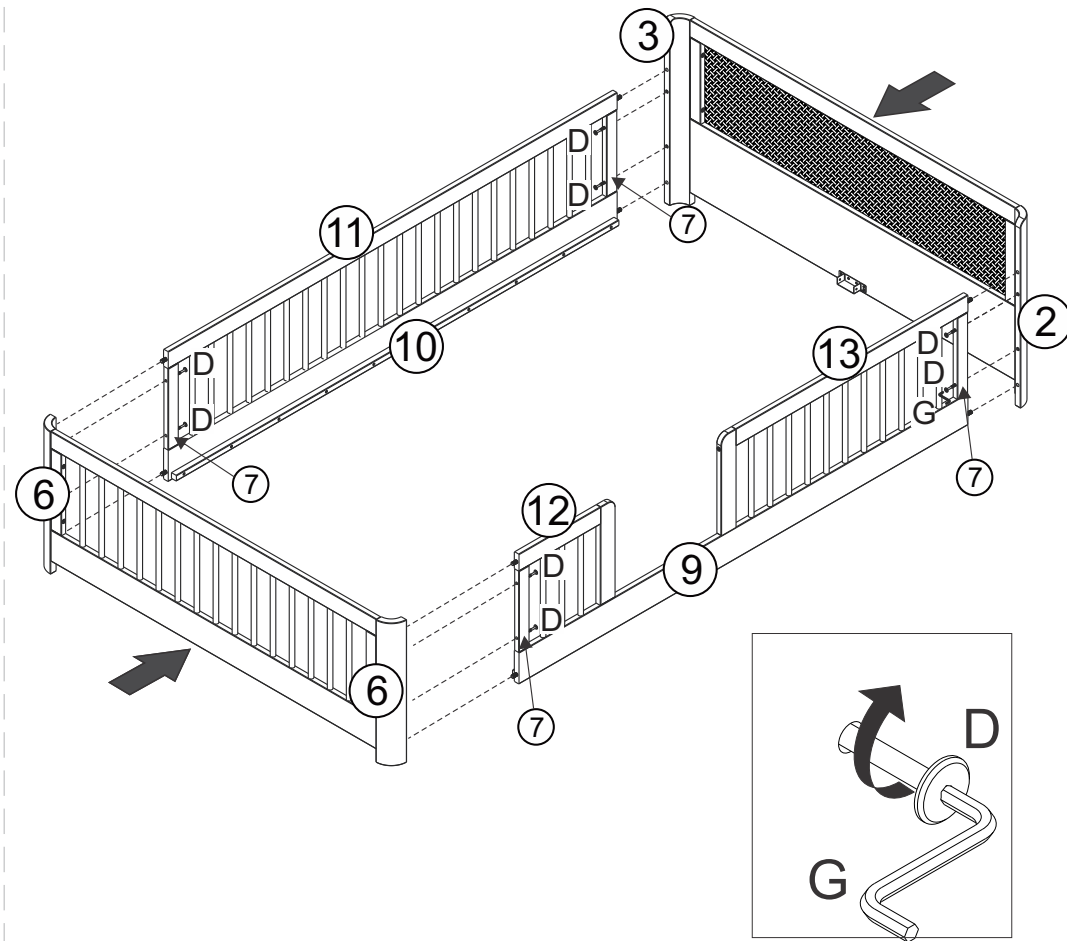

PASSO 7:
Fixar as peças (16) na peça (15) com os parafusos (E), conforme abaixo:

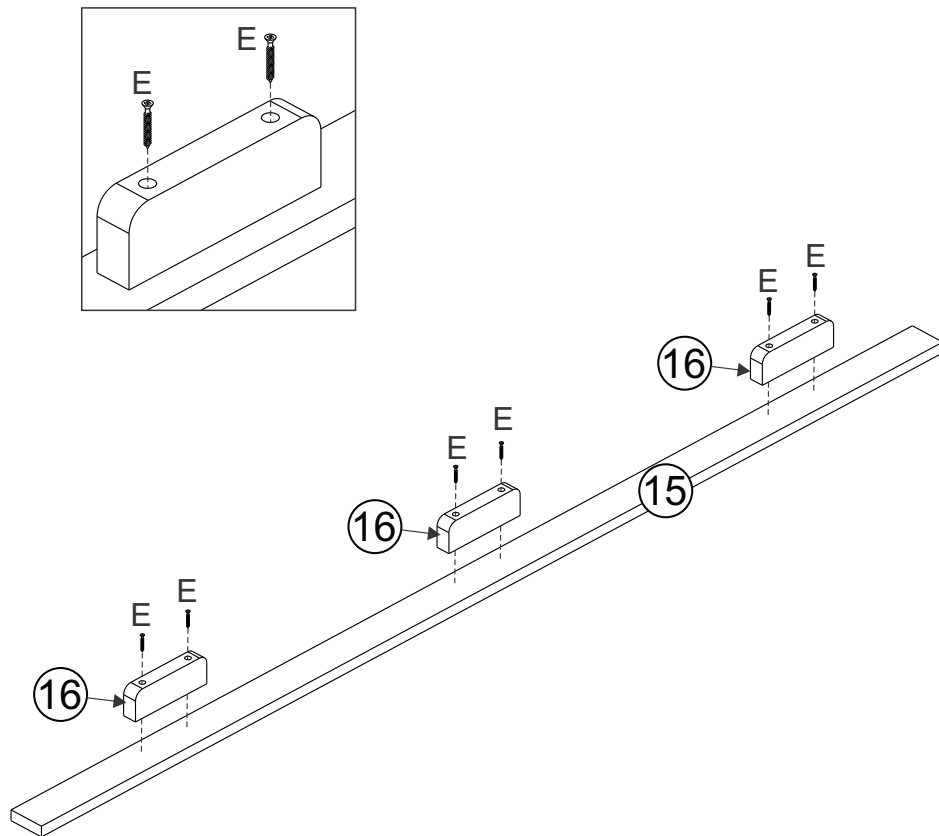

PASSO 8:
Fixar a peça (15) nos suportes U com os parafusos (F), conforme abaixo:

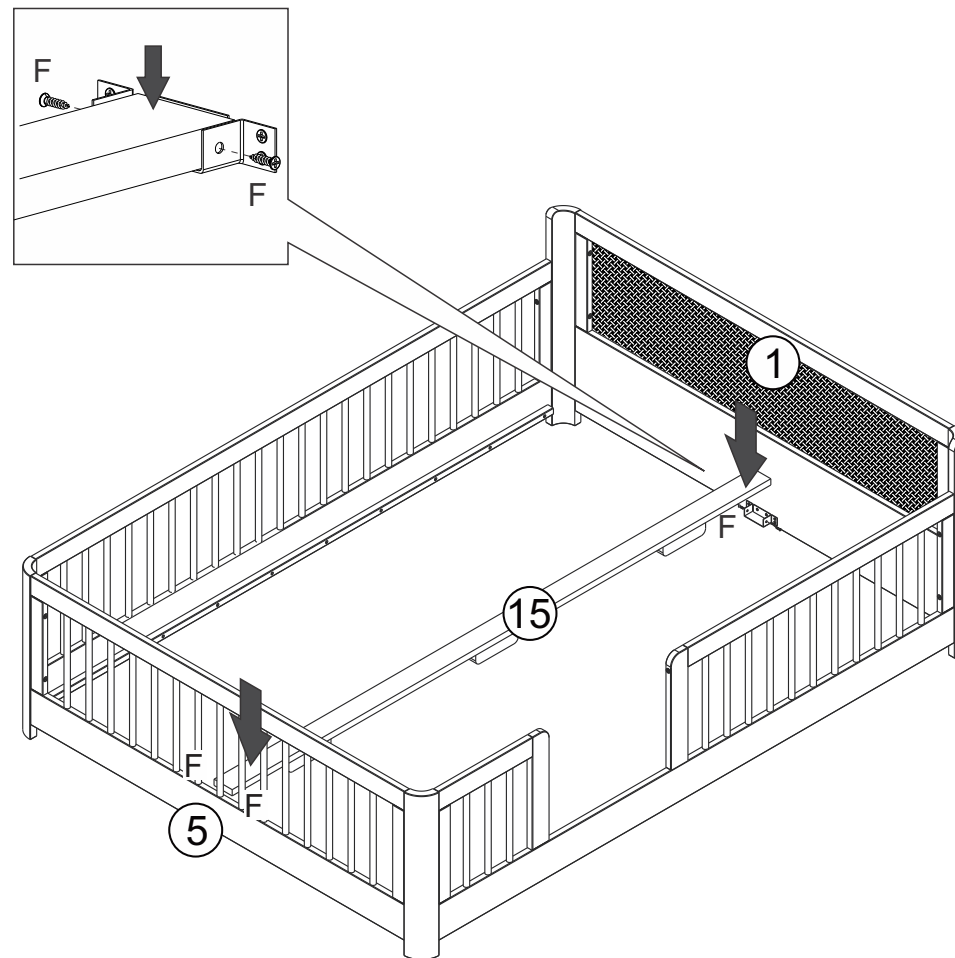

PASSO 9:
Fixar os estrados (17) com os parafusos (E) com auxílio do espaçador (I) nas primeiras 8 peças, logo após seguir a medida da 8ª à 12ª peça, conforme detalhe abaixo:

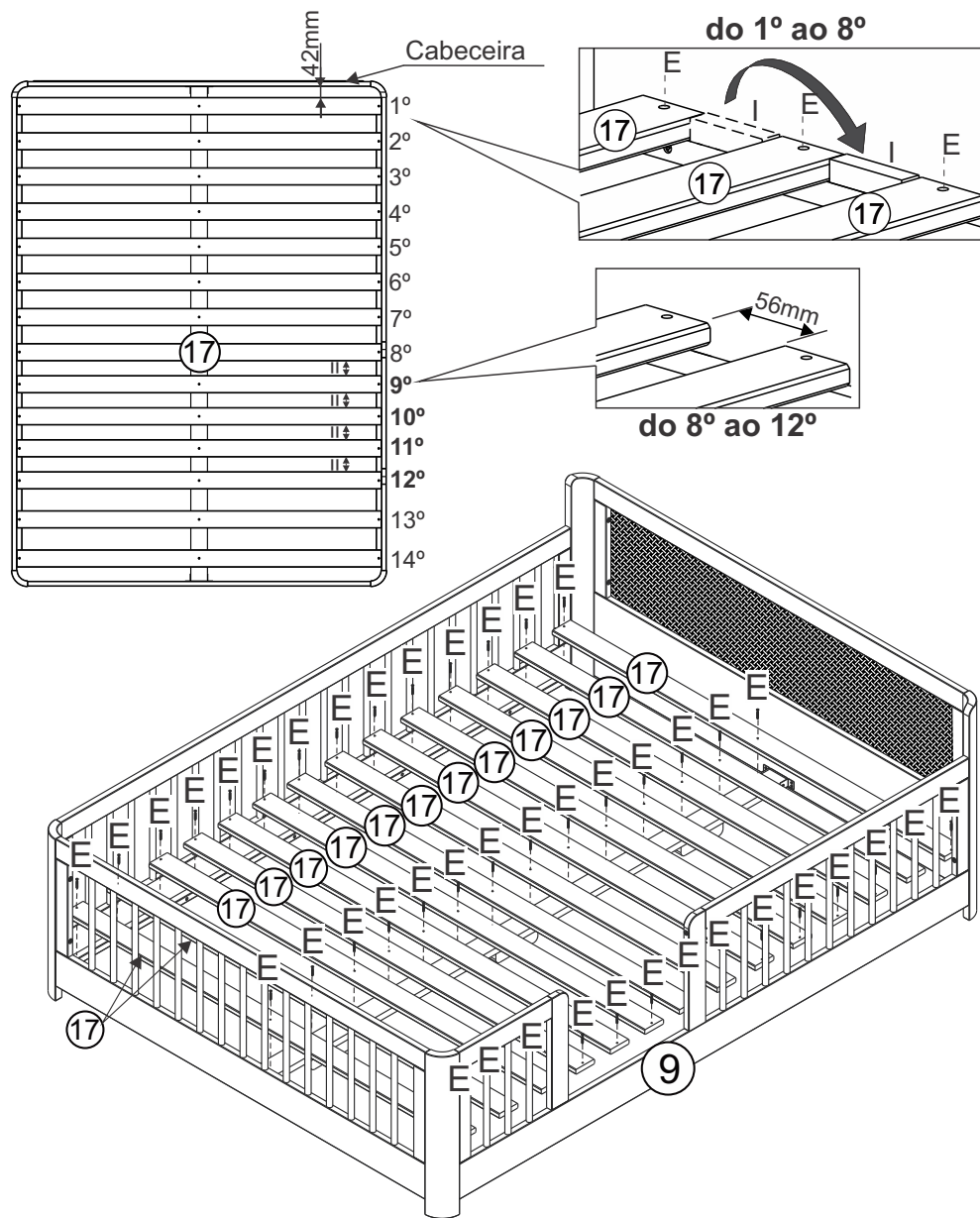

PASSO 10:
Fixar as cantoneiras (J) nas peças (14 e 17) com os parafusos (F), conforme detalhe abaixo:

