



CAMA P/ COLCHÃO 088 NEW CARROS  
BED FOR MATTRESS 088 NEW CARS  
CAMA COLCHON 088 COCHES NUEVOS

INSTRUÇÕES DE MONTAGEM  
Assembly Instructions  
*Instrucciones de Montaje*

Avenida Maracanã, 4.244 - Parque Industrial  
Arapongas - PR - CEP: 86703-000  
Assistência: 0800 645 2200  
atendimento@puramagia.com.br  
www.puramagia.com.br



[facebook.com/puramagiamoveis](https://facebook.com/puramagiamoveis)



[www.youtube.com/user/PuraMagiaMoveis](https://www.youtube.com/user/PuraMagiaMoveis)

**PRODUTO: CAMA P/ COLCHÃO 088 NEW CARROS**

**PRODUCT: BED FOR MATTRESS 088 NEW CARS**

**PRODUCTO: CAMA COLCHON 088 COCHES NUEVOS**



**MONTAGEM DO PRODUTO / PRODUCT ASSEMBLY / MONTAJE DEL PRODUCTO**

**PASSO / STEP / PASO 3**

Faça a união das peças, conforme ilustração abaixo.

Connect the parts as shown below.

Hacer la unión de las piezas según la ilustración siguiente.

G	Prego 12 x 12 Nail 12 x 12 Clavo 12 x 12		
QTD.	Dimensão:	Material:	
24	26 x 2	Metal	

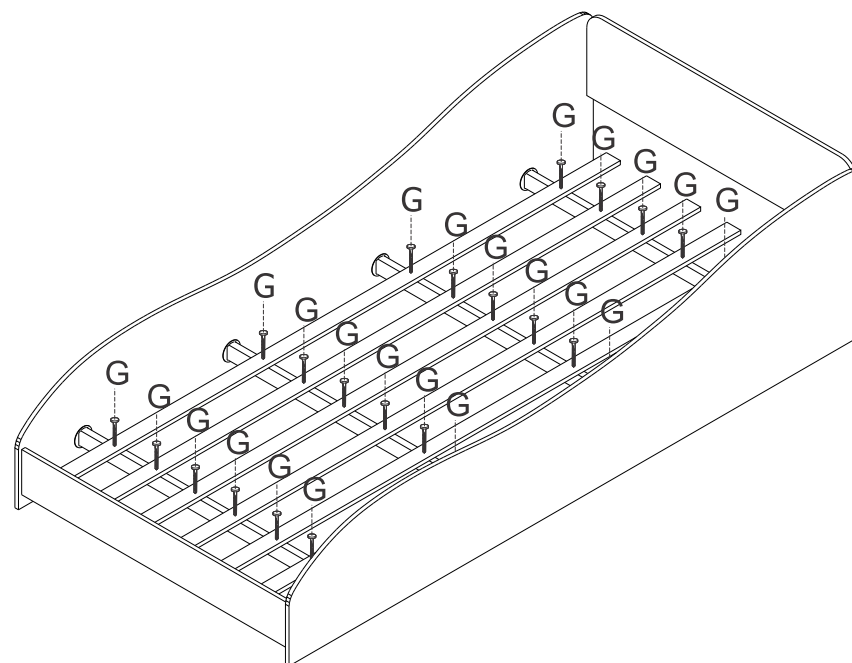

**⚠ ATENÇÃO**

Esta embalagem contém peças pequenas, mantenha afastada de crianças até que o produto esteja totalmente montado.

Montagem requisitada para adultos!

Utilizar parafusadeira com cabeça Phillips!

As instruções são genéricas, as figuras podem variar!

Mantenha todas as peças e componentes longe do alcance das crianças

**⚠ ATTENTION**

This package contains small parts, keep away from children until the product is fully assembled.

Must be assembled by an adult!

Use screwdriver with Phillips head.

The instructions are generic, the figures may vary.

Keep all parts and components out of the reach of children.

**⚠ ATENCIÓN**

Esa embalaje contiene piezas pequeñas, mantenga lejos de los chicos hasta el producto estea totalmente armado.

Montaje debe ser hecha por adultos!

Utilizar parafusadeira con cabeza Phillips!

Las instrucciones son genericas, los dibujos pueden variar.

Mantenga todas las piezas y componentes fuera del alcance de los niños.





PASSO / STEP / PASO 2

Faça a união das peças, conforme ilustração abaixo.

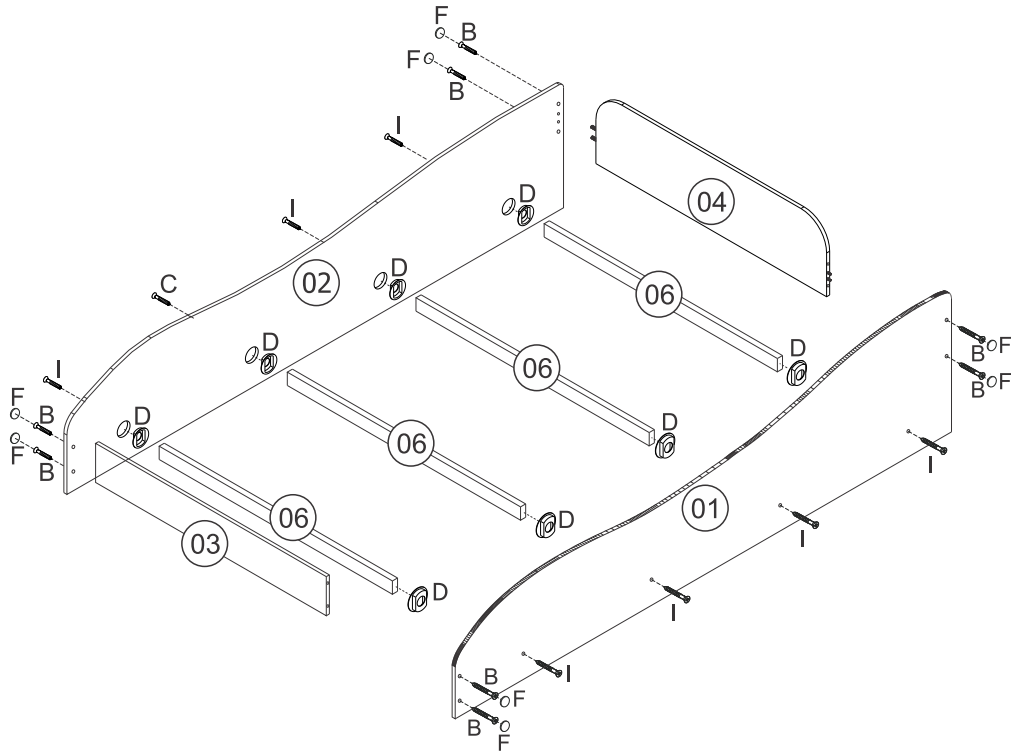
Connect the parts as shown below.

Hacer la unión de las piezas según la ilustración siguiente.



<b>B</b>	Parafuso CC Phillips Screw CC Phillips Tornillo CC Phillips	<b>D</b>	Suporte Plástico Plastic Support Soporte Plástico	<b>F</b>	Tampa Adesiva Adhesive Label Tapa Adhesiva	<b>I</b>	Parafuso Flangeado Phillips Screw Flangeado Phillips Tornillo Flangeado Phillips
							
QTD. 08	Dimensão: 5,0 x 50 Material: Metal	QTD. 08	Dimensão: 60x60x10 Material: Plástico	QTD. 08	Dimensão: 12 mm Material: Plástica	QTD. 08	Dimensão: 4,0 x 35 Material: Metal

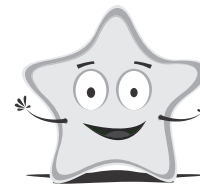
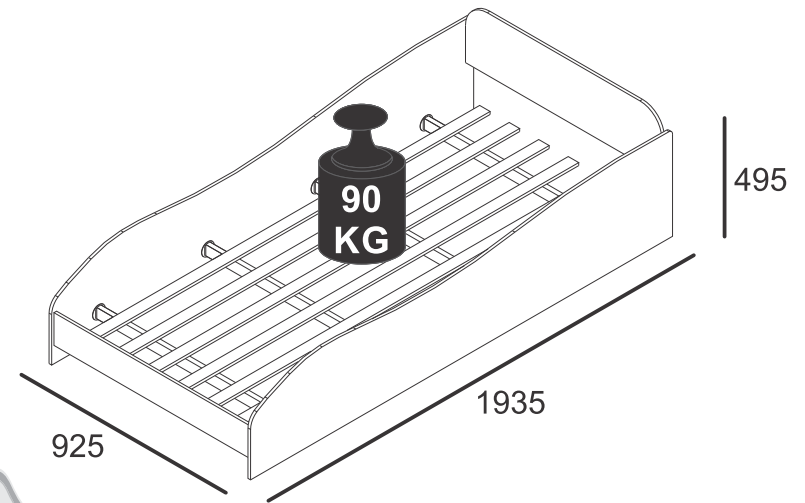

JÁ QUE VOCÊ VIROU  
UM ENGENHEIRO,  
VEJA AS FERRAMENTAS  
QUE IRÁ PRECISAR!

NOW THAT YOU ARE  
AN ENGINEER,  
CHECK THE TOOLS  
YOU'LL NEED!

MIRA LAS  
HERRAMIENTAS QUE  
VA A UTILIZAR EN EL  
MONTAJE!

DICAS IMPORTANTES

1. Leia atentamente todas as instruções antes de iniciar a montagem.
2. Separe e guarde a etiqueta de identificação.
3. Confira se os volumes e quantidades de peças descritos no manual estão corretos.
4. Identifique as peças e separe os acessórios.
5. A montagem do produto deverá ser feita em uma superfície limpa e plana. Aconselhamos utilizar a própria embalagem para forrar o chão afim de não danificar o produto.
6. Reserve área livre para montagem do produto.
7. Evite batidas e o contato com objetos cortantes.

Limpeza e Conservação

1. Não expor o móvel a calor excessivo (luz solar direta), ou umidade elevada.
2. Para limpeza use um pano macio seco ou ligeiramente umedecido com água. Não use agentes de limpeza ou abrasivos.

IMPORTANT TIPS

1. Read all instructions before beginning assembly
2. Separate and store the identification label.
3. Confirm the volumes and quantities of parts described in the manual.
4. Identify and separate the parts and accessories.
5. The assembly of the product should be done on a clean and flat surface. We recommend using the package itself to cover the floor to prevent product damage.
6. Reserve free area for product assembly.
7. Avoid impacts and contact with sharp objects.

Cleaning and Conservation

1. Do not expose the product to excessive heat (direct sunlight) or high humidity.
2. For cleaning use a dry or slightly moistened soft cloth with water. Do not use cleaning agents or abrasives.

FERRAMENTAS NECESSÁRIAS  
TOOLS REQUIRED / HERRAMIENTAS NECESARIAS

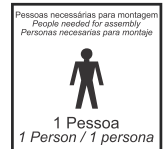
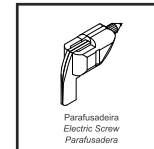
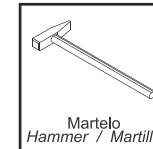

NÃO INCLUSAS / NOT INCLUDED / NO INCLUIDOS

DICAS IMPORTANTES

1. Leer atentamente todas las instrucciones antes de empezar el montaje
2. Separe y guarde las etiquetas de identificación
3. Mire si los volúmenes y cantidades de piezas descritos en manual están correctos
4. Identifique las piezas y separe los accesorios.
5. El montaje del producto debe realizarse sobre una superficie limpia y plana. Le recomendamos que utilice la propia embalaje para cubrir el suelo para evitar daños en el producto.
6. Dejar una area libre para armar el producto
7. Evite impactos y contacto con objetos cortantes

Limpeza y Conservación

1. No dejar el producto en locales muy calientes (luz del sol directa) o demasiada umidade
2. Para la limpieza utilizar un paño suave y seco o ligeramente humedecido con agua. No utilice productos abrasivos.

## IDENTIFICAÇÃO DAS PEÇAS

### IDENTIFICATION OF PARTS / IDENTIFICACIÓN DE LAS PIEZAS

CÓD.	INFORMAÇÃO DAS PEÇAS	IDENTIFICATION OF PARTS	IDENTIFICACIÓN DE LAS PIEZAS	QTD	COD.	COR 8539	MEDIDAS (mm)			MAT.
							COMP	LARG	ESP	
01	Lateral Direita	Right Side	Lateral Derecha	01	28407	Vermelho Red / Rojo	1934	488	12	MDF
02	Lateral Esquerda	Left Side	Lateral Izquierda	01	28407	Vermelho Red / Rojo	1934	488	12	MDF
03	Peseira	Footboard	Pieceiro	01	28407	Vermelho Red / Rojo	900	130	12	MDF
04	Cabeceira	Headboard	Cabecera	01	28407	Vermelho Red / Rojo	900	244	12	MDF
05	Longarina	Stringer	Zanca	06	28407	Vermelho Red / Rojo	1850	47	12	MDF
06	Travessa do Estrado	Crossmember Platform	Travessa del Estrado	04	28407	Vermelho Red / Rojo	910	40	20	MADEIRA

#### ASSISTÊNCIA TÉCNICA

Ao solicitar assistência técnica, informe o número da peça, nome e cor do produto e a data de fabricação do lote que se encontra carimbado na peça nº05.

#### TECHNICAL ASSISTANCE

When request the technical assistance, inform the number of the piece name and color of the product and also the batch manufacturing date, that is stamped on the piece nº05.

#### ASISTENCIA TÉCNICA





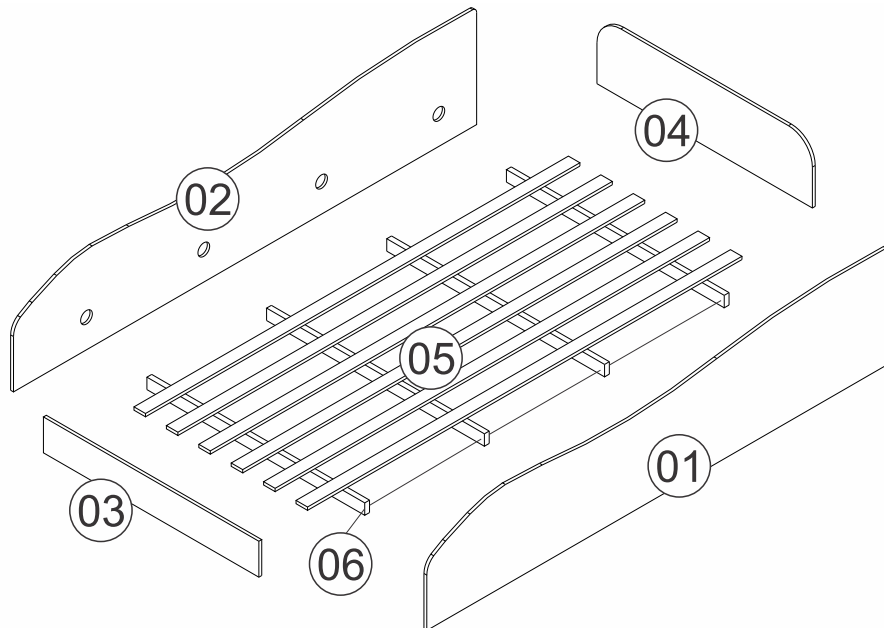

Al solicitar la asistencia técnica, informe el número de la pieza, el nombre y el color del producto y también la fecha de fabricación del lote, que se estampa en la pieza nº05.

### IDENTIFICAÇÃO DAS PEÇAS

### IDENTIFICATION OF PARTS / IDENTIFICACIÓN DE LAS PIEZAS



## FERRAGENS / HARDWARE / HERRAJES

A	B	D	E	F	G
					
QTD. Dimensão: Material: 04 6 x 30 Madeira	QTD. Dimensão: Material: 08 5,0 x 50 Metal	QTD. Dimensão: Material: 08 60x60x10 Plástico	QTD. Dimensão: Material: 04 50 x 12 Plástico	QTD. Dimensão: Material: 08 12 mm Plástico	QTD. Dimensão: Material: 24 26 x 2 Metal

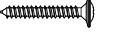
H	I
	
QTD. Dimensão: Material: 08 19 x 1 Metal	QTD. Dimensão: Material: 08 4,0 x 35 Metal

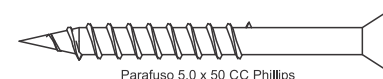
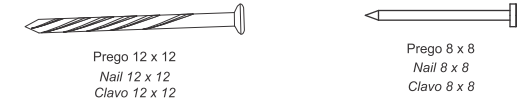

Parafuso 5,0 x 50 CC Phillips  
Screw 5,0 x 50 CC Phillips  
Tornillo 5,0 x 50 CC Phillips

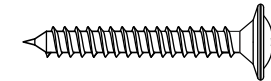

Parafuso 4,0 x 35 Flangeado Phillips  
Screw 4,0 x 35 Flangeado Phillips  
Tornillo 4,0 x 35 Flangeado Phillips





### MONTAGEM DO PRODUTO / PRODUCT ASSEMBLY / MONTAJE DEL PRODUCTO

#### PASSO / STEP / PASO 1

Prepare as peças com seus devidos acessórios, conforme ilustração abaixo.

Prepare the parts according to their proper accessories, as shown below.

Prepare las piezas conforme a sus correspondientes accesorios, como se muestra a ilustración.

A	E	H
		
QTD. Dimensão: Material: 04 6 x 30 Madeira	QTD. Dimensão: Material: 04 50 x 12 Plástico	QTD. Dimensão: Material: 08 19 x 1 Metal

