

N°	CÓDIGO CODE CÓDIGO	DESCRIÇÃO DESCRIPTION DESCRIPCIÓN	DIMENSÃO (mm) DIMENSION (mm) DIMENSIÓN (mm)			QUANTIDADE QUANTITY CANTIDAD
			COMP. LEN. LON.	LARG. WID. ANC.	ESP. DEP. ESP.	
1	85584	LATERAL DIREITA/ RIGHT SIDE/ LATERAL DERECHA	730	350	15	2
2	85585	LATERAL ESQUERDA/ LEFT SIDE/ LATERAL IZQUIERDA	730	350	15	2
3	85588	FECHAMENTO TRASEIRO/ BACK CLOSURE/ CIERRE TRASERO	730	332	15	2
4	85589	TRAVESSA INTERNA/ HIDDEN BATTEN/ TRAVIESSA OCULTA	420	100	15	4
5	85598	PAINEL RIPADO/ PANEL WITH SLATS/ PANEL CON MARCOS	737	454	23	2
6	85593	MOLDURA/ FRAME/ MARCO	730	85	28	4
7	85599	TAMPO APOIO/ SUPPORT BATTEN/ TAPA DE APOYO	550	220	15	2
OPÇÕES DE TAMPOS						
TAMPO 1,60						
8	72714	TAMPO/ TOP/ TAPA 1,60	1595	795	25	1
9	56367	VIDRO/ GLASS/ VIDRIO	1600	800	4	1
TAMPO 1,70						
8	72728	TAMPO/ TOP/ TAPA 1,70	1700	900	25	1
9	56368	VIDRO/ GLASS/ VIDRIO	1700	900	4	1
TAMPO 1,80						
8	74077	TAMPO/ TOP/ TAPA 1,80	1800	900	25	1
9	56363	VIDRO/ GLASS/ VIDRIO	1800	900	4	1

A - PARAFUSO PHILIPS 5,0X40MM
5,0X40MM SCREW
TORNILLO 5,0X40MM **06**
CÓD. 64863

B - PARAFUSO 3,5X25MM FLANGEADO
3,5X25MM WASHER HEAD SCREW
TORNILLO 3,5X25MM FLANGEADO **10**
CÓD. 64827

C - SAPATA
SHOE
ZAPATO **06**
CÓD. 67081

D - CAVILHA MADEIRA 6X30
6X30 WOODEN DOWEL
TARUGO DE MADERA 6X30 **16**
CÓD.65617

E - SUPORTE DE SILICONE 20MM
20MM SILICONE SUPPORT
SOPORTE DE SILICONA **06**
CÓD.65084

F - TAMBOR 15MM
15MM CONNECTOR
CONECTOR 15MM **24**
CÓD.64979

G - PARAFUSO MINIFIX
MINIFIX SCREW
TORNILLO MINIFIX **24**
7,0X31MM
CÓD.64746

H - CANTONEIRA PLÁSTICA
PLASTIC CORNER PLATE
ESQUINERO PLÁSTICO **08**
CÓD.65627

I - PARAFUSO 3,5X14MM
3,5X14MM SCREW
TORNILLO 3,5X14MM **32**
CÓD. 64826

TERMO DE GARANTIA

DISPOSIÇÕES E PRAZOS DE GARANTIA

A Móveis Lopas estipula que o produto especificado terá garantia legal de 90 (noventa) dias, a partir da data de emissão da nota fiscal, contra defeitos de fabricação nos termos do artigo 26, II do CDC. Quaisquer garantias adicionais fornecidas pelo lojista são de responsabilidade exclusiva destes, sendo, portanto os únicos responsáveis em caso de defeito do produto após a garantia legal, concedida pela fabricante.

A Móveis Lopas não possui pontos de assistência técnica. Constatado o eventual defeito de fabricação, desde que, dentro do prazo de garantia legal, o consumidor deverá entrar em contato com a loja onde adquiriu o produto.

No prazo de garantia, as partes eventualmente defeituosas serão substituídas gratuitamente, por outra da mesma linha e modelo.

O projeto, instalação e a montagem na residência do consumidor não serão de responsabilidade da Móveis Lopas.

A montagem deve seguir corretamente as instruções dos manuais que se encontram dentro da embalagem de cada módulo.

Esta garantia é válida em todo território brasileiro.

EXCLUSÃO DA GARANTIA

O presente termo exclui de sua garantia:

- Danos causados em consequências de acidentes, mau uso, manuseio ou deslocamento incorreto dos produtos;
- Avárias ou defeitos causados por montagem inadequada;
- Danos em decorrência de agentes externos (inundações, incêndios, etc.);
- Danos causados pela utilização do produto em ambientes sujeitos a gases corrosivos, umidade excessiva, mofo, acondicionamento em locais de altas/baixas temperaturas, poeira ou acidez.
- Danos causados por infestação de cupins e outras pragas;
- Defeitos por exposição a luz solar excessiva;
- Desgaste natural devido ao uso do produto;

CUIDE BEM DO SEU MÓVEL

Dicas de limpeza e conservação:

- Para limpar corretamente seu produto, use sempre um pano liso e levemente umedecido com água;
- Não se esqueça de enxugar o seu móvel! Ele não deve permanecer úmido, pois a água pode prejudicar o acabamento ou causar mofo na madeira;
- Não se recomenda o uso de produtos à base de amoníaco.
- Não utilize esponja de aço ou qualquer material que possa arranhar a superfície do produto durante a limpeza;
- Não utilize plásticos ou papéis coloridos para forrar seu móvel.
- Evite arrastar objetos em cima do móvel. Eles podem riscar e prejudicar o acabamento do seu móvel.
- O material dos seus móveis tem um tratamento contra fungos e cupins, mesmo assim, em ambientes infestados recomenda-se a dedetização antes de instalar o seu móvel.
- Tente evitar a exposição direta ao sol. Sugere-se utilização de cortinas para proteger seu móvel;

A Móveis Lopas reserva-se o direito de alterar quaisquer características técnicas ou estéticas e introduzir melhoramentos nos produtos comercializados a qualquer momento, sem obrigação de efetuar o mesmo nos produtos em estoque ou já comercializados (vendidos).

TAKING GOOD CARE OF YOUR FURNITURE

Cleaning and caring instructions:

- Wipe the wood furniture down with a moist cloth to properly clean the furniture.
- Do not forget to dry your furniture out. Humidity can damage the finish or create mould.
- Chemical products are not recommended.
- Never clean the furniture with scouring powders, steel scrubber pads or any other product which can scratch its surface.
- Furniture surfaces should not be covered with colored plastic or paper sheets.
- Avoid dragging objects on top of the furniture. They might scratch the finishing.
- Wood furniture are made of mould and termites resistant materials, however, it is recommended to use termiticides in infested places before installing the furniture.
- Avoid furniture exposure to direct Sun light. Drapers suggested.

CUIDE BIEN DE SU MUEBLE

Indicaciones de limpieza y conservación

- Para limpiar correctamente su muebles de madera, siempre use un paño húmedo.
- No se olvide de secar su muebles! No debe permanecer húmedo, pues el agua puede perjudicar el acabado o causar moho en la madera.
- No es recomendable utilizar productos con amoníaco.
- No utilizar esponjas de acero o cualquier material que dañe la superficie de los muebles.
- No utilizar plásticos o papeles coloridos para forrar los muebles.
- Evite arrastrar objetos encima de los muebles. Ellos pueden riscar o dañar el acabado de su mueble.
- El material de los muebles tiene un tratamiento contra los hongos y las polillas, aun así, en ambientes infectados, se recomienda desinfectar antes de instalar su mueble.
- Evite la exposición directa al sol. Se sugiere la utilización de cortinas para proteger sus muebles.

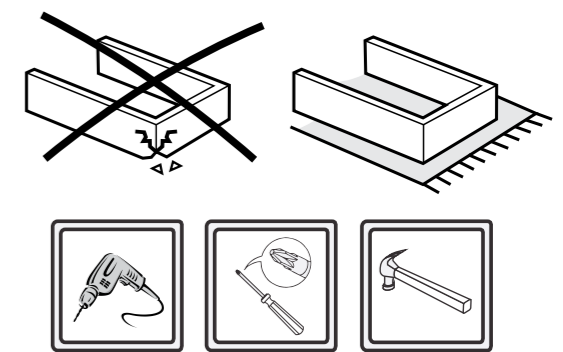

As ferramentas necessárias para montagem do produto não são fornecidas. The necessary tools for assembly aren't supplied. Las herramientas necesarias para armar los productos no son fornecidas.



Montagem
Mounting
Montaje

Sugestão da quantidade de pessoas necessárias para montagem.

Tip of the number of people required for product assembly.

Consejo de la cantidad de personas necesarias para el armado de productos.

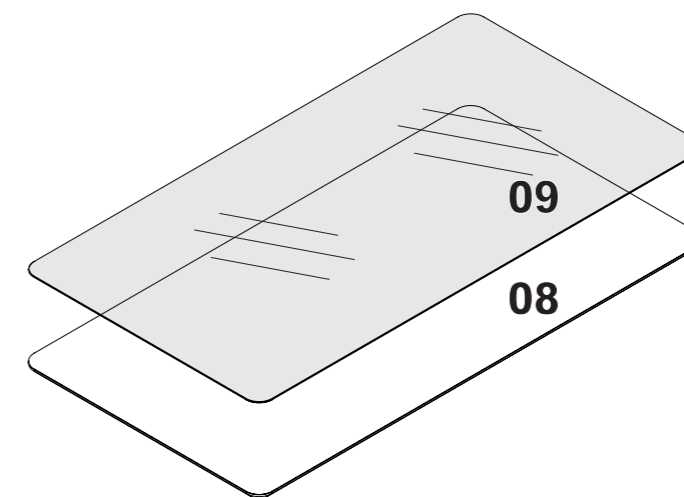

Dimensões do produto montado:
Com tampo 1,80: 1800x900x785mm
Com tampo 1,70: 1700x900x785mm
Com tampo 1,60: 1595x800x785mm

Peso máximo suportado: 50 Kg



Rod. Prefeito Adolfo Nicolato, Km 10 - Rodeiro/MG - CEP:36510-000
+ 55 32 3577-3300 www.grupolopas.com.br

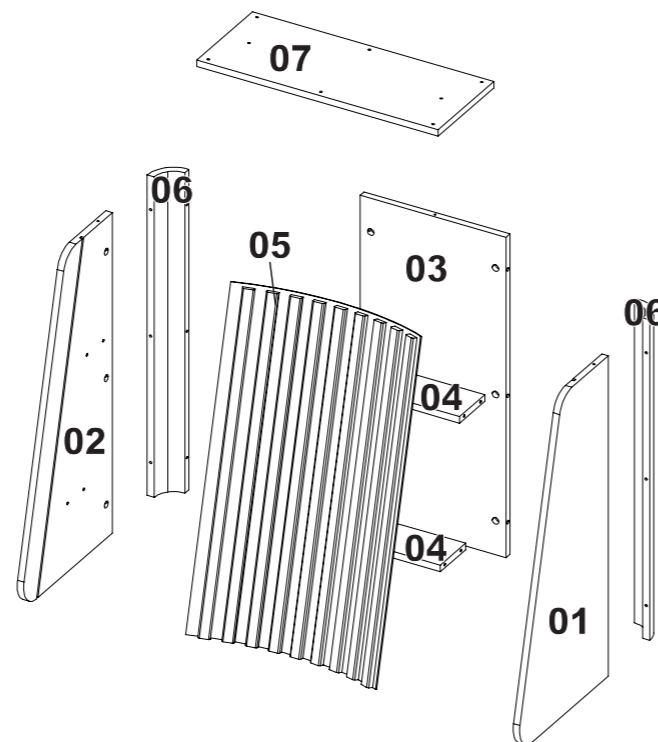
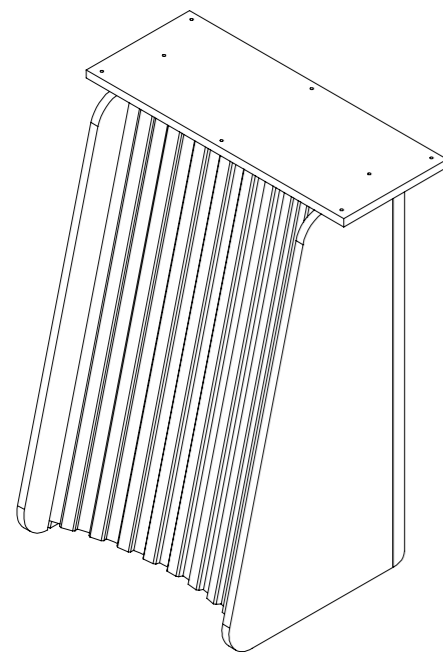

Instruções de Montagem Base Mesa Luxor
Assembly Instructions Luxor Table
Instrucciones de Armado Mesa Luxor

85896 - A3 - 06/11/2023

01 Repetir 2x
Repeat 2x

05

C x12

G x12

02 Repetir 2x
Repeat 2x

05

02

F x06

03 Repetir 2x
Repeat 2x

05

03

F x03

F x06

04 Repetir 2x
Repeat 2x

05

01

F x03

F x06

05

04

D x16

D x16

06

04

H+I x08

H x08

I x16

07 Repetir 2x
Repeat 2x

04

H+I x04

I x16

08 Repetir 2x
Repeat 2x

05

! Atenção!

Encaixar com cuidado a peça 05 nos canais da base, de cima para baixo.

Carefully fit part 05 into the channels from the base, from top to bottom.

Introduzca con cuidado la pieza 05 en el canales desde la base, de arriba a abajo.

09

! Atenção!

ANTES DE PROSSEGUIR, DEFINIR COMO SERÁ A MONTAGEM DAS BASES.

VER DESENHO COM AS OPÇÕES DE MONTAGEM.

ATTENTION:

BEFORE PROCEEDING, DEFINE HOW THE BASES WILL BE ASSEMBLED. SEE DRAWING WITH ASSEMBLY OPTIONS.

ATENCIÓN:

ANTES DE CONTINUAR, DEFINA CÓMO SE MONTARÁN LAS BASES. VER DIBUJO A CONTINUACIÓN CON OPCIONES DE MONTAJE.

10

07

A x06

A x06

11

08

C x03

C x06

12

08

B x10

400mm

175mm

B x08

Cobrir o chão antes de apoiar a peça.

Cover the floor before supporting the piece.

Cubra el piso antes de sostener la pieza.

12

09

E x06

E x06

N°	CÓDIGO CODE CÓDIGO	DESCRIÇÃO DESCRIPTION DESCRIPCIÓN	DIMENSÃO (mm) DIMENSION (mm) DIMENSIÓN (mm)			QUANTIDADE QUANTITY CANTIDAD
			COMP. LEN. LON.	LARG. WID. ANC.	ESP. DEP. ESP.	
1	86512	PÉ FRONTAL/ FRONT FOOT/ PIE FRONTAL	463	60	25	4
2	86517	PÉ TRASEIRO/ BACK FOOT/ PIE TRASEIRO	432	60	25	4
3	86526	TRAVESSA FRONTAL/ FRONT BATTEN/ TRAVIESSA FRONTAL	410	60	25	4
4	86523	TRAVESSA LATERAL DIREITA/ SIDE BATTEN/ TRAVIESSA LAT	350	60	25	2
5	86524	TRAVESSA LATERAL ESQUERDA/ SIDE BATTEN/ TRAVIESSA L	350	60	25	2
6	86541	ASSENTO/ SEAT/ ASIENTO	485	410	107	2
7	86564	ENCOSTO/ BACKBOARD/ RESPALDO	600	410	95	2



Rod. Prefeito Adolfo Nicolato, Km 10 - Rodeiro/MG - CEP:36510-000
+ 55 32 3577-3300 www.grupolopas.com.br

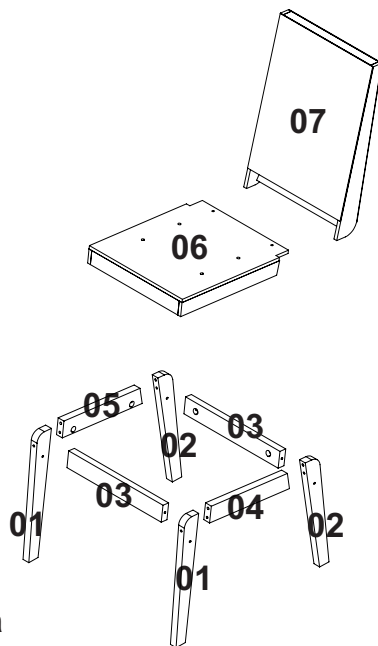
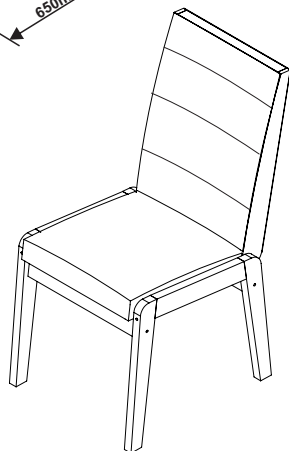
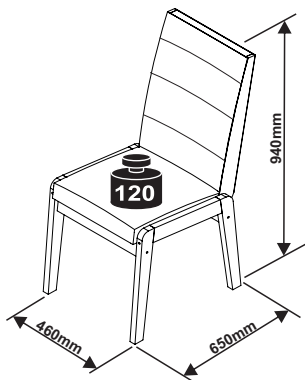

**K - TAPA PARAFUSO 13MM
13 MM SCREW COVER
TAPA TORNILLO 13MM** **16**



CÓD. 72978 - AMENDOA
CÓD. 86291 - FRASSINO

**A - ANEL DE FIXAÇÃO
FIXATION RING
ANILLO DE FIJACIÓN** **16**



18MM **CÓD. 64973**

**B - CAVILHA MADEIRA 8X50
8X50 WOODEN DOWEL
TARUGO DE MADERA 8X50** **08**



CÓD.65621

**C - CHAPA UNIÃO C/08 FUROS
UNION BLADE WITH 08 HOLES
PLACA DE UNIÓN CON 08 ORIFICIOS** **12**

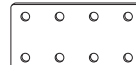

33,5X80MM
CÓD. 65614

**D - CHAVE ZETA
ALLEN WRENCH
LLAVE CETA** **01**



460X28X4MM
CÓD. 64981

**E - PARAFUSO 1/4X100MM
1/4X100MM SCREW
TORNILLO 1/4X100MM** **08**

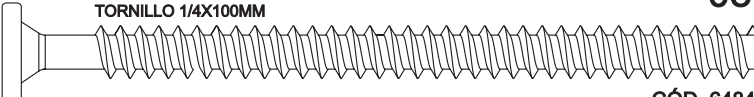

CÓD. 64840

**F - PARAFUSO 1/4X80MM
1/4X80MM SCREW
TORNILLO 1/4X80MM** **08**

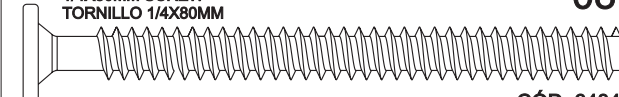

CÓD. 64849

**G - PARAFUSO 3,5X14MM
3,5X14MM SCREW
TORNILLO 3,5X14MM** **96**



CÓD. 2834

**H - PARAFUSO 7X50MM
7X50MM SCREW
TORNILLO 7X50MM** **04**

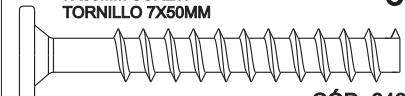

CÓD. 64859

**I - SAPATA REDONDA
CIRCULAR PAD
ZAPATA CIRCULAR** **08**



CÓD. 67081

**J - PARAFUSO 3,5X25MM FLANGEADO
3,5X25MM WASHER HEAD SCREW
TORNILLO 3,5X25MM FLANGEADO** **08**



CÓD. 64827

TERMO DE GARANTIA

DISPOSIÇÕES E PRAZOS DE GARANTIA

A Móveis Lopas estipula que o produto especificado terá garantia legal de 90 (noventa) dias, à partir da data de emissão da nota fiscal, contra defeitos de fabricação nos termos do artigo 26, II do CDC. Quaisquer garantias adicionais fornecidas pelo lojista são de responsabilidade exclusiva destes, sendo, portanto os únicos responsáveis em caso de defeito do produto após a garantia legal, concedida pela fabricante.

A Móveis Lopas não possui pontos de assistência técnica. Constatado o eventual defeito de fabricação, desde que, dentro do prazo de garantia legal, o consumidor deverá entrar em contato com a loja onde adquiriu o produto. No prazo de garantia, as partes eventualmente defeituosas serão substituídas gratuitamente, por outra da mesma linha e modelo. O projeto, instalação e a montagem na residência do consumidor não serão de responsabilidade da Móveis Lopas. A montagem deve seguir corretamente as instruções dos manuais que se encontram dentro da embalagem de cada módulo. Esta garantia é válida em todo território brasileiro.

EXCLUSÃO DA GARANTIA

O presente termo exclui de sua garantia: Danos causados em conseqüências de acidentes, mau uso, manuseio ou deslocamento incorreto dos produtos; Avarias ou defeitos causados por montagem inadequada; Danos em decorrência de agentes externos (inundações, incêndios, etc); Danos causados pela utilização do produto em ambientes sujeitos a gases corrosivos, umidade excessiva, mofo, acondicionamento em locais de altas/baixas temperaturas, poeira ou acidez; Danos causados por infestação de cupins e outras pragas; Defeitos por exposição a luz solar excessiva; Desgaste natural devido ao uso do produto;

CUIDE BEM DO SEU MÓVEL

Dicas de limpeza e conservação:
- Para limpar corretamente seu produto, use sempre um pano liso e levemente umedecido com água;
- Não se esqueça de enxugar o seu móvel! Ele não deve permanecer úmido, pois a água pode prejudicar o acabamento ou causar mofo na madeira;
- Não se recomenda o uso de produtos à base de amoníaco;
- Não utilize esponja de aço ou qualquer material que possa arranhar a superfície do produto durante a limpeza;
- Não utilize plásticos ou papéis coloridos para forrar seu móvel;
- Evite arrastar objetos em cima do móvel. Eles podem riscar e prejudicar o acabamento do seu móvel;
- O material dos seus móveis tem um tratamento contra fungos e cupins, mesmo assim, em ambientes infestados recomenda-se a dedetização antes de instalar o seu móvel;
- Tente evitar a exposição direta ao sol. Sugere-se utilização de cortinas para proteger seu móvel;

A Móveis Lopas reserva-se o direito de alterar quaisquer características técnicas ou estéticas e introduzir melhoramentos nos produtos comercializados a qualquer momento, sem obrigação de efetuar o mesmo nos produtos em estoque ou já comercializados (vendidos).

TAKING GOOD CARE OF YOUR FURNITURE

Cleaning and caring instructions:

- Wipe the wood furniture down with a moist cloth to properly clean the furniture.
- Do not forget to dry your furniture out. Humidity can damage the finish or create mould.
- Chemical products are not recommended;
- Never clean the furniture with scouring powders, steel scrubber pads or any other product which can scratch its surface.
- Furniture surfaces should not be covered with colored plastic or paper sheets.
- Avoid dragging objects on top of the furniture. They might scratch the finishing.
- Wood furniture are made of mould and termites resistant materials, however, it is recommended to use termiticides in infested places before installing the furniture.
- Avoid furniture exposure to direct Sun light. Drapers suggested.

CUIDE BIEN DE SU MUEBLE

Indicaciones de limpieza y conservación

- Para limpiar correctamente su muebles de madera, siempre use un paño húmedo.
- No se olvide de secar su muebles! No debe permanecer húmedo, pues el agua puede perjudicar el acabado o causar mofo en la madera.
- No se recomienda utilizar productos con amoníaco.
- No utilizar esponjas de acero o cualquier material que dañe la superficie de los muebles.
- No utilizar plásticos o papeles coloridos para forrar los muebles.
- Evite arrastrar objetos encima de los muebles. Ellos pueden riscar o dañar el acabado de su mueble.
- El material de los muebles tiene un tratamiento contra los hongos y las polillas, aun así, en ambientes infestados, se recomienda desinfectar antes de instalar su mueble.
- Evite la exposición directa al sol. Se sugiere la utilización de cortinas para proteger sus muebles.

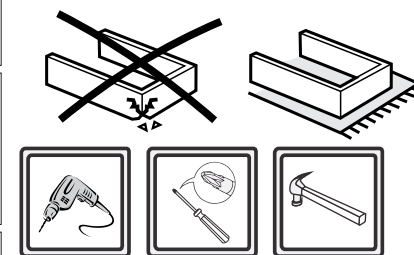

As ferramentas necessárias para montagem do produto não são fornecidas. The necessary tools for assembly aren't supplied. Las herramientas necesarias para armar los productos no son fornecidas.



Montagem
Mounting
Montaje



Tempo de montagem
Assembly time
Tempo de armado

30min.

Instruções de Montagem Cadeira Atla Assembly Instructions Atla chair Instrucciones de Armado Silla Atla

86521 - A4 - 01/02/2024



Peso máximo suportado
Maximum weight supported
Peso máximo soportado

