

OBS.: AO SOLICITAR ASSISTÊNCIA INFORME O CÓDIGO DA PEÇA E O DO REVESTIMENTO; EX: 6171.023 - 11

Nº	CÓDIGO	DESCRIÇÃO	MEDIDAS	QUANT.	MATERIAL	CORES		
01	6171.023PC	LATERAL ESQUERDA	760 X 497 X 15	1 PÇ	MDP 15 MM	11 - BRANCO	1442 - CHUMBO	
02	6118.047PC	BASE	370 X 497 X 15	1 PÇ	MDP 15 MM	11 - BRANCO	1442 - CHUMBO	
03	6093.0130PC	PRATELEIRA	370 X 497 X 15	1 PÇ	MDP 15 MM	11 - BRANCO	1442 - CHUMBO	
04	6171.022PC	LATERAL DIREITA	760 X 497 X 15	1 PÇ	MDP 15 MM	11 - BRANCO	1442 - CHUMBO	
05	6013.0110PC	TAMPO	400 X 530 X 22	1 PÇ	MDP 22 MM			1441 - FREIJÓ
06	6093.0128PC	FORRO	770 X 395 X 3	1 PÇ	HDF 3 MM	11 - BRANCO	1442 - CHUMBO	
OPÇÕES DE PORTAS E CORES								
07	6171.05PC	PORTA	750 X 395 X 15	1 PÇ	MDP 15 MM	11 - BRANCO	1442 - CHUMBO	

TERMO DE GARANTIA

Indekes Indústria e Comércio de Móveis, garante este produto (por defeitos de fabricação), pelo prazo de três meses a partir da data de emissão da nota fiscal de venda do produto ao consumidor.







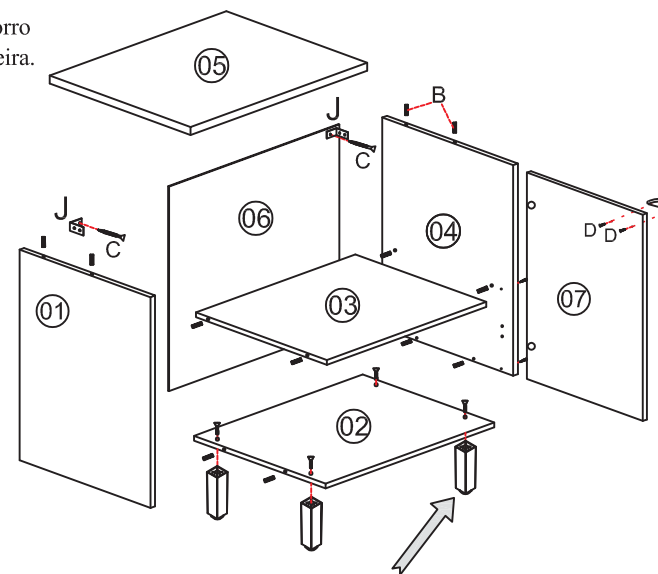





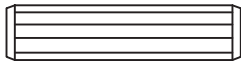

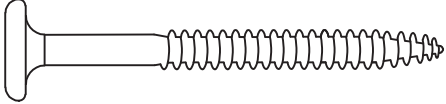
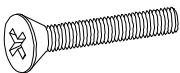
DADOS INDISPENSÁVEIS PARA VALIDADE DESTA GARANTIA

- 1- Forre o chão c/ papelão ou similar.
- 2- Inicie a montagem seguindo a sequência numérica "das peças".
- 3- Verifique a resistência da parede.
- 4- Fixe o corpo dos armários e paineleiros com o suporte e parafusos quando necessário.
- 5- Faça a junção com parafusos de união quando necessário.
- 6- Coloque e regule as portas e puxadores.
- 7- P/ limpeza, use pano macio e seco.
- 8- Não utilize produtos abrasivos ou similares, tais como: "CERA, ÁLCOOL, DETERGENTES, TINNER, LUSTRA MÓVEIS, ETC".
- 9- Deixe o móvel sem uso por 24hrs p/ dar rigidez a estrutura.
- 10- Produto para uso doméstico.
- 11- Cumprindo todos os requisitos existentes nesse Certificado de Garantia, o seu produto estará coberto pela GARANTIA DE 90 DIAS.

Obs: É indispensável pregar o forro traseiro no Tampo e Prateleira.

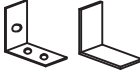

Obs: Fixar primeiramente os Pés na Base para depois encaixa-la nas Laterais.

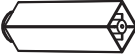
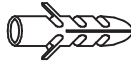
ACESSÓRIOS		
A	  Montagem/Estrutura 3,5x40mm	10
B	 Cavilha 8x30mm	18
C	  Pfuso Parede 4,8 x 55mm	06
D	  Pfuso M4 X 20MM (cód. 4014MP)	02
E	  Dobradiças Cantoneiras 3,5x14mm	16
F	  Pfuso União 4,5 x 28mm	07
G	 Cantoneira 2 furos	04
H	 Puxador	01
I	 Cola Usar nas cavilhas	01
J	 Suporte de fixação Capa Plástica	02
K	  Calço Dobradiça	02
L	 Pé plástico	04
M	 Buchas de Fixação	02

Notas: A separação dos acessórios antes de iniciar a montagem facilitará a mesma. Os parafusos e cavilhas estão na escala real. Em caso de dúvida na identificação, coloque o acessório sobre a imagem.

CARGA SUPORTAVEL

O peso máximo de carga informado no desenho ao lado refere-se a objetos distribuídos de maneira uniforme sobre toda área de contato da peça

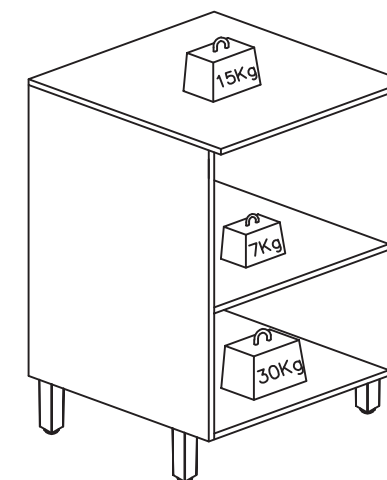

Obs: É indispensável pregar o forro traseiro na prateleira.

Amigo montador
Siga todas as instruções deste formulário, elas são indispensáveis.
Lembre-se : A indústria não se responsabiliza por danos na hora da montagem.

ASPECTO FINAL

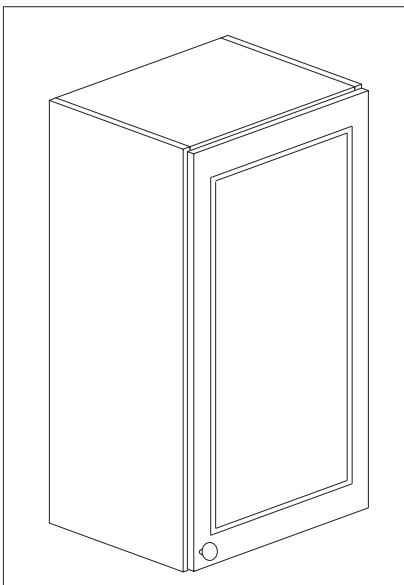

ARMÁRIO 0,40 FIRENZE

PEÇAS E CORES

N°	Código	Cor		Descrição	Medidas
		Chumbo	Branco		
01	6016.039	1442	11	Lateral	300 x 809
02	336	1442	11	Base/Chapéu	300 x 370
03	337	1442	11	Prateleira	240 x 370
04	6171.044	1442	11	Forro	267 x 390

OPÇÕES DE PORTAS E CORES

N°	Código	Cor		Descrição	Medidas
		Chumbo	Branco		
05	6171.09	1442	11	Porta AR	395 x 804

AO SOLICITAR ASSISTÊNCIA, INFORME CÓDIGO MAIS O N° DA COR. EX: 310.1-760

TERMO DE GARANTIA

Indekes Indústria e Comércio de Móveis; garante este produto (por defeitos de fabricação), pelo prazo de três meses a partir da data de emissão da nota fiscal de venda do produto ao consumidor.

DADOS INDISPENSÁVEIS PARA VALIDADE DESTA GARANTIA

- 1- Forre o chão c/ papelão ou similar.
- 2- Inicie a montagem seguindo a sequência numérica "das peças".
- 3- Verifique a resistência da parede.
- 4- Fixe o corpo dos armários e paineleiros com o suporte e parafusos quando necessário.
- 5- Faça a junção com parafusos de união quando necessário.
- 6- Coloque e regule as portas e puxadores.
- 7- P/ limpeza, use pano macio e seco.
- 8- Não utilize produtos abrasivos ou similares, tais como: "CERA, ÁLCOOL, DETERGENTES, TINNER, LUSTRA MÓVEIS, ETC".
- 9- Deixe o móvel sem uso por 24hrs p/ dar rigidez a estrutura.
- 10- Produto para uso doméstico.
- 11- Cumprindo todos os requisitos existentes nesse Certificado de Garantia, o seu produto estará coberto pela GARANTIA DE 90 DIAS.

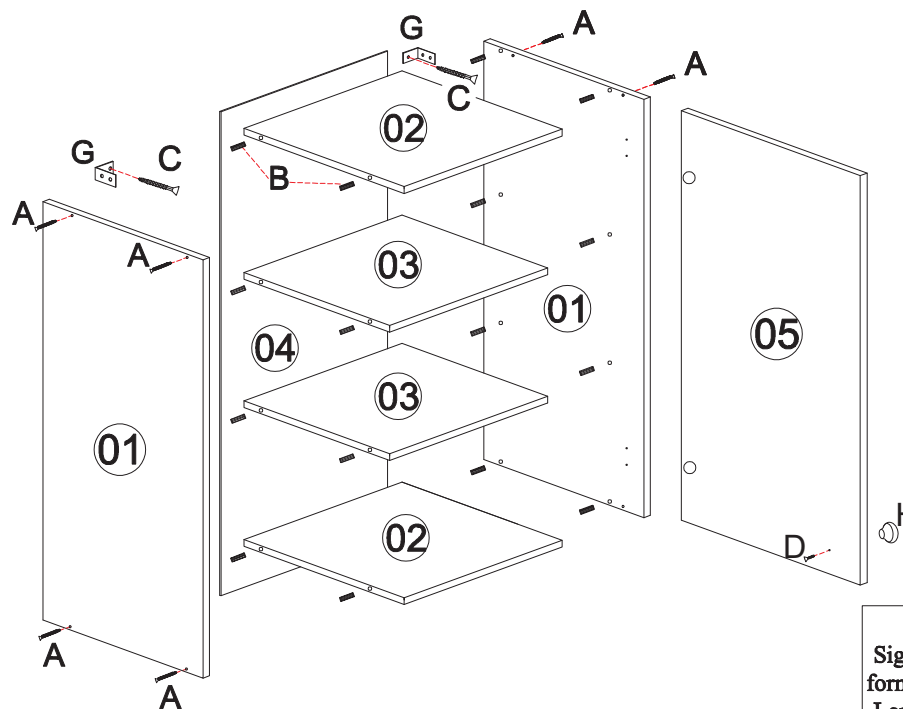

Amigo montador
Siga todas as instruções deste formulário, elas são indispensáveis. Lembre-se : A indústria não se responsabiliza por danos na hora da montagem.

ACESSÓRIOS					
A	  Montagem/Estrutura 3,5x40mm	08	G	 Suporte de fixação Capa Plástica	02
B	 Cavilha 8x30mm	16	H	 Puxador	01
C	  Pfuso Pés/Parede 4.8 x 55mm	02	I	 Calço Dobradiça	02
D	  Pfuso Puxador M4x20	01	J	 Cola Usar nas cavilhas	01
E	  Dobradiças Cantoneiras 3,5x14mm	14	K	 Bucha de Fixação	02
F	  Pfuso União 4,5 x 28mm	03	L	 Prego 10x10	30
			M	 Junção p/ Fundo	06

Notas: A separação dos acessórios antes de iniciar a montagem facilitará a mesma. Os parafusos e cavilhas estão na escala real. Em caso de dúvida na identificação, coloque o acessório sobre a imagem.

Obs: É indispensável pregar o forro traseiro na prateleira.

CARGA SUPORTAVEL
O peso máximo de carga informado no desenho ao lado refere-se a objetos distribuídos de maneira uniforme sobre toda área de contato da peça

Amigo montador
Siga todas as instruções deste formulário, elas são indispensáveis.
Lembre-se : A indústria não se responsabiliza por danos na hora da montagem

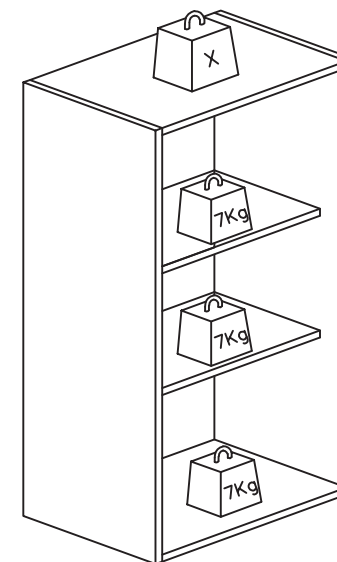

ASPECTO FINAL COM VIDRO

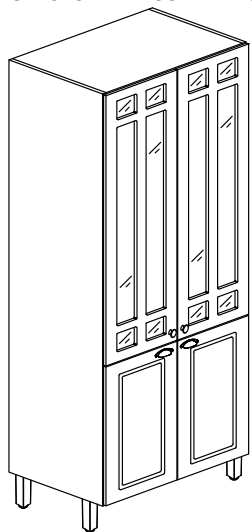

ASPECTO FINAL SEM VIDRO

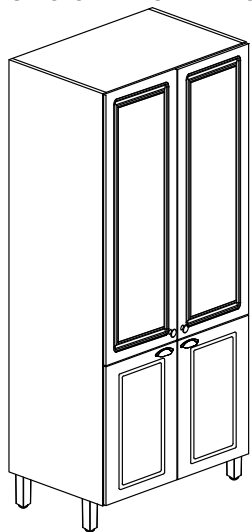

MANUAL PN 0,80 PROF 2,26

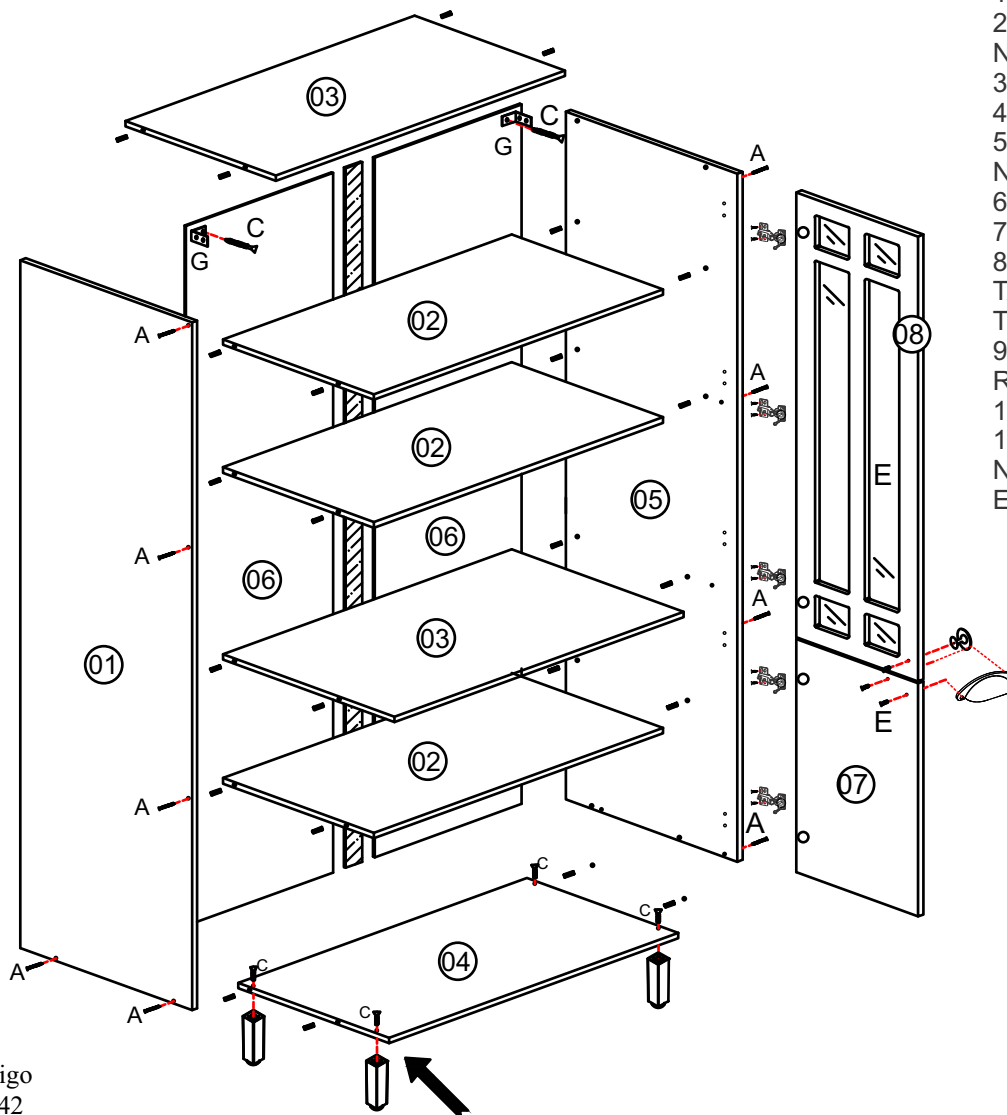

DADOS INDISPENSÁVEIS PARA VALIDADE DESTA GARANTIA

- 1- FORRE O CHÃO COM PAPELÃO OU SIMILAR;
- 2- INICIE A MONTAGEM SEGUINDO A SEQUÊNCIA NUMÉRICA;
- 3- VERIFIQUE A RESISTENCIA DA PAREDE;
- 4- É OBRIGATÓRIO FIXAR O MÓDULO A PAREDE;
- 5- FAÇA A JUNÇÃO COM PARAFUSOS UNIÃO QUANDO NECESSÁRIO;
- 6- COLOQUE E REGULE PORTA E PUXADORES;
- 7- PARA LIMPEZA USE PANO MACIO E SECO;
- 8- NÃO UTILIZE PRODUTOS ABRASIVOS OU SIMILARES, TAIS COMO: CERA, ÁLCOOL, DETERGENTES, TINNER, LUSTRA MOVEIS, ETC.;
- 9- DEIXE O MÓVEL SEM USO POR 24HRS PARA DAR RIGIDEZ A ESTRUTURA;
- 10- PRODUTO PARA USO DOMESTICO;
- 11- CUMPRINDO TODOS OS REQUISITOS EXISTENTES NESSE CERTIFICADO DE GARANTIA, O SEU PRODUTO ESTA COBERTO PELA GARANTIA DE 90 DIAS;

TERMO DE GARANTIA

Indékes indústria e comércio de móveis garante este produto (por defeitos de fabricação), pelo prazo de 90 dias a partir da data de emissão da nota fiscal de venda do produto ao consumidor.

OPÇÕES DE PORTAS SUPERIORES E CORES

Nº	CÓDIGO	DESCRIÇÃO	MEDIDAS	QUANT.	MATERIAL	CORES
08	6171.06 PC	PORTA RETA	1357 X 395 X 15	2 PÇ	MDP 15 MM	1442 - CHUMBO
08	6171.07 PC	PORTA DE VIDRO	1357 X 395 X 15	2 PÇ	MDF 15 MM	1442 - CHUMBO

Ao solicitar assistência informe código mais o N° de cor. Ex: 6144.011 - 1442

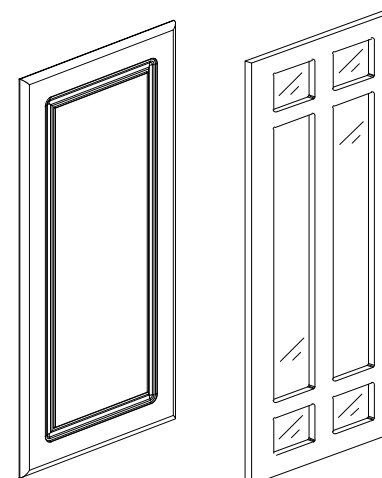

Nº	Cód:	REVESTIMENTO	Descrição	Medida
01	6144.011	1442 - CHUMBO	Lat Esq	497 x 2120
02	6144.0100	1442 - CHUMBO	Prateleira	410 x 770
03	6144.098	1442 - CHUMBO	Base/Chapéu	497 x 770
04	6093.079	1442 - CHUMBO	Base PN	497 x 770
05	6144.010	1442 - CHUMBO	Lat Dir	497 x 2120
06	6144.0101	1442 - CHUMBO	Forro PN	390 x 2115
07	6171.05	1442 - CHUMBO	Porta RETA	395 x 750

Obs: Fixar primeiramente os **Pés** na **Base** para depois encaixa-la nas Laterais.

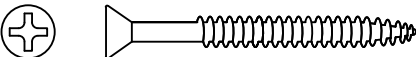
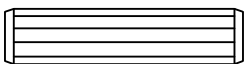
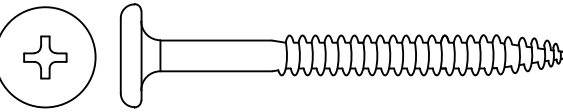
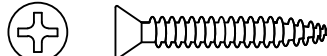
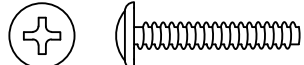

indékes
Cozinhas

ACESSÓRIOS

A		08
	Montagem/Estrutura 3,5x40mm	
B		24
	Cavilha 8x30mm	
C		06
	Pfuso Pés/Parede 4.8 x 55mm	
D		03
	Pfuso União 4,5 x 28mm	
E		04
	Paraf. Puxadores 3,5x22mm	
F		43
	Dobradiças Cantoneiras 3,5x14mm	

G		Suporte de fixação Capa Plástica	02	K		Pé plástico	04
H		PUXADO PONTO	02	L		Bucha de Fixação	02
I		Dobradiça RETA COM AMORTECEDOR	10	M		PUXADOR CONCHA	02
J		Cola Usar nas cavilhas	02	Ferramentas Necessárias (Não fornecidas)			

CARGA SUPORTAVEL
O peso máximo de carga informado no desenho abaixo refere-se a objetos distribuídos de maneira uniforme sobre toda área de contato da peça

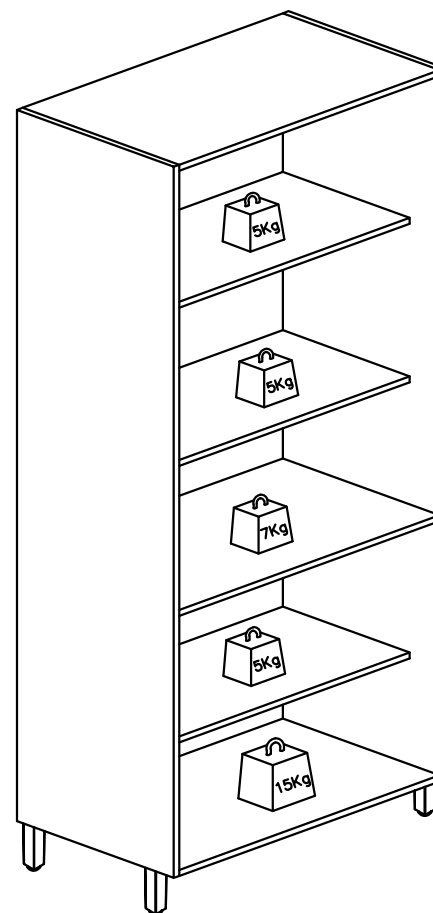

Quantidade necessária de Montadores - 02





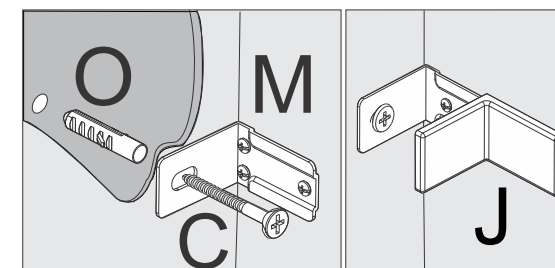



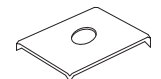
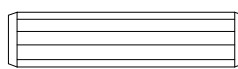
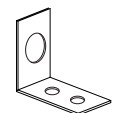
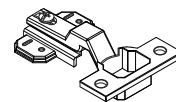
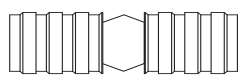

OBS : É OBRIGATÓRIO FIXAR AS 2 UN CANTONEIRA METÁLICA DE SUPORTE (M).

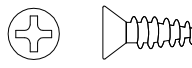
- 1- VERIFICAR A RESISTÊNCIA DA PAREDE, FURAR COM BROCA 8 MM.
- 2- COLOCAR 02 UN DA BUCHA PLÁSTICA (O) 8 MM.
- 3- FIXAR CANTONEIRAS SUPORTE (M) NO CANTO SUPERIOR DA PEÇA (01) E PEÇA (04) COM 04 UN DO PARAFUSO CBC (E) 3,5 X 14 MM.
- 4 - POSICIONAR MÓVEL E FIXAR A PAREDE COM 02 UN PARAFUSO CBC (C) 4,8 X 55 MM.

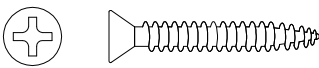

Rua Bom Jesus, 08 - Parque Industrial
FONE/FAX: (45) 3286 - 7400
CEP : 85790-000 - capitão L. Marques - PR
www.indekes.com.br

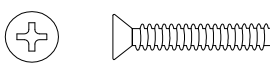
AMIGO MONTADOR SIGA TODAS AS INTRUSÕES DESTE FORMULÁRIO, ELAS SÃO INDISPENSÁVEIS
LEMBRE - SE: A INDUSTRIA NÃO SE RESPONSABILIZA POR DANOS NA HORA DA MONTAGEM

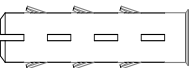
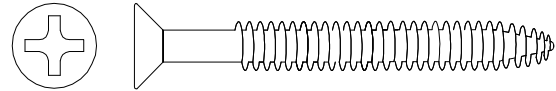
N°	DESCRIÇÃO	QTD	N°	DESCRIÇÃO	QTD
A	ACES CANTONEIRA 2 FUROS (CÓD. 1056) 	03	J	ACES JUNÇÃO P/ FUNDO (CÓD. 1038) 	08
B	CAVILHA PINUS 8 X 30MM (CÓD. 1064) 	16	K	ACES SUP. METAL P/ CAPA PLASTICA (CÓD. 1848) 	02
C	DOBRADIÇA POP C/ AMORTECEDOR (CÓD. 4302) 	02	L	CAVILHA PLASTICA 8 X 30MM (PRETA) (CÓD. 4858) 	06
D	PARF 3,5 X 14 FLANGEADO (CÓD. 2529) 	12	M	PE QUADRADO CASTANI (CÓD. 4088) 	04
E	PARF 3,5 X 14 CBC CHATA/FILIPS (CÓD. 1104) 	12	N	PUXADOR CONCHA DOURADO (CÓD. 5086) 	01
F	PARF 4,5 X 28 CBC CHATA/FILIPS (CÓD. 1116) 	06	O	TAPA FURO ADESIVO CHUMBO (CÓD. 4900) 	06
G	PARF 3,5 X 50 CBC CHATA/FILIPS (CÓD. 4443) 	27	P	PREGO 10 X 10 C/ CABEÇA (CÓD. 1041) 	39
			Q	COLA SACHET (CÓD. 1020) 	01
H	PARF M4 X 20MM MET CH PHS BI (CÓD. 4014) 	02	R	GIZ DE CORREÇÃO 10 X 8 CHUMBO (CÓD. 4913) 	01
			S	BUCHA 8MM (CÓD. 1059) 	02
I	PARF 4,8 X 55MM TAMP FHP (CÓD. 2477) 	06			

MANUAL BALCÃO CANTO RETO FIRENZE

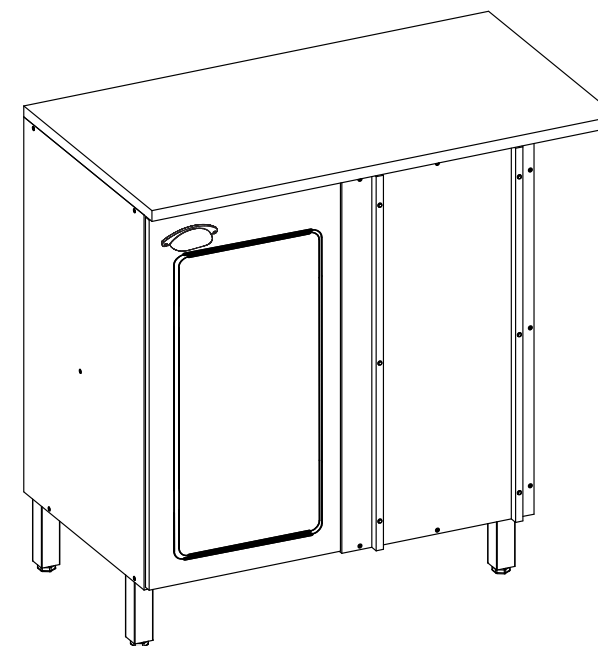

DADOS INDISPENSÁVEIS PARA VALIDADE DESTA GARANTIA

- 1- FORRE O CHÃO COM PAPELÃO OU SIMILAR;
- 2- INICIE A MONTAGEM SEGUINDO A SEQUÊNCIA NUMÉRICA;
- 3- FAÇA A JUNÇÃO COM PARAFUSOS UNIÃO QUANDO NECESSÁRIO;
- 4- COLOQUE E REGULE PORTA E PUXADORES;
- 5- PARA LIMPEZA USE PANO MACIO E SECO;
- 6- NÃO UTILIZE PRODUTOS ABRASIVOS OU SIMILARES, TAIS COMO: CERA, ÁLCOOL, DETERGENTES, TINNER, LUSTRA MOVEIS, ETC.;
- 7- DEIXE O MÓVEL SEM USO POR 24HRS PARA DAR RIGIDEZ A ESTRUTURA;
- 08- PRODUTO PARA USO DOMESTICO;
- 09- CUMPRINDO TODOS OS REQUISITOS EXISTENTES NESSE CERTIFICADO DE GARANTIA, O SEU PRODUTO ESTA COBERTO PELA GARANTIA DE 90 DIAS.

TERMO DE GARANTIA

Indékes Indústria e Comércio de Móveis garante este produto (por defeitos de fabricação), pelo prazo de 90 dias a partir da data de emissão da nota fiscal de venda do produto ao consumidor.

AO SOLICITAR ASSISTÊNCIA INFORME O CÓDIGO DA PEÇA E O DO REVESTIMENTO; EX: 6171.049 - 1442

SEQ	CODIGO	DESCRIÇÃO	COMPRIMENTO	LARGURA	ESPESSURA	MATERIAL	COR	QTD
01	6093.079PC	SOF BASE BL 770X497	770	497	15	MDP	1442 - CHUMBO	1
02	6171.023PC	FIR LAT ESQ 760X497	760	497	15	MDP	1442 - CHUMBO	1
03	6171.028PC	FIR VISTA BL 0,80 769X60	770	60	15	MDP	1442 - CHUMBO	1
04	6171.022PC	FIR LAT DIR 760X497	760	497	15	MDP	1442 - CHUMBO	1
05	6171.035PC	VISTA TRAS 769X60 - CRUA	770	60	15	MDP	1442 - CHUMBO	1
06	6171.048PC	FIR COLUNA BL 730X60	730	60	15	MDP	1442 - CHUMBO	1
07	6171.049PC	FIR PRAT BL 770X437	770	437	15	MDP	1442 - CHUMBO	1
08	6171.050PC	FIR TAMPA CEGA 758X397	758	397	15	MDF	1442 - CHUMBO	1
09	6171.051PC	FIR TAMPO 960X530 22MM	960	530	22	MDF	1441 - FREIJO	1
10	6171.052PC	FIR RIPA FECHAMENTO 758X18 MDF	758	18	15	MDF	1442 - CHUMBO	2
11	6171.05PC	PORTA RETA 750X395	750	395	15	MDF	1442 - CHUMBO	1
12	6093.081PC	SOF FORRO 795X430	430	795	3	HDF	1442 - CHUMBO	1
13	6093.077PC	SOF FORRO 795X335	335	795	3	HDF	1442 - CHUMBO	1

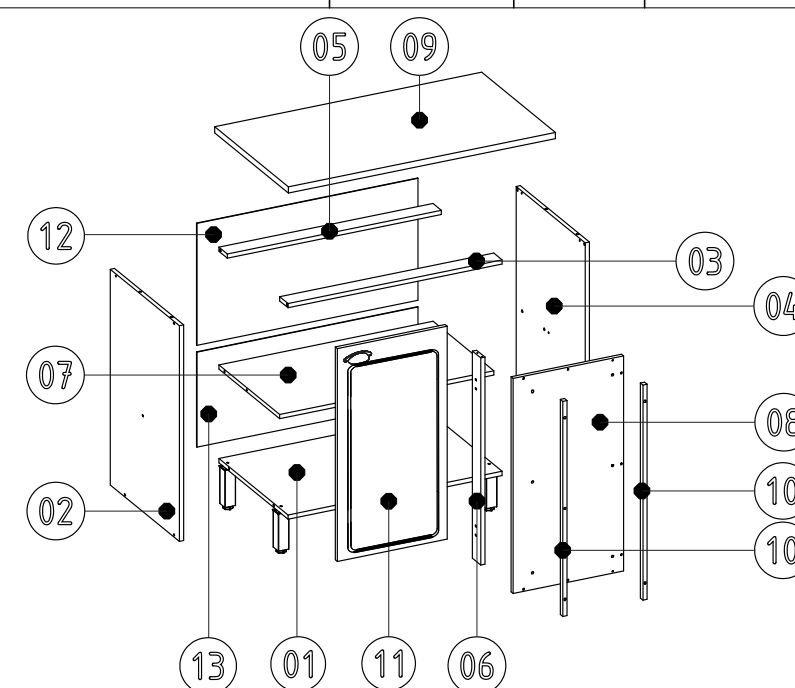

Quantidade necessária de Montadores - 01

Ferramentas Necessárias (Não fornecidas)

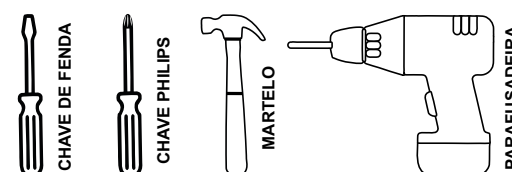

NOTA: A SEPARAÇÃO DOS ACESSÓRIOS ANTES DE INICIAR A MONTAGEM FACILITARÁ A MESMA. OS PARAFUSOS E CAVILHAS ESTÃO NA ESCALA REAL. EM CASO DE DÚVIDA NA IDENTIFICAÇÃO, COLOQUE O ACESSÓRIOS SOBRE A IMAGEM.

AMIGO MONTADOR, SIGA TODAS AS INSTRUÇÕES DESTA FORMULÁRIO, ELAS SÃO INDISPENSÁVEIS.
LEMBRE -SE: A INDUSTRIA NÃO SE RESPONSABILIZA POR DANOS CAUSADOS NA HORA DA MONTAGEM.

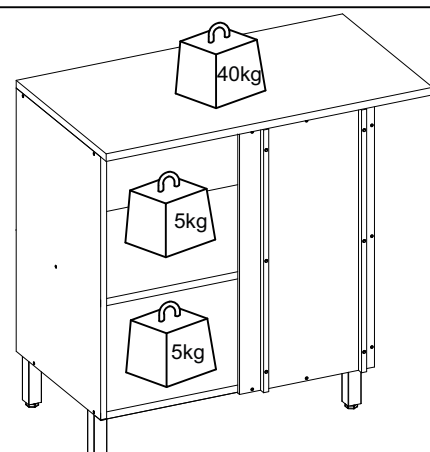

CARGA SUPORTÁVEL
O PESO MÁXIMO DE CARGA INFORMADO NO DESENHO REFERE-SE A OBJETOS DISTRIBUÍDOS DE MANEIRA UNIFORME SOBRE TODA A ÁREA DE CONTATO DA PEÇA.

PASSO 01

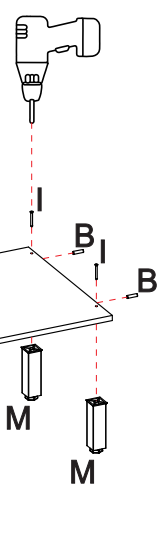

1.1 - FIXAR NA BASE, PEÇA (01), 04 UN DO PÉ DE PLÁSTICO (M), COM 04 UN DO PARAFUSO 4,8 X 55 MM (I).

ANTES DO ENCAIXE DE CADA CAVILHA DE MADEIRA (B) PASSAR A COLA SACHET (Q).

1.2 - INSERIR 04 UN DA CAVILHA (B) 8 X 30MM NA BASE (PEÇA 01).

PASSO 05

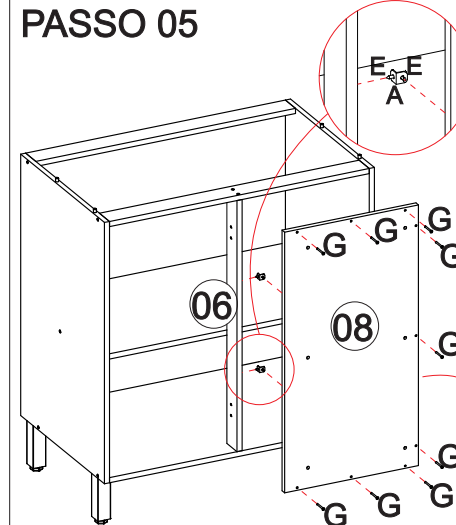

ATENÇÃO: NESTE PASSO DEVE SER DEFINIDO QUAL LADO FICARÁ O BALCÃO (DIREITO OU ESQUERDO).

5.1 - , É IDEAL QUE O MÓVEL SEJA VIRADO COM O FUNDO PARA O CHÃO, PARA FAZER A FIXAÇÃO DA TAMPA FRONTAL (PEÇA 08), DE MODO A DAR MAIS ESTABILIDADE À MONTAGEM.
FIXE A TAMPA (08) COM 09 UN DO PARAFUSO (G) 3,5 X 50MM E TAMBÉM AS 02 UN DA CANTONEIRAS 02 FUROS (A) ENTRE A TAMPA (08) E A COLUNA (06) COM 02 UN DO PARAFUSO (E) 3,5 X 14MM.

LADO ESQUERDO

LADO DIREITO

PASSO 07

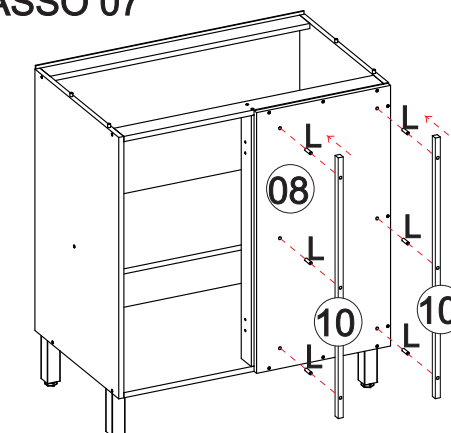

7.1 - **COM O MÓVEL NA POSIÇÃO VERTICAL**, INSIRA 06 UN DA CAVILHA PLÁSTICA 8 X 30MM (L) NA TAMPA FRONTAL (08) E DEPOIS ENCAIXE AS RIPAS DE FECHAMENTO (10) SOBRE ELA.

PASSO 02

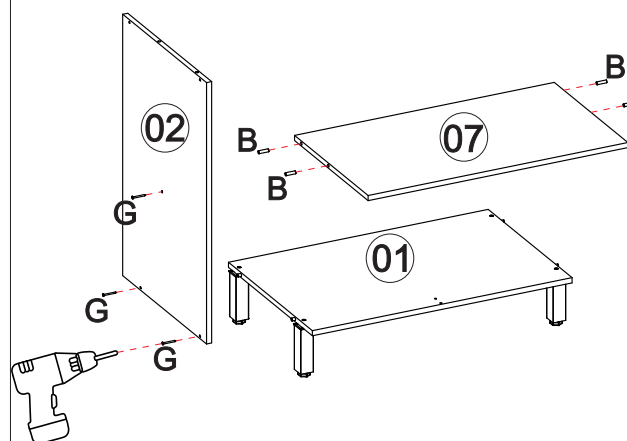

ATENÇÃO: É IDEAL MONTAR COM A PARTE FRONTAL DO MÓVEL VIRADO PARA BAIXO, DE MODO QUE AS PEÇAS FIQUEM ESTÁVEIS E FIRMES EM CONTATO COM O CHÃO. PARA ISSO FORRE O CHÃO COM A CAIXA DE PAPELÃO ANTES DE INICIAR A MONTAGEM.

ANTES DO ENCAIXE DE CADA CAVILHA DE MADEIRA (B) PASSAR A COLA SACHET (Q).

2.1 - ENCAIXAR A LATERAL ESQUERDA, (PEÇA 02), NA BASE (01);
2.2 - INSERIR 04 UN DA CAVILHA DE MADEIRA (B) 8 X 30MM NA PRATELEIRA, (PEÇA 07), E ENCAIXA-LA NA LATERAL ESQUERDA PEÇA (02)
2.3 - FIXAR AS PEÇAS (01, 02 E 07) USANDO 03 UN DO PARAFUSO CBC PHILIPS (G) 3,5 X 50MM.

PASSO 06

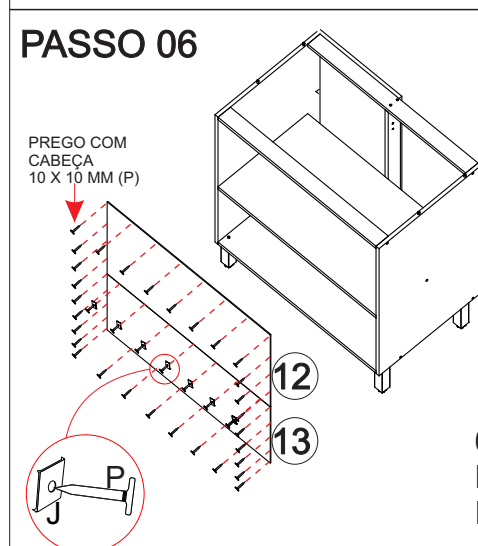

6.1 - VIRE O MÓVEL NOVAMENTE PARA FAZER A FIXAÇÃO DO FORRO TRASEIRO.

PASSO 03

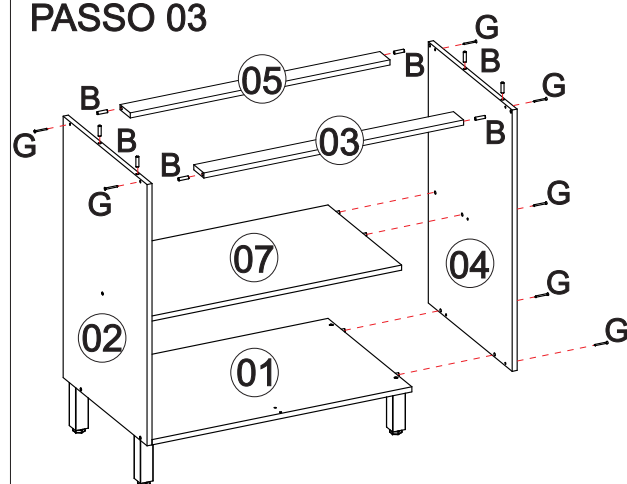

ANTES DO ENCAIXE DE CADA CAVILHA DE MADEIRA (B) PASSAR A COLA SACHET (Q).

3.1 - INSERIR 02 UN DA CAVILHA (B) 8 X 30MM NA VISTA FRONTAL (PEÇA 03) E NA VISTA TRASEIRA (PEÇA 05) E ENCAIXA-LAS NA LATERAL ESQUERDA (PEÇA 02).

3.2 - ENCAIXAR A LATERAL DIREITA (PEÇA 04) NAS PEÇAS JÁ MONTADAS. APÓS ISSO, FIXAR AS LATERAIS NAS VISTAS COM 07 UN DO PARAFUSO (G) 3,5 X 50MM.

3.3 - INSERIR 04 UN DA CAVILHA (B) 8 X 30MM NA PARTE SUPERIOR DAS DUAS LATERAIS (02 E 04).

PASSO 08

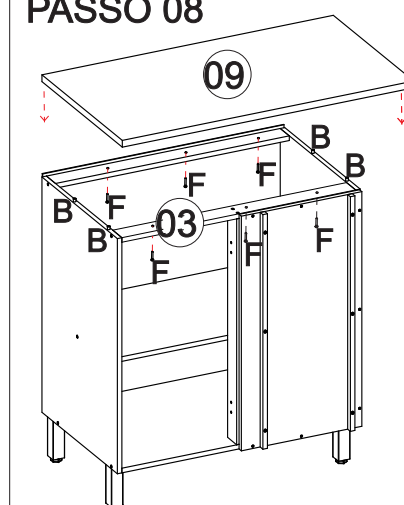

ANTES DO ENCAIXE DE CADA CAVILHA DE MADEIRA (B) PASSAR A COLA SACHET (Q).

8.1 - ENCAIXE O TAMPO (PEÇA 09) NAS CAVILHAS (B) E FIXE COM 06 UN DE PARAFUSO UNIÃO (F), SENDO 03 UN EM CADA VISTA (03).

A FIXAÇÃO DEVE SER FEITA PELA PARTE DEBAIXO DA VISTA (03).

NOTA:

AO FAZER A JUNÇÃO DESTA CANTO (FACE QUE CONTÉM OS AFASTADORES (PEÇAS 10) COM OUTRO BALCÃO, UTILIZAR 04 UN DO PARAFUSO (G) 3,5 X 50MM.

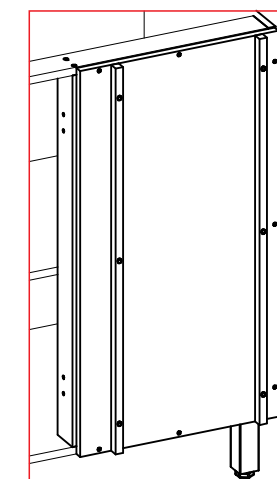

PASSO 04

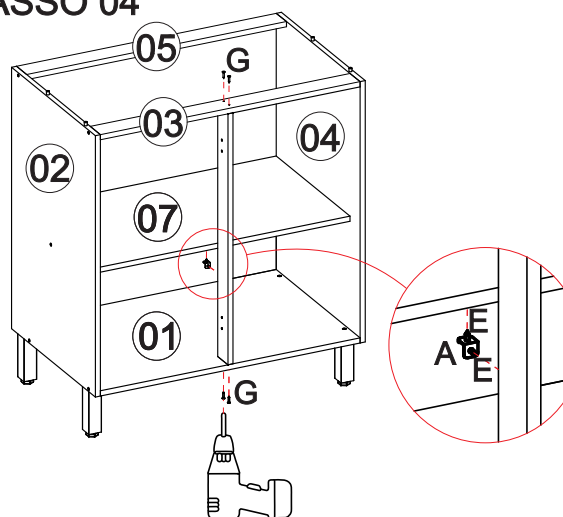

4.1 - USANDO UMA BROCA 4MM, FURE AS DUAS MARCAÇÕES EMBAIXO DA BASE.

4.2 - ENCAIXAR A COLUNA (PEÇA 06) NO CENTRO DO BALCÃO, ENTRE A BASE (01) E A VISTA FRONTAL (03). APÓS ISSO, FIXE A COLUNA (06) COM 4 UN DO PARAFUSO (G) 3,5 X 50MM.

4.3 - INSIRA 01 UN DA CANTONEIRA 2 FUROS (A), FIXANDO-A ENTRE A COLUNA (06) E A PRATELEIRA (07) COM 02 UN DO PARAFUSO (E) 3,5 X 14MM.

PASSO 09

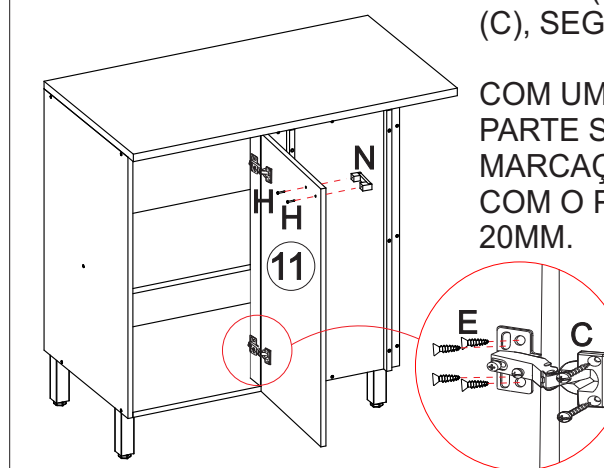

POR ÚLTIMO, FAÇA A FIXAÇÃO DA PORTA (11) COM AS DOBRADIÇAS (C), SEGUIDO DO PUXADOR (N).

COM UMA BROCA 4MM, FURE A PARTE SUPERIOR DA PORTA NAS MARCAÇÕES E FIXE O PUXADOR COM O PARAFUSO (H) M4 X 20MM.

MANUAL ARMÁRIO CANTO RETO FIRENZE

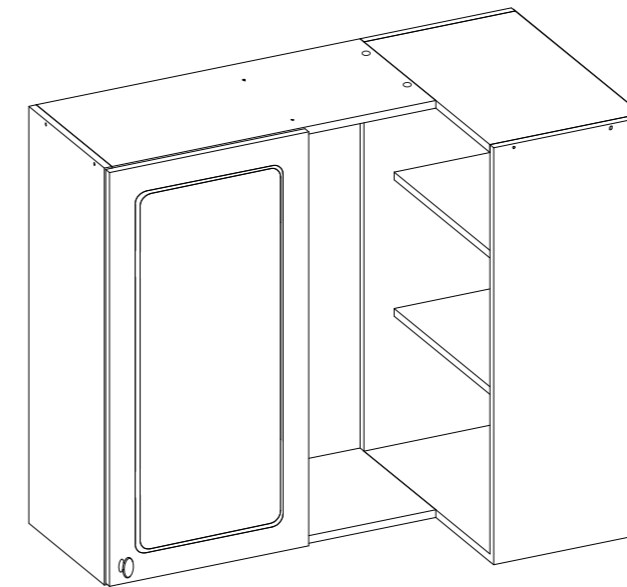

DADOS INDISPENSÁVEIS PARA VALIDADE DESTA GARANTIA

- 1- FORRE O CHÃO COM PAPELÃO OU SIMILAR;
- 2- INICIE A MONTAGEM SEGUINDO A SEQUÊNCIA NUMÉRICA;
- 3- VERIFIQUE A RESISTÊNCIA DA PAREDE;
- 4- É OBRIGATÓRIO FIXAR O MÓDULO A PAREDE;
- 5- FAÇA A JUNÇÃO COM PARAFUSOS UNIÃO QUANDO NECESSÁRIO;
- 6- COLOQUE E REGULE PORTA E PUXADORES;
- 7- PARA LIMPEZA USE PANO MACIO E SECO;
- 8- NÃO UTILIZE PRODUTOS ABRASIVOS OU SIMILARES, TAIS COMO: CERA, ÁLCOOL, DETERGENTES, TINNER, LUSTRA MOVEIS, ETC.;
- 9- DEIXE O MÓVEL SEM USO POR 24HRS PARA DAR RIGIDEZ A ESTRUTURA;
- 10- PRODUTO PARA USO DOMESTICO;
- 11- CUMPRINDO TODOS OS REQUISITOS EXISTENTES NESSE CERTIFICADO DE GARANTIA, O SEU PRODUTO ESTA COBERTO PELA GARANTIA DE 90 DIAS.









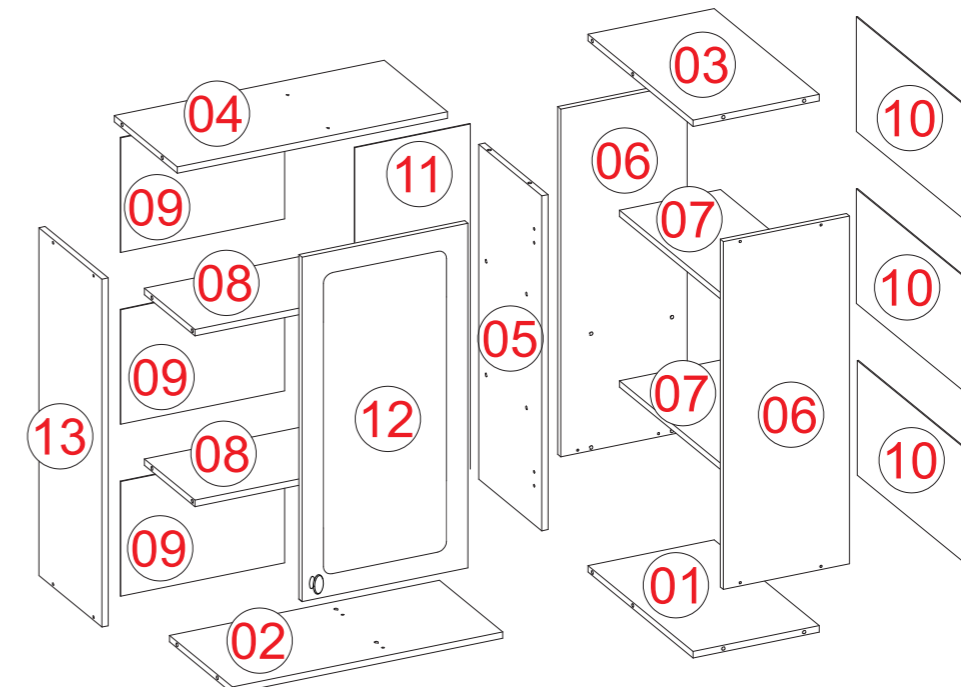

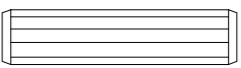
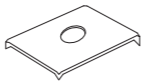
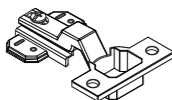
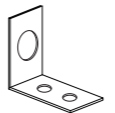

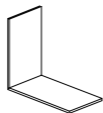
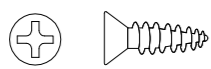

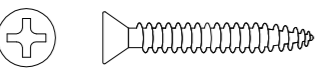
TERMO DE GARANTIA

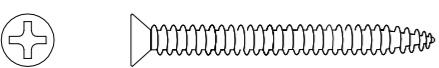
Indékes Indústria e Comércio de Móveis garante este produto (por defeitos de fabricação), pelo prazo de 90 dias a partir da data de emissão da nota fiscal de venda do produto ao consumidor.

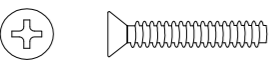
AO SOLICITAR ASSISTÊNCIA INFORME O CÓDIGO DA PEÇA E O DO REVESTIMENTO; EX: 6171.049 - 1442

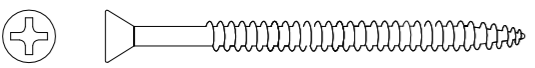
SEQ	CODIGO	DESCRIÇÃO	COMPRIMENTO	LARGURA	ESPESSURA	MATERIAL	COR 1	QTD
01	6171.036PC	FIR BASE DIR AR 500X300	500	300	15	MDP	1442 - CHUMBO	1
02	6171.037PC	FIR BASE ESQ AR 642X300	642	300	15	MDP	1442 - CHUMBO	1
03	6171.038PC	FIR CHAPEU DIR AR 500X300	500	300	15	MDP	1442 - CHUMBO	1
04	6171.039PC	FIR CHAPEU ESQ ARM 642X300	642	300	15	MDP	1442 - CHUMBO	1
05	6171.040PC	FIR DIVISORIA AR 780X300	780	300	15	MDP	1442 - CHUMBO	1
06	6171.041PC	FIR LAT FUNDO 809X300	810	300	15	MDP	1442 - CHUMBO	2
07	6171.042PC	FIR PRAT GR 500X240	500	240	15	MDP	1442 - CHUMBO	2
08	6171.043PC	FIR PRAT PQ 370X240	370	240	15	MDP	1442 - CHUMBO	2
09	6171.044PC	FIR FORRO 390X267	267	390	3	HDF	1442 - CHUMBO	3
10	6171.045PC	FIR FORRO 524X267	267	524	3	HDF	1442 - CHUMBO	3
11	6171.046PC	FIR FORRO 804X275	804	275	3	HDF	1442 - CHUMBO	1
12	6171.09PC	PORTA 804X395	804	395	15	MDF	1442 - CHUMBO	1
13	6016.039PC	ATN LAT AR 809X300	810	300	15	MDP	1442 - CHUMBO	1

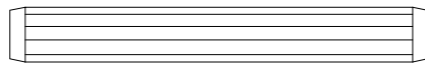

Nº	DESCRIÇÃO	QTD	Nº	DESCRIÇÃO	QTD	
A	CAVILHA PINUS 8 X 30MM (CÓD. 1064) 	36	J	ACES JUNÇÃO P/ FUNDO (CÓD. 1038) 	18	
B	DOBRADIÇA POP C/ AMORTECEDOR (CÓD. 4859) 	02	K	ACES SUP. METAL P/ CAPA PLASTICA (CÓD. 1848) 	04	
C	PARF 3,5 X 14 FLANGEADO (CÓD. 2529) 	12	L	CAPA PLAST. CAFE FAGGIO P/ SUP. (CÓD. 4450) 	04	
D	PARF 3,5 X 14 CBC CHATA/FILIPS (CÓD. 1104) 	12	M	MINIFIX HASTE DUPLA 49MM (CÓD. 1036) 	04	
E	PARF 4,5 X 28 CBC CHATA/FILIPS (CÓD. 1116) 	03	N	MINIFIX TAMBOR 12X9 (CÓD. 4994) 	08	
F	PARF 3,5 X 40 CBC CHATA/FILIPS (CÓD. 1107) 	16	O	PUXADOR BOTÃO DOURADO (CÓD. 4977) 	01	
G	PARF M4 X 20MM MET CH PHS BI (CÓD. 4014) 	01	P	TAPA FURO ADESIVO CHUMBO (CÓD. 4900) 	12	
H	PARF 4,8 X 55MM TAMP FHP (CÓD. 2477) 	04	Q	COLA SACHET (CÓD. 1020) 	02	
I	PREGO 10 X 10 C/ CABEÇA (CÓD. 1041) 	81	R	GIZ DE CORREÇÃO 10 X 8 CHUMBO (CÓD. 4913) 	01	
<p>NOTA: A SEPARAÇÃO DOS ACESSÓRIOS ANTES DE INICIAR A MONTAGEM FACILITARÁ A MESMA. OS PARAFUSOS E CAVILHAS ESTÃO NA ESCALA REAL. EM CASO DE DÚVIDA NA IDENTIFICAÇÃO, COLOQUE O ACESSÓRIOS SOBRE A IMAGEM.</p>		<p>Quantidade necessária de Montadores - 01</p> <p>AMIGO MONTADOR, SIGA TODAS AS INSTRUÇÕES DESTA FORMULÁRIO, ELAS SÃO INDISPENSÁVEIS.</p> <p>LEMBRE -SE: A INDUSTRIA NÃO SE RESPONSABILIZA POR DANOS CAUSADOS NA HORA DA MONTAGEM.</p>		S	CAVILHA PINUS 8 X 55 (CÓD. 1209) 	04

Ferramentas Necessárias (Não fornecidas)

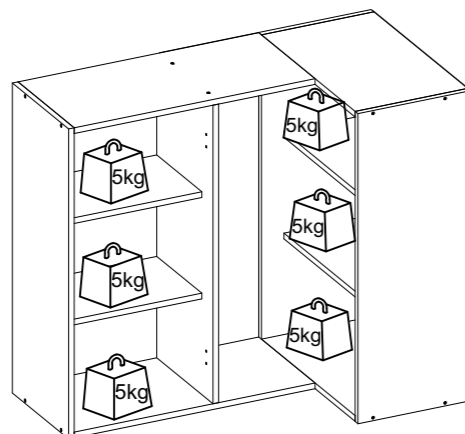
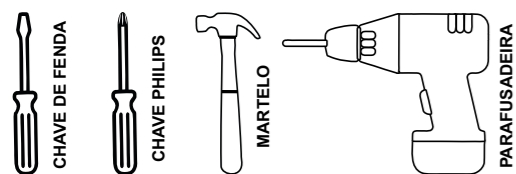

CARGA SUPORTÁVEL
O PESO MÁXIMO DE CARGA INFORMADO NO DESENHO REFERE-SE A OBJETOS DISTRIBUÍDOS DE MANEIRA UNIFORME SOBRE TODA A ÁREA DE CONTATO DA PEÇA.

Rua Bom Jesus, 08 - Parque Industrial
FONE/FAX: (45) 3286 - 7400
CEP : 85790-000 - capitão L. Marques - PR
www.indekes.com.br

PASSO 01

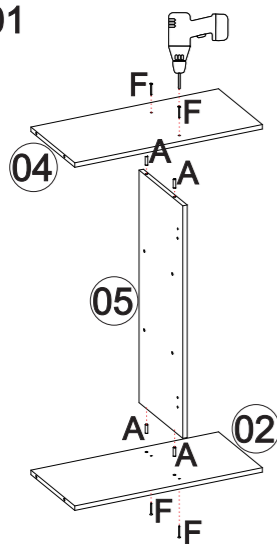

ATENÇÃO:
É IDEAL MONTAR COM A PARTE FRONTAL DO MÓVEL VIRADO PARA BAIXO, DE MODO QUE AS PEÇAS FIQUEM ESTÁVEIS E FIRMES EM CONTATO COM O CHÃO. PARA ISSO FORRE O CHÃO COM A CAIXA DE PAPELÃO ANTES DE INICIAR A MONTAGEM.

1.1 - UNIR AS PEÇAS 02, 05 E 04. PARA ISSO, INSIRA 04 UN DA CAVILHA (A) 8 X 30MM NOS TOPOS DA PEÇA 05. **ANTES DO ENCAIXE DE CADA CAVILHA DE MADEIRA (A) PASSAR A COLA SACHET (Q).**

1.2 - FIXE AS PEÇAS UTILIZANDO 04 UN DO PARAFUSO (F) 3,5 X 40MM.

PASSO 02

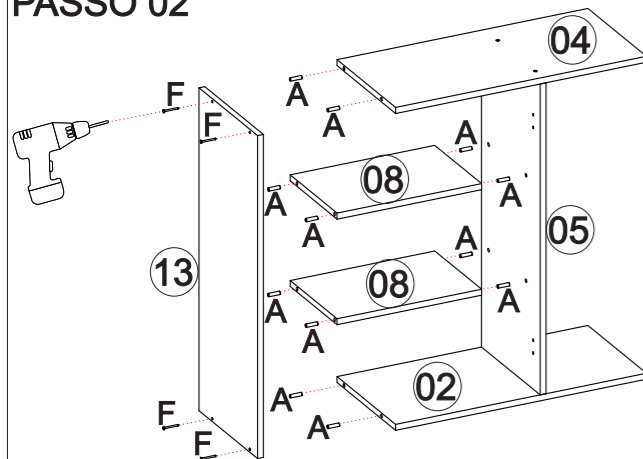

2.1 - INSIRA 04 UN DA CAVILHA (A) NAS PRATELEIRAS MENORES (PEÇAS 08) E ENCAIXE-AS NA DIVISÓRIA (05); **ANTES DO ENCAIXE DE CADA CAVILHA DE MADEIRA (A) PASSAR A COLA SACHET (Q).**

2.2 - INSIRA 08 UN DA CAVILHA DE MADEIRA (A) 8 X 30MM NAS PEÇAS 04, 08 E 02, E ENCAIXE A LATERAL ESQUERDA (13).

2.3 - FIXAR A PEÇA 13 UTILIZANDO 04 UN DO PARAFUSO (F) 3,5 X 50MM.

PASSO 03

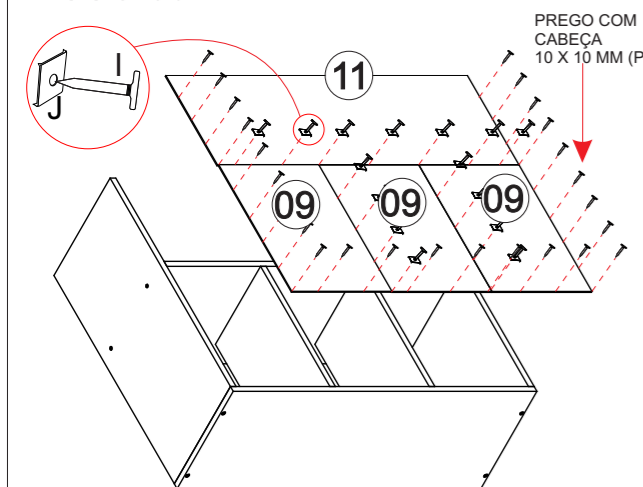

3.1 - PARA FIXAR OS FORROS, PRIMEIRO É NECESSÁRIO ALINHÁ-LOS CONFORME A IMAGEM AO LADO.

3.2 - FIXAR OS PREGOS (I) 10X10 NA PARTE SUPERIOR, INFERIOR E ESQUERDA DAS PEÇAS, DEIXANDO APENAS O LADO DIREITO PARA FIXAR QUANDO UNIRMOS OS DOIS MÓDULOS DE ARMÁRIO.

3.2 - AS JUNÇÕES PARA FUNDO (J) DEVERÃO SER ENCAIXADAS PRIMEIRO NAS PEÇAS, PARA DEPOIS INSERIR O PREGO NO CENTRO.

MONTAMOS UM DOS MÓDULOS DO ARMÁRIO.

PASSO 04

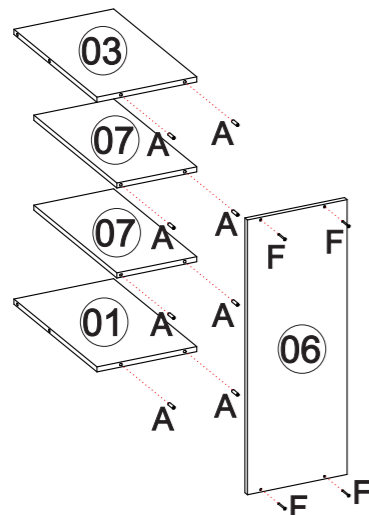

É IDEAL MONTAR COM A PARTE FRONTAL DO MÓVEL VIRADO PARA BAIXO, DE MODO QUE AS PEÇAS FIQUEM ESTÁVEIS E FIRMES EM CONTATO COM O CHÃO. PARA ISSO FORRE O CHÃO COM A CAIXA DE PAPELÃO ANTES DE INICIAR A MONTAGEM.

4.1 - UNIR AS PEÇAS 01, 03, 06 E 07. PARA ISSO, INSIRA 08 UN DA CAVILHA (A) 8 X 30MM NOS TOPOS DAS PEÇAS 01, 03 E 07. **ANTES DO ENCAIXE DE CADA CAVILHA DE MADEIRA (A) PASSAR A COLA SACHET (Q).**

4.2 - FIXAR AS PEÇAS 01 E 03 NA LATERAL (06) COM 04 UN DO PARAFUSO (F) 3,5 X 40MM.

PASSO 05

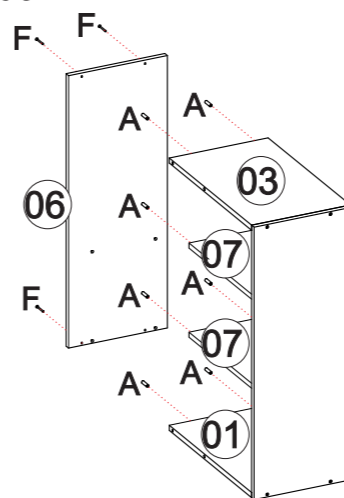

5.1 - ENCAIXE 08 UN DA CAVILHA (A) 8 X 30MM NA OUTRA EXTREMIDADE DAS PEÇAS 01, 03 E 07 E ENCAIXE A OUTRA LATERAL (06). **ANTES DO ENCAIXE DE CADA CAVILHA DE MADEIRA (A) PASSAR A COLA SACHET (Q).**

5.2 - FIXE A LATERAL (6) COM 04 UN DO PARAFUSO (F) 3,5 X 40MM.

PASSO 06

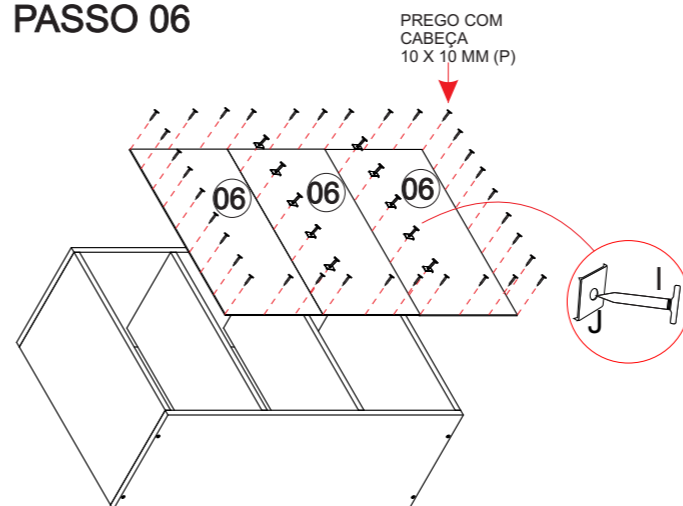

6.1 - PARA OS FORROS, SERÁ O MESMO PROCEDIMENTO DO OUTRO MÓDULO. PARA FIXAR OS FORROS, PRIMEIRO É NECESSÁRIO ALINHÁ-LOS CONFORME A IMAGEM AO LADO.

6.2 - FIXAR OS PREGOS (I) 10X10 EM TODA A EXTREMIDADE DAS PEÇAS.

6.3 - AS JUNÇÕES PARA FUNDO (J) DEVERÃO SER ENCAIXADAS PRIMEIRO NAS PEÇAS, PARA DEPOIS INSERIR O PREGO NO CENTRO.

AGORA JUNTAREMOS OS DOIS MÓDULOS.

PASSO 07

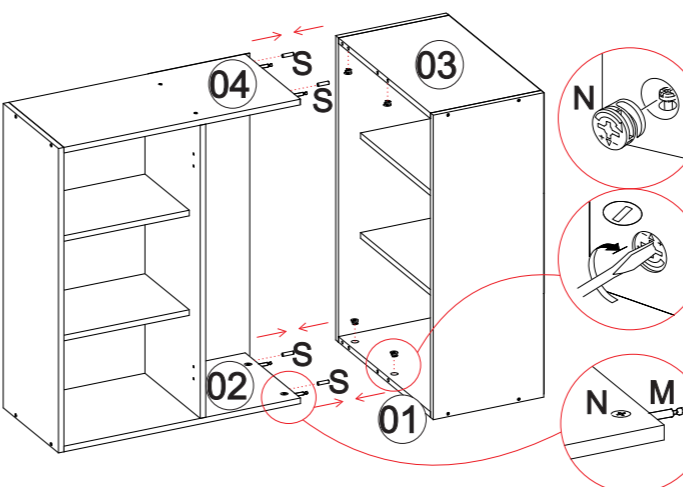

7.1 - ENCAIXE 02 UN DA CAVILHA (S) 8 X 55MM NO TOPO DO CHAPEU E 02 UN NA BASE DO ARMÁRIO. **ANTES DO ENCAIXE DE CADA CAVILHA DE MADEIRA (S) PASSAR A COLA SACHET (Q).**

7.2 - ENCAIXE 02 UN DO PARAFUSO (M) MINIFIX HASTE DUPLA NO TOPO DO CHAPEU E 02 UN NA BASE DO ARMÁRIO

7.3 - AGORA PARA UNIR OS DOIS MÓDULOS, BASTA ENCAIXÁ-LOS.

7.4 - APÓS ISSO, INSIRA 02 UN DO TAMBOR MINIFIX (N) NOS FUROS DAS FACES DAS BASES (01 E 02) E CHAPÉUS (03 E 04), QUE FAZEM ENCONTRO COM AS HASTES (M) E GIRE-OS COM AJUDA DE UMA CHAVE DE FENDA.

PASSO 08

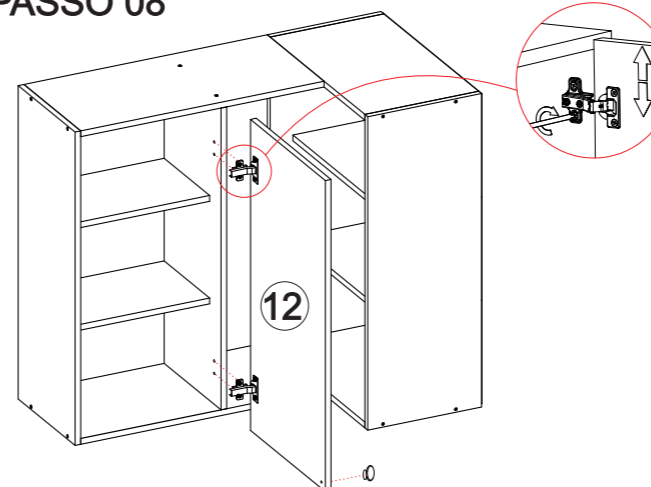

POR ÚLTIMO, INSTALE A PORTA E PUXADOR.

8.1 - FIXE A DOBRADIÇA (B) UTILIZANDO PARAFUSOS (C) 3,5 X 14MM FLANGEADO, UNINDO A PORTA COM A LATERAL (13).

8.2 - COM UMA BROCA 4MM, FURE A PARTE SUPERIOR DA PORTA NAS MARCAÇÕES ONDE SERÁ FIXADO O PUXADOR (O) COM PARAFUSO M4 X 20MM (G).

BALCÃO 0,80 FIRENZE



Você acaba de adquirir um produto INDÉKES com alta qualidade e um excelente design! Preparamos este certificado para que você tenha o melhor proveito possível de seu produto. Abaixo estão algumas dicas para você proteger e usufruir da garantia.

CERTIFICADO DE GARANTIA PARABÉNS!

Obrigado por escolher a INDÉKES!

CUIDADOS COM O PRODUTO

Para que não danifique seu móvel, recomendamos que:

- Mantenha o produto em local arejado e sem umidade.
- Não expor diretamente ao sol ou em ambiente com alta luminosidade, para não alterar a tonalidade do tecido.
- Não lavar. O líquido é prejudicial ao produto.
- Não usar produtos químicos como: solventes, amoníaco, ácido, álcool, detergente ou água sanitária. Isso poderá ocasionar danos irreversíveis ao revestimento do produto.
- Não ficar em pé no estofado.
- Evitar contatos com animais domésticos.
- Não encostar o produto em objetos contudentes ou cortantes.
- Não coloque objetos quentes (panelas, ferro de passar, etc.) diretamente sobre as superfícies dos móveis.

- Usar escovas com cerdas macias e aspirador de pó em baixa rotação para eliminar a poeira.

Móveis em Madeira

- Para retirar o pó, utilizar flanela limpa e seca, sem reagentes químicos.
- Nunca utilizar produtos abrasivos, tais como: palha de aço, esponja de lã e aço, álcool, vinagre, limão, saponáceo ou produtos corrosivos que possam riscar ou descolar a camada protetora do móvel.
- Não molhar o móvel ou expô-lo a locais úmidos.

Vidros

- Para limpeza de portas de vidro, borrife o líquido de limpeza (água, limpo-vidro ou álcool) primeiramente em um pano sem fiapos ou em um papel toalha e em seguida aplique no vidro. Nunca utilize produtos abrasivos, como esponjas de cozinha e esponjas metálicas.
- Não utilize saponáceo, detergentes de cozinha e qualquer tipo de solventes químicos.

Acessórios

- Para limpezas leves na retirada de pó, utilizar somente um pano macio e seco.
- Dobradiças/Corrediças: sejam lubrificadas com uma pequena quantidade de óleo, cuidando para não respingar nos revestimentos. Esta ação evitará a oxidação e possíveis quebras, aumentando a vida útil do acessório.
- Em regiões litorâneas, aconselhamos a limpeza dos acessórios a cada 30 dias.

TEMPO DE GARANTIA

Seu produto será garantido pelo período de 90 dias, a partir da data na nota fiscal de compra.

A GARANTIA EXCLUI

Problemas devido ao mau uso dos produtos, limpeza ou manuseio irregular. Problemas relacionados ao transporte e armazenamento do produto após a entrega. Descoloração por exposição diretamente à luz solar, ressecamento ou manchas causadas por agentes relacionados nos "Cuidados com os Produtos". Danos causados por agentes da natureza, como inundações ou acidentes de qualquer espécie. Danos causados por qualquer tipo de umidade. Utilização do produto em local úmido e não arejado. Problemas e desgastes causados por animais domésticos. Excesso de peso sobre o produto. Uso em ambientes infectado por cupins ou carunchos. Acidentes causados por montagem inadequada.

DADOS INDISPENSÁVEIS PARA VALIDADE DESTA GARANTIA

- 1- Forre o chão c/ papelão ou similar.
- 2- Inicie a montagem seguindo a sequência numérica "das peças".
- 3- Verifique a resistência da parede.
- 4- Fixe o corpo dos armários e painéis com o suporte e parafusos quando necessário.
- 5- Faça a junção com parafusos de união quando necessário.
- 6- Coloque e regule as portas e puxadores.
- 7- P/ limpeza, use pano macio e seco.
- 8- Não utilize produtos abrasivos ou similares, tais como: "CERA, ÁLCOOL, DETERGENTES, TINNER, LUSTRA MÓVEIS, ETC".
- 9- Deixe o móvel sem uso por 24hrs p/ dar rigidez a estrutura.
- 10- Produto para uso doméstico.
- 11- Cumprindo todos os requisitos existentes nesse Certificado de Garantia, o seu produto estará coberto pela GARANTIA DE 90 DIAS.

Ao solicitar assistência informe

Cód: mais o N° de cor. Ex: 6093.012 - 11

Nº	Cód:	CHUMBO	Descrição	Medida
01	6171.023	1442	Lat Esquerda	497 x 760
02	6093.079	1442	Base BL	497 x 770
03	6093.080	1442	Prateleira	497 x 770
04	6171.022	1442	Lat Direita	497 x 760
05	6171.028	1442	Vista BL	60 X 769
07	6093.081	1442	Forro	430 x 795
08	6093.077	1442	Forro Menor	335 x 795

Opções de cores e Tampos

Nº	Cód:	FREIO	Descrição	Medida
06	6050.030	1441	Tampo	530 x 800

Opções de Portas e Cores

Nº	Cód:	CHUMBO
09	Porta Reta 395 x 750	1442
	6171.05	1442

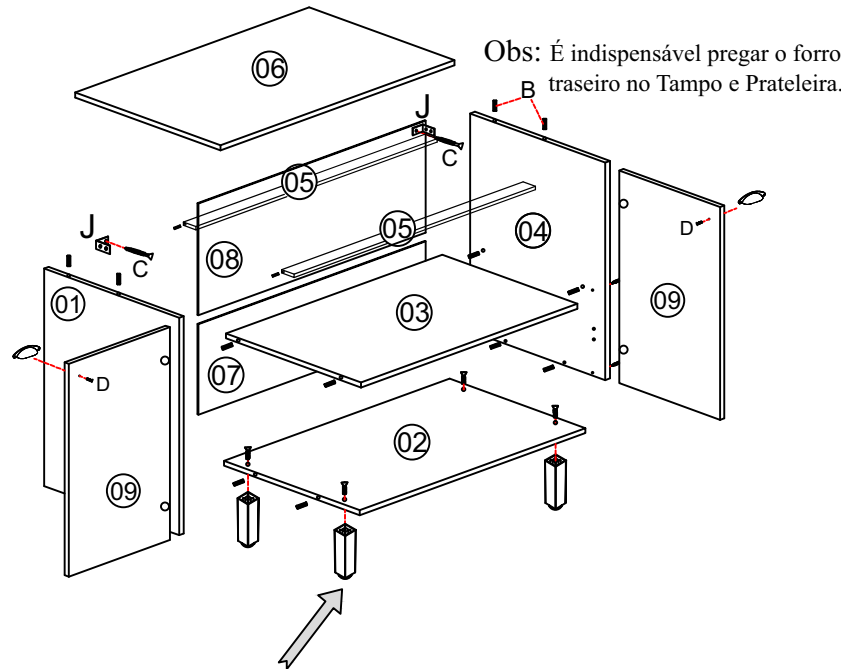



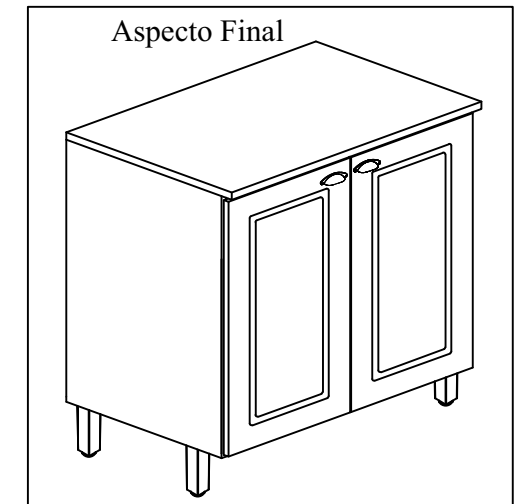

Obs: É indispensável pregar o forro traseiro no Tampo e Prateleira.



Obs: Fixar primeiramente os **Pés** na **Base** para depois encaixa-la nas Laterais.

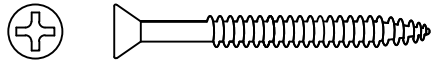
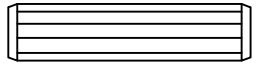
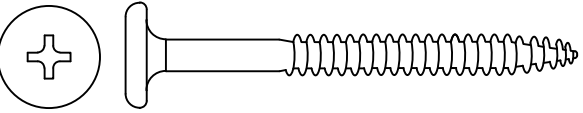
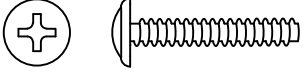

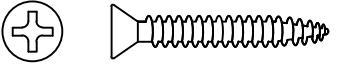
Rua bom Jesus, 08 - Parque Industrial
Fone / Fax (045) 3286-7400
CEP 85790-000 - Capitão L. Marques - PR
www.indekes.com.br

ACESSÓRIOS

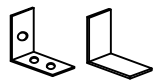
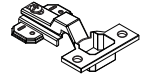
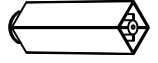
A	 Montagem/Estrutura 3,5x40mm	10
B	 Cavilha 8x30mm	16
C	 Pfuso Parede 4.8 x 55mm	06
D	 Puxadores 04 x 20mm	04
E	 Dobradiças Cantoneiras 3,5x14mm	36
F	 Pfuso União 4,5 x 28mm	07
G	 Cantoneira 2 furos	04
H	 Puxador	02

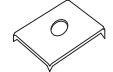
I	 Cola Usar nas cavilhas	01
J	 Suporte de fixação Capa Plástica	02
K	 Dobradiça	04
L	 Pé plástico	04
M	 Bucha de Fixação	02
N	 Juncao P/ Fundo	07

Notas: A separação dos acessórios antes de iniciar a montagem facilitará a mesma. Os parafusos e cavilhas estão na escala real. Em caso de dúvida na identificação, coloque o acessório sobre a imagem.

CARGA SUPORTAVEL

O peso máximo de carga informado no desenho ao lado refere-se a objetos distribuídos de maneira uniforme sobre toda área de contato da peça

Obs: É indispensável pregar o forro traseiro na prateleira.

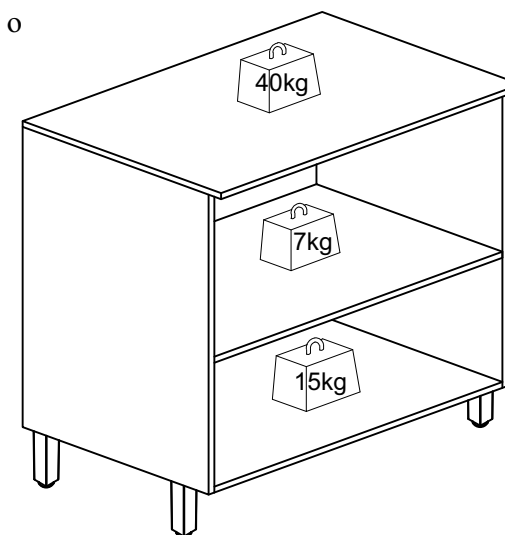

Amigo montador
Siga todas as instruções deste formulário, elas são indispensáveis.
Lembre-se : A indústria não se responsabiliza por danos na hora da montagem.

ARM. GEL. 0,80 FIRENZE

DADOS INDISPENSÁVEIS PARA VALIDADE DESTA GARANTIA

- 1- Forre o chão c/ papelão ou similar.
- 2- Inicie a montagem seguindo a sequência numérica "das peças".
- 3- Verifique a resistência da parede.
- 4- Fixe o corpo dos armários e paineleiros com o suporte e parafusos quando necessário.
- 5- Faça a junção com parafusos de união quando necessário.
- 6- Coloque e regule as portas e puxadores.
- 7- P/ limpeza, use pano macio e seco.
- 8- Não utilize produtos abrasivos ou similares, tais como: "CERA, ÁLCOOL, DETERGENTES, TINNER, LUSTRA MÓVEIS, ETC".
- 9- Deixe o móvel sem uso por 24hrs p/ dar rigidez a estrutura.
- 10- Produto para uso doméstico.
- 11- Cumprindo todos os requisitos existentes nesse Certificado de Garantia, o seu produto estará coberto pela GARANTIA DE 90 DIAS.



Você acaba de adquirir um produto INDÉKES com alta qualidade e um excelente design! Preparamos este certificado para que você tenha o melhor proveito possível de seu produto. Abaixo estão algumas dicas para você proteger e usufruir da garantia.

CERTIFICADO DE GARANTIA PARABÉNS!

Obrigado por escolher a INDÉKES!

CUIDADOS COM O PRODUTO

Para que não danifique seu móvel, recomendamos que:

- Mantenha o produto em local arejado e sem umidade.
- Não expor diretamente ao sol ou em ambiente com alta luminosidade, para não alterar a tonalidade do tecido.
- Não lavar. O líquido é prejudicial ao produto.
- Não usar produtos químicos como: solventes, amoníaco, ácido, álcool, detergente ou água sanitária. Isso poderá ocasionar danos irreversíveis ao revestimento do produto.
- Não ficar em pé no estofado.
- Evitar contatos com animais domésticos.
- Não encostar o produto em objetos contundentes ou cortantes.
- Não coloque objetos quentes (panelas, ferro de passar, etc.) diretamente sobre as superfícies dos móveis.

Tecido

- Usar escovas com cerdas macias e aspirador de pó em baixa rotação para eliminar a poeira.

Móveis em Madeira

- Para retirar o pó, utilizar flanela limpa e seca, sem reagentes químicos.
- Nunca utilizar produtos abrasivos, tais como: palha de aço, esponja de lã e aço, álcool, vinagre, limão, saponáceo ou produtos corrosivos que possam riscar ou descolar a camada protetora do móvel.
- Não molhar o móvel ou expô-lo a locais úmidos.

Vidros

- Para limpeza de portas de vidro, borrife o líquido de limpeza (água, limpo-vidro ou álcool) primeiramente em um pano sem fiapos ou em um papel toalha e em seguida aplique no vidro. Nunca utilize produtos abrasivos, como esponjas de cozinha e esponjas metálicas.

Acessórios

- Não utilize saponáceo, detergentes de cozinha e qualquer tipo de solventes químicos.
- Para limpezas leves na retirada de pó, utilizar somente um pano macio e seco.
- Dobradiças/Corrediças: sejam lubrificadas com uma pequena quantidade de óleo, cuidando para não respingar nos revestimentos. Esta ação evitará a oxidação e possíveis quebras, aumentando a vida útil do acessório.
- Em regiões litorâneas, aconselhamos a limpeza dos acessórios a cada 30 dias.

TEMPO DE GARANTIA

Seu produto será garantido pelo período de 90 dias, a partir da data na nota fiscal de compra.
A GARANTIA EXCLUI
Problemas devido ao mau uso dos produtos, limpeza ou manuseio irregular.
Problemas relacionados ao transporte e armazenamento do produto após a entrega.
Descoloração por exposição diretamente à luz solar, ressecamento ou manchas causadas por agentes relacionados nos "Cuidados com os Produtos".
Danos causados por agentes da natureza, como inundações ou acidentais de qualquer espécie.
Danos causados por qualquer tipo de umidade.
Utilização do produto em local úmido e não arejado.
Problemas e desgastes causados por animais domésticos.
Excesso de peso sobre o produto.
Uso em ambientes infectado por cupins ou carunchos.
Acidentes causados por montagem inadequada.

Aspecto final

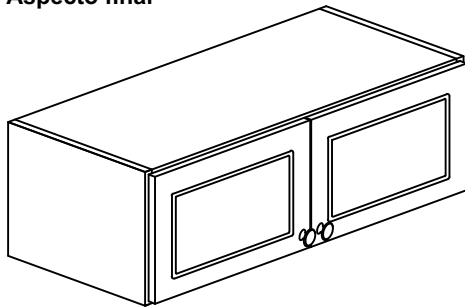

Amigo montador
Siga todas as instruções deste formulário, elas são indispensáveis.
Lembre-se : A indústria não se responsabiliza por danos na hora da montagem

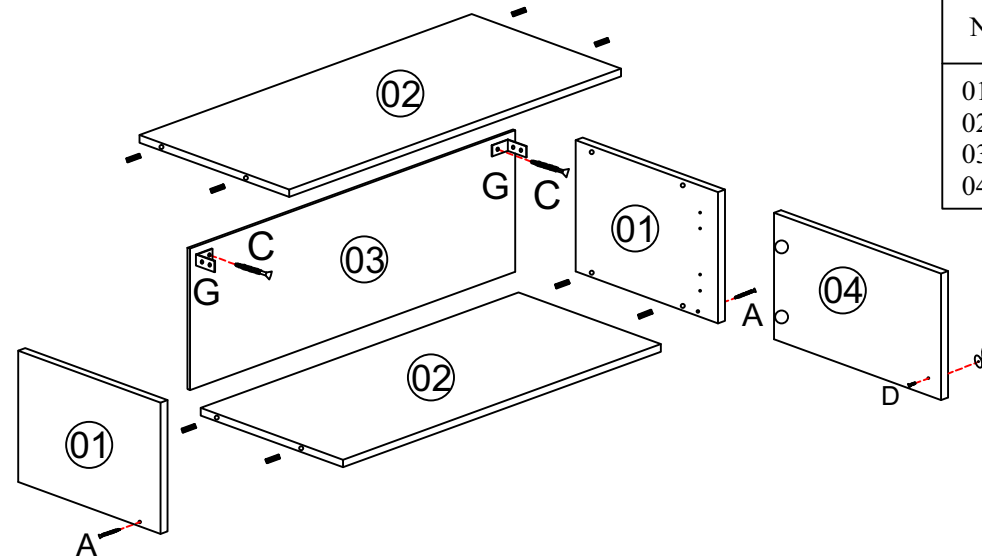









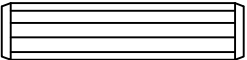

Ao solicitar assistência informe código mais o N° de cor. Ex: 307 - 1442

N°	Cód:	CHUMBO	Descrição	Medida
01	307	1442	Lateral	300 x 360
02	227	1442	Base/Chapéu	300 x 770
03	512	1442	Forro	355 x 797
04	6171.014	1442	Porta Reta	354X395

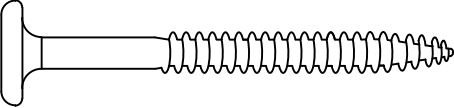
Rua bom Jesus, 08 - Parque Industrial
Fone / Fax (045) 3286-7400
CEP 85790-000 - Capitão L. Marques - PR
www.indekes.com.br

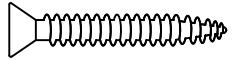

ACESSÓRIOS

A	  Montagem/Estrutura 3,5x40mm	04
B	 Cavilha 8x30mm	08
C	  Pfuso Pés/Parede 4.8 x 55mm	02
D	  Puxadores 04 X 20mm	02
E	  Dobradiças Cantoneiras 3,5x14mm	30
F	  Pfuso União 4,5 x 28mm	03

G	 Suporte de fixação Capa Plástica	02
H	 Puxador	02
I	 Dobradiça	04
J	 Cola Usar nas cavilhas	01
K	 Bucha de Fixação	02

CARGA SUPORTAVEL
O peso máximo de carga informado no desenho ao lado refere-se a objetos distribuídos de maneira uniforme sobre toda área de contato da peça

Notas: A separação dos acessórios antes de iniciar a montagem facilitará a mesma. Os parafusos e cavilhas estão na escala real. Em caso de dúvida na identificação, coloque o acessório sobre a imagem.

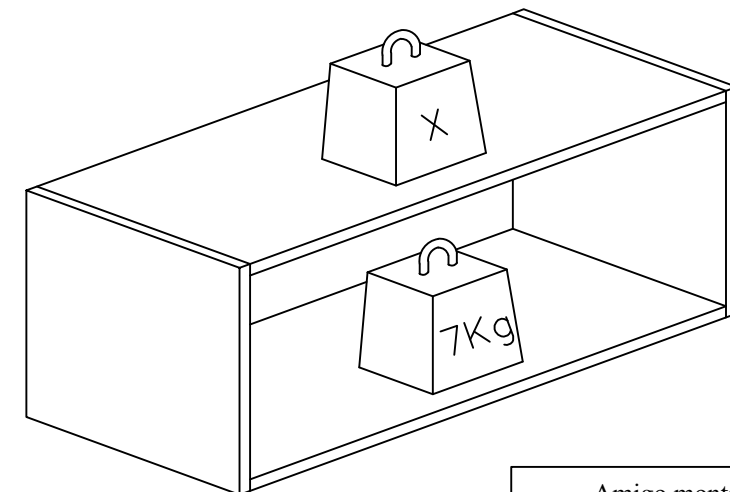

Amigo montador
Siga todas as instruções deste formulário, elas são indispensáveis.
Lembre-se : A indústria não se responsabiliza por danos na hora da montagem

Rua bom jesus, 08 - Parque Industrial
Fone / Fax (045) 3286-7400
CEP 85790-000 - Capitão L. Marques - PR
www.indekes.com.br

Aspecto final

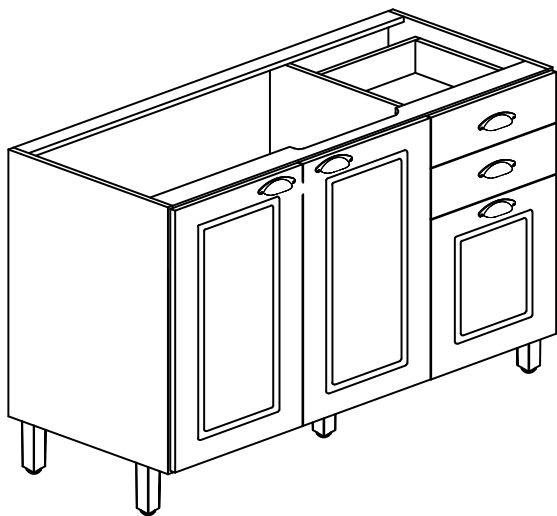

BL 1,20 3P 2G GA V

Obs: É indispensável pregar o forro traseiro na Prateleira central.

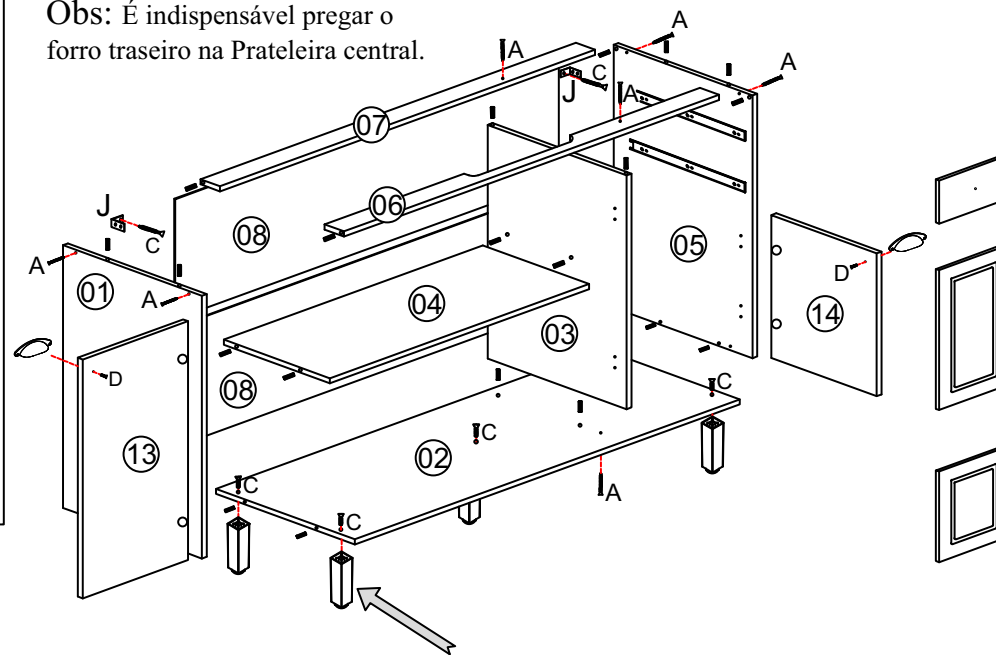

Opções de Portas/Gavetas e Cores

Nº	Cod:	REVESTIMENTO
09	Frent Gav 148 x 378 6171.02	1442 - CHUMBO
13	Porta Retã 406 x 750 6171.01	1442 - CHUMBO
14	Porta Menor 450 x 378 6171.03	1442 - CHUMBO

TERMO DE GARANTIA

Indekes Indústria e Comércio de Móveis., garante este produto (por defeitos de fabricação), pelo prazo de três meses a partir da data de emissão da nota fiscal de venda do produto ao consumidor.

DADOS INDISPENSÁVEIS PARA VALIDADE DESTA GARANTIA

- 1- Forre o chão c/ papelão ou similar.
- 2- Inicie a montagem seguindo a sequência numérica "das peças".
- 3- Verifique a resistência da parede.
- 4- Fixe o corpo dos armários e paineleiros com o suporte e parafusos quando necessário.
- 5- Faça a junção com parafusos de união quando necessário.
- 6- Coloque e regule as portas e puxadores.
- 7- P/ limpeza, use pano macio e seco.
- 8- Não utilize produtos abrasivos ou similares, tais como: "CERA, ÁLCOOL, DETERGENTES, TINNER, LUSTRA MÓVEIS, ETC".
- 9- Deixe o móvel sem uso por 24hrs p/ dar rigidez a estrutura.
- 10- Produto para uso doméstico.
- 11- Cumprindo todos os requisitos existentes nesse Certificado de Garantia, o seu produto estará coberto pela GARANTIA DE 90 DIAS.

Obs: Fixar primeiramente os **Pés** na **Base** para depois encaixa-la nas Laterais.

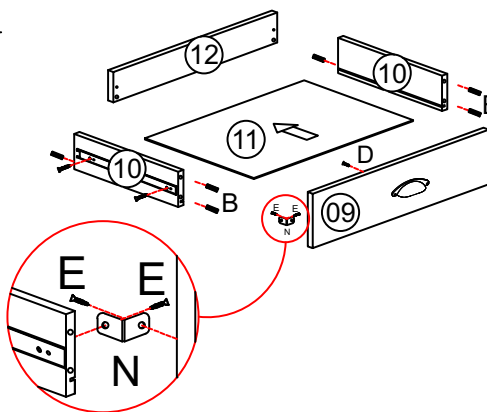

Ao solicitar assistência informe

Cód: mais o Nº de cor. Ex: 6093.069 - 1442

Nº	Cód:	REVESTIMENTO	Descrição	Medida
01	6093.069	1442 - CHUMBO	Lateral Esq	497 x 760
02	6118.013	1442 - CHUMBO	Base BL	497 x 1170
03	6093.0141	1442 - CHUMBO	Divisória BL	497 x 730
04	6118.014	1442 - CHUMBO	Prateleira	430 x 794
05	6093.070	1442 - CHUMBO	Lateral Dir	497 x 760
06	6093.073	1442 - CHUMBO	Vista Frontal	60 x 1168
07	6093.0121	1442 - CHUMBO	Vista Tras.	51 x 1168
08	6093.067	1442 - CHUMBO	Forro BL	377 x 1197
10	6171.026	1442 - CHUMBO	Lat Gaveta	96 x 432
11	6171.027	1442 - CHUMBO	Forro Gav	320 x 450
12	6118.016	1442 - CHUMBO	Traseiro Gav	70 x 336

Rua bom Jesus, 08 - Parque Industrial
Fone / Fax (045) 3286-7400
CEP 85790-000 - Capitão L. Marques - PR
www.indekes.com.br

FERRAGENS

Ferramentas Necessárias (Não fornecidas)

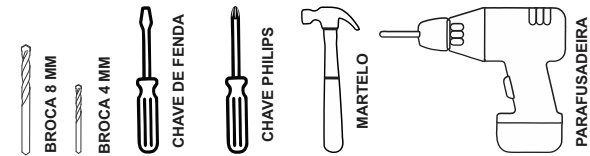

Quantidade necessária de Montadores - 02

Amigo montador

Siga todas as instruções deste formulário, elas são indispensáveis.

Lembre-se : A indústria não se responsabiliza por danos na hora da montagem

Notas: A separação dos acessórios antes de iniciar a montagem facilitará a mesma. Os parafusos e cavilhas estão na escala real. Em caso de dúvida na identificação, coloque o acessório sobre a imagem.

A	PARAFUSO CBC PHILIPS (CÓD: 1107) 3,5 X 40 MM	19	K	CANTONEIRA (CÓD: 1848) 52 X 38 X 22 MM	02
B	CAVILHA DE MADEIRA (CÓD: 1064) 8 X 30 MM	32	L	* COR DE ACORDO COM O MÓVEL. CAPA PLÁSTICA P/ CANTONEIRA 55 X 40 X 25 MM	02
C	PARAFUSO CBC (CÓD: 2477) 4,8 X 55 MM	07	M	BUCHA 8MM	02
D	PARAFUSO M4 (CÓD: 4014) 4 x 20 MM	05	N	Cantoneira 2 furos	04
E	PARAFUSO CBC PHILIPS (CÓD: 1104) 3,5 X 14 MM	50	O	COLA 20 G (SACHE COLA) (CÓD: 1020)	02
F	PARAFUSO CBC UNIÃO (CÓD: 1116) 4,5 X 28 MM	03	<div style="border: 1px solid black; padding: 5px; text-align: center;"> <p>CARGA SUPORTAVEL O peso máximo de carga informado no desenho abaixo refere-se a objetos distribuídos de maneira uniforme sobre toda área de contato da peça</p> </div>		
G	DOBRADIÇAS 35 MM	06			
H	CORREDIÇA TELESCÓPICA	02			
I	PÉ PLÁSTICO 140 X 45 X 35 MM	05			
J	PUXADOR CONCHA	05			

OBS : É OBRIGATÓRIO FIXAR AS 2 UN CANTONEIRA METÁLICA DE SUPORTE (M).
 1- VERIFICAR A RESISTÊNCIA DA PAREDE, FURAR COM BROCA 8 MM.
 2- COLOCAR 02 UN DA BUCHA PLÁSTICA (O) 8 MM.
 3- FIXAR CANTONEIRAS SUPORTE (M) NO CANTO SUPERIOR DA PEÇA (01) E PEÇA (04) COM 04 UN DO PARAFUSO CBC (E) 3,5 X 14 MM.
 4 - POSICIONAR MÓVEL E FIXAR A PAREDE COM 02 UN PARAFUSO CBC (C) 4,8 X 55 MM.

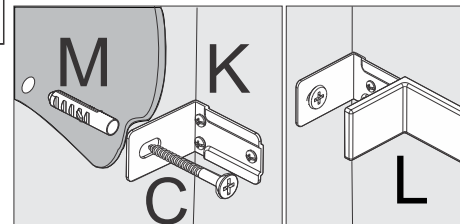

Rua Bom Jesus, 08 - Parque Industrial
 FONE/FAX: (45) 3286 - 7400
 CEP : 85790-000 - capitão L. Marques - PR
www.indekes.com.br

indekes
Cozinhas

CÓD : 5094 PAG: 02 DE 02

MANUAL AR 1,20 3PTS FIRENZE

DADOS INDISPENSÁVEIS PARA VALIDADE DESTA GARANTIA

- 1- Forre o chão c/ papelão ou similar.
- 2- Inicie a montagem seguindo a sequência numérica "das peças".
- 3- Verifique a resistência da parede.
- 4- Fixe o corpo dos armários e painéis com o suporte e parafusos quando necessário.
- 5- Faça a junção com parafusos de união quando necessário.
- 6- Coloque e regule as portas e puxadores.
- 7- P/ limpeza, use pano macio e seco.
- 8- Não utilize produtos abrasivos ou similares, tais como: "CERA, ÁLCOOL, DETERGENTES, TINNER, LUSTRA MÓVEIS, ETC".
- 9- Deixe o móvel sem uso por 24hrs p/ dar rigidez a estrutura.
- 10- Produto para uso doméstico.
- 11- Cumprindo todos os requisitos existentes nesse Certificado de Garantia, o seu produto estará coberto pela GARANTIA DE 90 DIAS.



Você acaba de adquirir um produto INDEKES com alta qualidade e um excelente design! Preparamos este certificado para que você tenha o melhor proveito possível de seu produto. Abaixo estão algumas dicas para você proteger e usufruir da garantia.

CERTIFICADO DE GARANTIA PARABÉNS!

Obrigado por escolher a INDEKES!

CUIDADOS COM O PRODUTO

Para que não danifique seu móvel, recomendamos que:

- Mantenha o produto em local arejado e sem umidade.
- Não expor diretamente ao sol ou em ambiente com alta luminosidade, para não alterar a tonalidade do tecido.
- Não lavar. O líquido é prejudicial ao produto.
- Não usar produtos químicos como: solventes, amoníaco, ácido, álcool, detergente ou água sanitária. Isso poderá ocasionar danos irreversíveis ao revestimento do produto.
- Não ficar em pé no estofado.
- Evitar contatos com animais domésticos.
- Não encostar o produto em objetos contundentes ou cortantes.
- Não coloque objetos quentes (panelas, ferro de passar, etc.) diretamente sobre as superfícies dos móveis.

Tecido

- Usar escovas com cerdas macias e aspirador de pó em baixa rotação para eliminar a poeira.

Móveis em Madeira

- Para retirar o pó, utilizar flanela limpa e seca, sem reagentes químicos.
- Nunca utilizar produtos abrasivos, tais como: palha de aço, esponja de lã e aço, álcool, vinagre, limão, saponáceo ou produtos corrosivos que possam riscar ou descolar a camada protetora do móvel.
- Não molhar o móvel ou expô-lo a locais úmidos.

Vidros

- Para limpeza de portas de vidro, borrife o líquido de limpeza (água, limpo-vidro ou álcool) primeiramente em um pano sem fiapos ou em um papel toalha e em seguida aplique no vidro. Nunca utilize produtos abrasivos, como esponjas de cozinha e esponjas metálicas.
- Não utilize saponáceo, detergentes de cozinha e qualquer tipo de solventes químicos.

Acessórios

- Para limpezas leves na retirada de pó, utilizar somente um pano macio e seco.
- Dobradiças/Corrediças: sejam lubrificadas com uma pequena quantidade de óleo, cuidando para não respingar nos revestimentos. Esta ação evitará a oxidação e possíveis quebras, aumentando a vida útil do acessório.
- Em regiões litorâneas, aconselhamos a limpeza dos acessórios a cada 30 dias.

TEMPO DE GARANTIA

Seu produto será garantido pelo período de 90 dias, a partir da data na nota fiscal de compra.

A GARANTIA EXCLUI

Problemas devido ao mau uso dos produtos, limpeza ou manuseio irregular.

Problemas relacionados ao transporte e armazenamento do produto após a entrega.

Descoloração por exposição diretamente à luz solar, ressecamento ou manchas causadas por agentes relacionados nos "Cuidados com os Produtos".

Danos causados por agentes da natureza, como inundações ou acidentes de qualquer espécie.

Danos causados por qualquer tipo de umidade.

Utilização do produto em local úmido e não arejado.

Problemas e desgastes causados por animais domésticos.

Excesso de peso sobre o produto.

Uso em ambientes infectado por cupins ou carunchos.

Acidentes causados por montagem inadequada.

Aspecto final

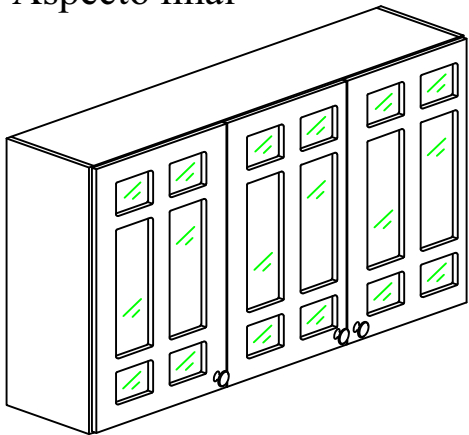

Obs: É indispensável pregar os forros traseiros nas prateleiras.

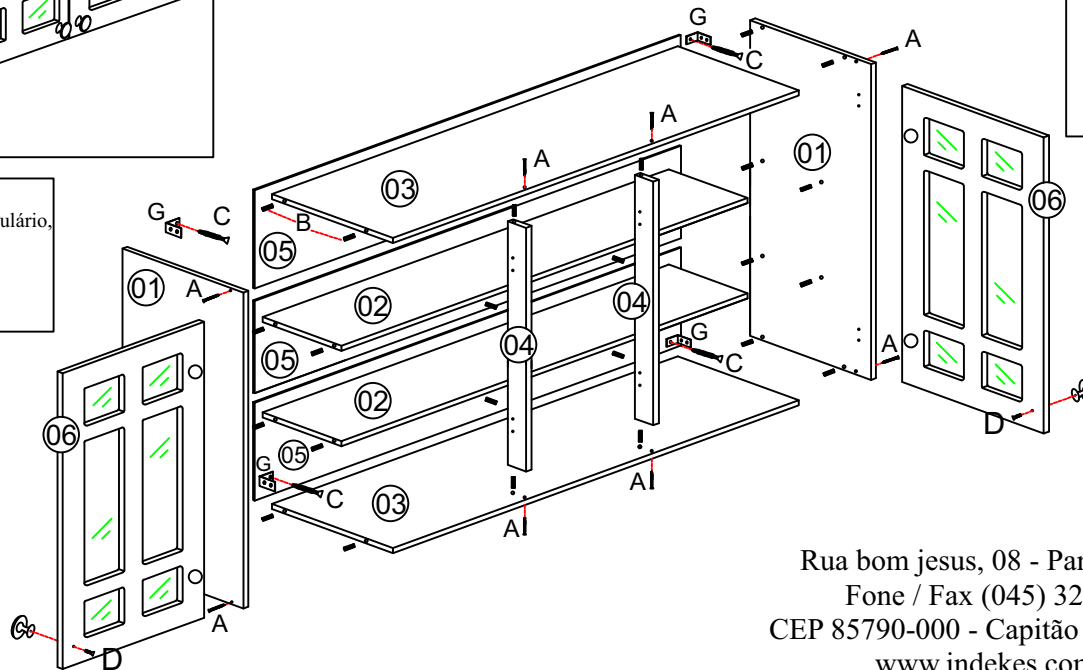

Amigo montador

Siga todas as instruções deste formulário, elas são indispensáveis.
Lembre-se : A indústria não se responsabiliza por danos na hora da montagem

Ao solicitar assistência informe código mais o N° de cor. Ex: 6016.039 - 1442





N°	Cód:	CHUMBO	Descrição	Medida
01	6016.039	1442	Lateral	300 x 810
02	203	1442	Prateleira	240 x 1170
03	229.1	1442	Base/Chapéu	300 x 1170
04	6016.049	1442	Coluna Ar	60 x 780
05	6016.038	1442	Forro Ar	267 x 1195

Opções de Portas e Cores

N°	Cód:	CHUMBO
06	Porta Vid Refleta 804x395	6171.010 1442
06	Porta Reta 804x395	6171.09 1442

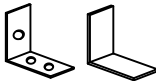
Rua bom Jesus, 08 - Parque Industrial
Fone / Fax (045) 3286-7400
CEP 85790-000 - Capitão L. Marques - PR
www.indekes.com.br

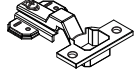
ACESSÓRIOS

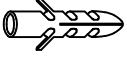
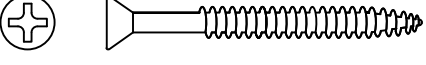
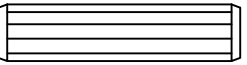
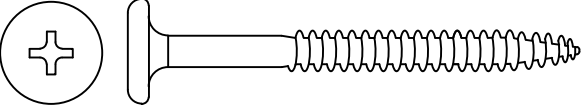
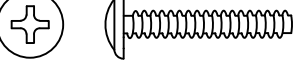
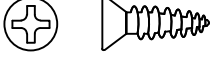
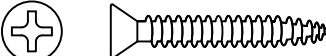
			G		Suporte de fixação Capa Plástica	04
			H		Puxador	03
A		08	I		Dobradiça	06
	Montagem/Estrutura 3,5x40mm		J		Usar nas cavilhas	02
B		24	K		Bucha de Fixação	04
	Cavilha 8x30mm					
C		04				
	Pfuso Pés/Parede 4.8 x 55mm					
D		03				
	Puxadores 04 X 20mm					
E		56				
	Dobradiças Cantoneiras 3,5x14mm					
F		03				
	Pfuso União 4,5 x 28mm					

Amigo montador
Siga todas as instruções deste formulário, elas são indispensáveis. Lembre-se : A indústria não se responsabiliza por danos na hora da montagem

Notas: A separação dos acessórios antes de iniciar a montagem facilitará a mesma. Os parafusos e cavilhas estão na escala real. Em caso de dúvida na identificação, coloque o acessório sobre a imagem.

CARGA SUPORTAVEL
O peso máximo de carga informado no desenho ao lado refere-se a objetos distribuídos de maneira uniforme sobre toda área de contato da peça

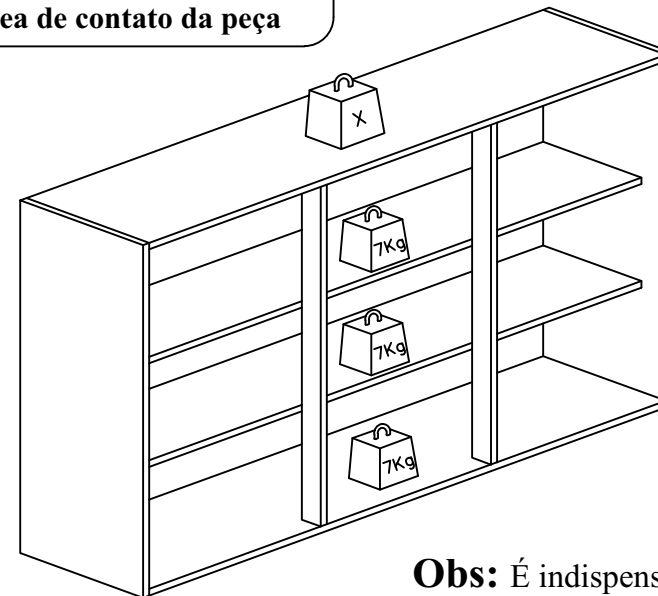

Obs: É indispensável pregar os forros traseiros nas prateleiras.

ASPECTO FINAL

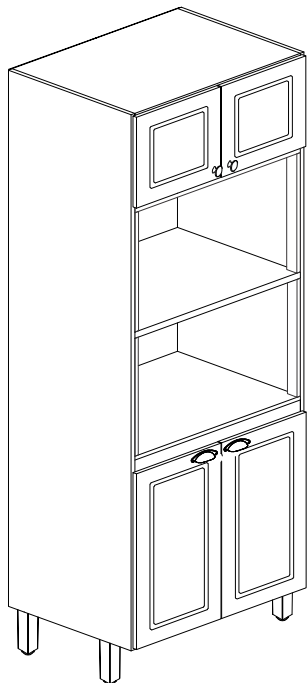

AO SOLICITAR ASSISTÊNCIAS INFORME O CÓDIGO DA PEÇA E O DO REVESTIMENTO;
EX: 6093.0126 - 1442

N°	CÓDIGO	DESCRIÇÃO	MEDIDAS	QUANTIDADE	CORES
01	6093.0126 PC	BASE DO KIT	670 X 497 X 15	1 PÇ	1442 - CHUMBO
02	6144.06	LATERAL ESQUERDA	2120 X 497 X 15	1 PÇ	1442 - CHUMBO
03	6016.025 PC	CHAPEU/PRA	670 X 467 X 15	3 PÇ	1442 - CHUMBO
04	6171.021	PRATELEIRA KIT	670 X 497 X 22	2 PÇ	1441 - FREIJO
05	6171.024 PC	VISTA KIT	670 X 60 X 15	1 PÇ	1442 - CHUMBO
06	6144.05 PC	LATERAL DIREITA	2120 X 497 X 15	1 PÇ	1442 - CHUMBO
07	6093.093 PC	FORRO INFERIOR	687 X 405 X 03	2 PÇ	1442 - CHUMBO
08	6144.08 PC	FORRO SUPERIOR	687 X 355 X 03	1 PÇ	1442 - CHUMBO
09	6171.017 PC	PORTA RETA INF.	750 X 346 X 15	2 PÇ	1442 - CHUMBO
10	6171.016 PC	PORTA RETA SUP.	346 X 346 X 15	2 PÇ	1442 - CHUMBO
11	6171.019 PC	MOLDURA VERT SUP.	441 X 60 X 25	2 PÇ	1441 - FREIJO
12	6154.05 PC	MOLDURA HOR SUP.	670 X 60 X 25	1 PÇ	1441 - FREIJO
13	6171.020 PC	MOLDURA VERT INF.	451 X 60 X 25	2 PÇ	1441 - FREIJO

DADOS INDISPENSÁVEIS PARA VALIDADE DESTA GARANTIA

- 1- FORRE O CHÃO COM PAPELÃO OU SIMILAR;
- 2- INICIE A MONTAGEM SEGUINDO A SEQUÊNCIA NUMÉRICA;
- 3- VERIFIQUE A RESISTÊNCIA DA PAREDE;
- 4- É OBRIGATÓRIO FIXAR O MÓDULO A PAREDE;
- 5- FAÇA A JUNÇÃO COM PARAFUSOS UNIÃO QUANDO NECESSÁRIO;
- 6- COLOQUE E REGULE PORTA E PUXADORES;
- 7- PARA LIMPEZA USE PANO MACIO E SECO;
- 8- NÃO UTILIZE PRODUTOS ABRASIVOS OU SIMILARES, TAIS COMO: CERA, ÁLCOOL, DETERGENTES, TINNER, LUSTRA MOVEIS, ETC.;
- 9- DEIXE O MÓVEL SEM USO POR 24HRS PARA DAR RIGIDEZ A ESTRUTURA;
- 10- PRODUTO PARA USO DOMESTICO;
- 11- CUMPRINDO TODOS OS REQUISITOS EXISTENTES NESSE CERTIFICADO DE GARANTIA, O SEU PRODUTO ESTA COBERTO PELA GARANTIA DE 90 DIAS;

TERMO DE GARANTIA

Indekes indústria e comércio de móveis garante este produto (por defeitos de fabricação), pelo prazo de 90 dias a partir da data de emissão da nota fiscal de venda do produto ao consumidor.

UNIR AS PEÇAS 11 E 13 MOLDURA VERTICAL NAS LATERAIS PEÇAS 02 E 06 USANDO 08 UN DO PARAFUSO CBC 4,5 X 28 MM PELA PARTE EXTERNA DAS LATERAIS 02 E 06

UNIR PEÇA 11 E 12 ANTES DE FIXAR NO KIT

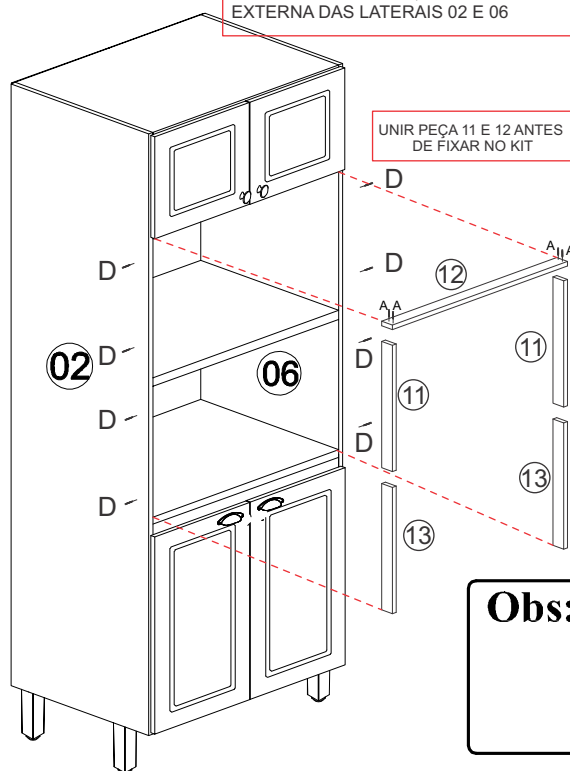



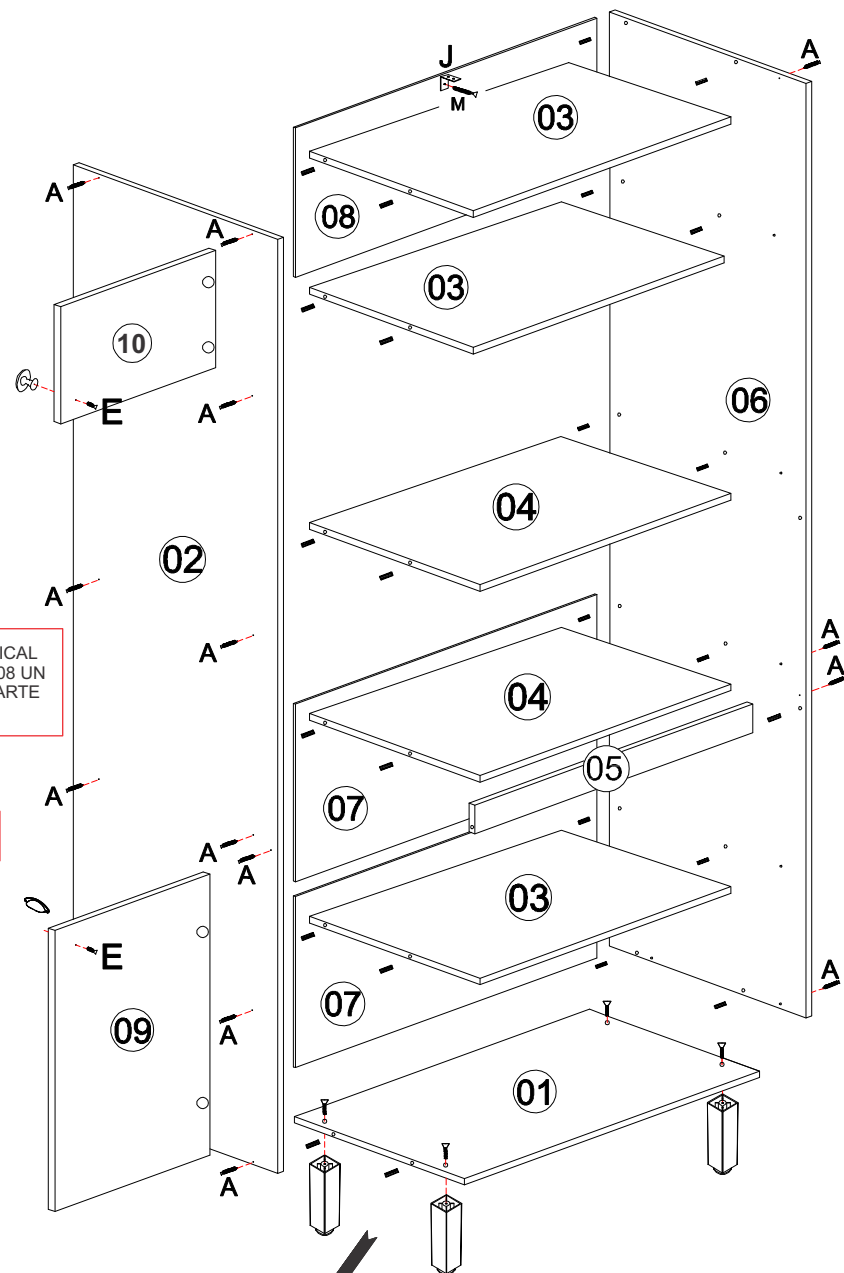



KIT 0,70 PARA 2 FORNOS

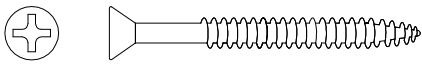
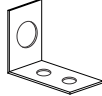
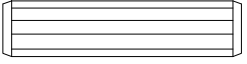
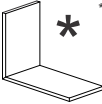
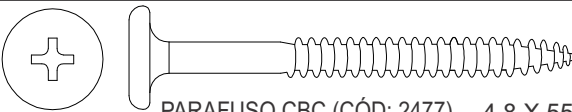
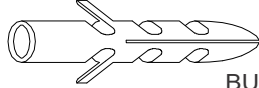
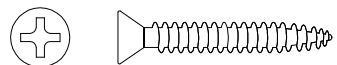

Obs: Fixar primeiramente os **Pés** na **Base** para depois encaixa-la nas Laterais.

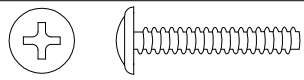
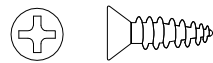
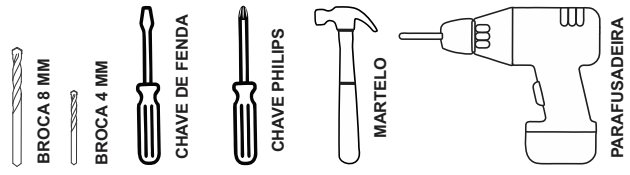
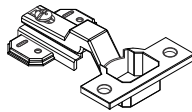
FERRAGENS

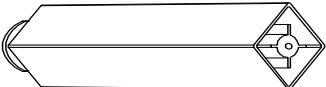
CARGA SUPORTAVEL
O peso máximo de carga informado no desenho abaixo refere-se a objetos distribuídos de maneira uniforme sobre toda área de contato da peça

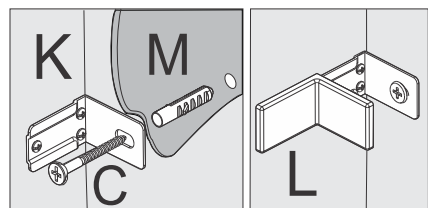
A	 PARAFUSO CBC PHILIPS (CÓD: 1107) 3,5 X 40 MM	28	K	 CANTONEIRA (CÓD: 1848) 52 X 38 X 22 MM	01
B	 CAVILHA DE MADEIRA (CÓD: 1064) 8 X 30 MM	24	L	 * COR DE ACORDO COM O MÓVEL. CAPA PLÁSTICA P/ CANTONEIRA 55 X 40 X 25 MM	01
C	 PARAFUSO CBC (CÓD: 2477) 4,8 X 55 MM	05	M	 BUCHA 8MM	01
D	 PARAFUSO CBC UNIÃO (CÓD: 1116) 4,5 X 28 MM	14	N	 COLA 20 G (CÓD: 1020)	02
E	 PARAFUSO FLG S/ PONTA (CÓD: 1302) 3,5 X 22 MM	06	Ferramentas Necessárias (Não fornecidas)		
F	 PARAFUSO CBC PHILIPS (CÓD: 1104) 3,5 X 14 MM	42			
G	 DOBRADIÇAS 35 MM	08	Quantidade necessária de Montadores - 02		
H	 PUXADOR PONTO	02	<p>Amigo montador Siga todas as instruções deste formulário, elas são indispensáveis. Lembre-se : A indústria não se responsabiliza por danos na hora da montagem</p> <p><u>Notas:</u> A separação dos acessórios antes de iniciar a montagem facilitará a mesma. Os parafusos e cavilhas estão na escala real. Em caso de dúvida na identificação, coloque o acessório sobre a imagem.</p>		
I	 PÉ PLÁSTICO 140 X 45 X 35 MM	04			
J	 PUXADOR CONCHA	02			

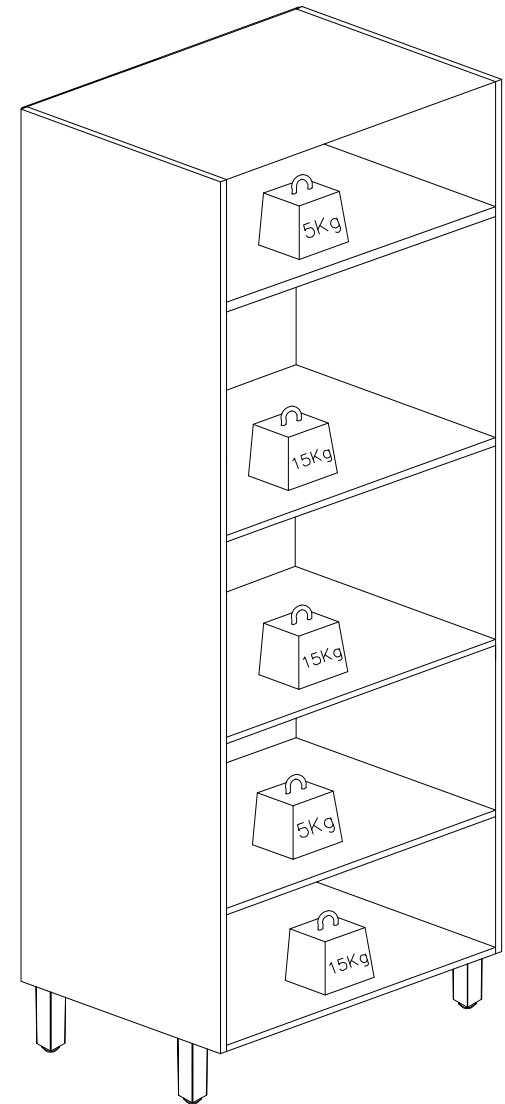

OBS : É OBRIGATÓRIO FIXAR AS CANTONEIRA METÁLICA DE SUPORTE (K).

- 1- VERIFICAR A RESISTÊNCIA DA PAREDE, FURAR COM BROCA 8 MM.
- 2- COLOCAR 01 UN DA BUCHA PLÁSTICA (M) 8 MM.
- 3- FIXAR 01 UN CANTONEIRAS SUPORTE (K), NA PARTE INTERNA DO CHAPÉU KIT USANDO 02 UN DO PARAFUSO CBC PHILIPS (F) 3,5 X 14 MM.
- 4 - POSICIONAR MÓVEL NIVELADO E FIXAR A PAREDE COM 01 UN PARAFUSO CBC (C) 4,8 X 55 MM.
- 5 - COLOCAR CAPA PLÁSTICA PARA CANTONEIRA SUPORTE (L).