

IDENTIFICAÇÃO DAS PEÇAS / IDENTIFICACIÓN DE LOS COMPONENTES / PARTS IDENTIFICATION

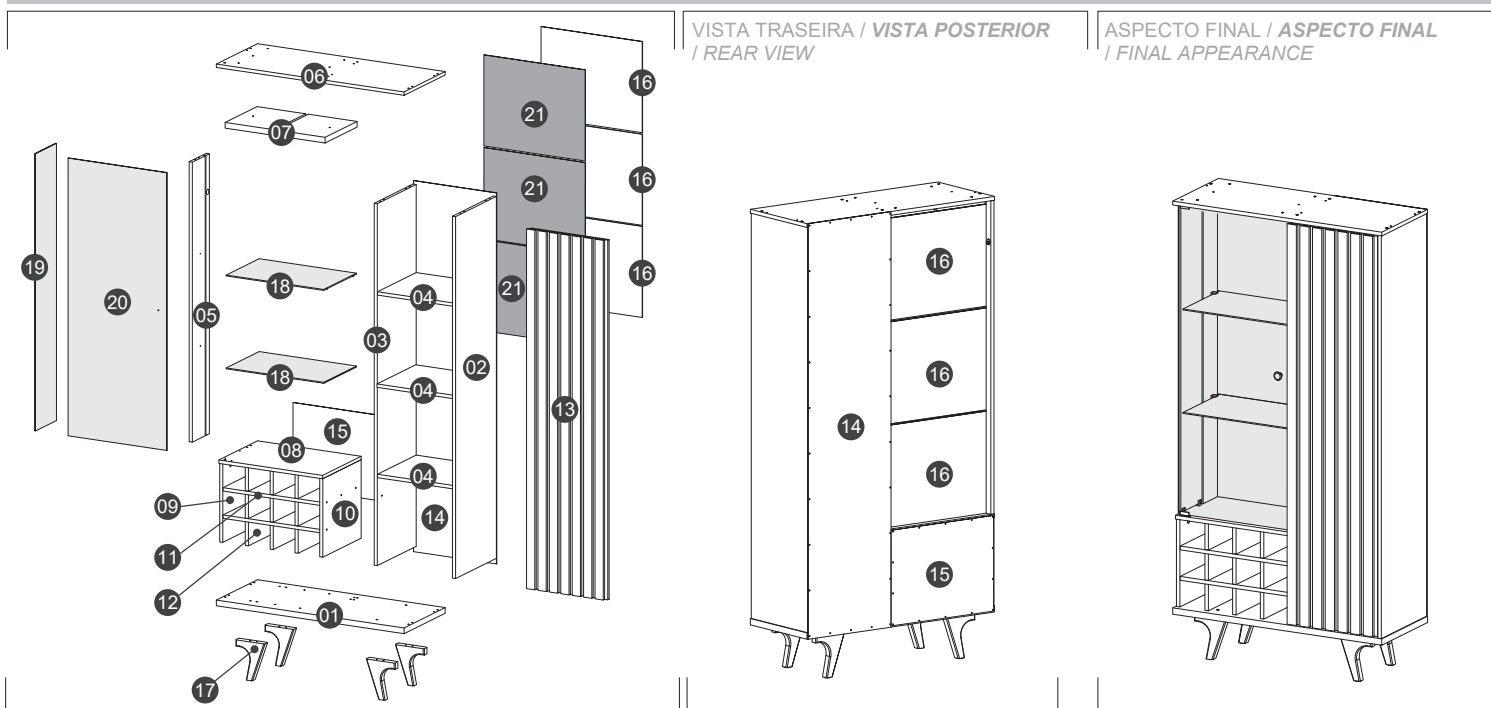

N.º ID	Descrição / Descripción / Description	Dimensões (mm) Dimensiones (mm)	Quantidade Cantidad
01	Base / Base / Base	905 x 362 x 25	1
02	Lateral direita / Panel lateral derecho / Right Side	1590 x 360 x 15	1
03	Divisória / Partición / Partition	1590 x 342 x 15	1
04	Prateleira / Estante / Shelf	372 x 340 x 15	3
05	Lateral esquerda / Panel lateral izquierdo / Left Side	1230 x 150 x 15	1
06	Tampo / Cubierta / Top Panel	905 x 362 x 15	1
07	Tampo led / Cubierta led / Top Panel Led	482 x 382 x 25	1
08	Tampo adega / Cubierta de la vinoteca / Top Panel of Winery	500 x 340 x 15	1
09	Lateral esquerda adega / Lateral izquierda de la vinoteca / Left Side of Winery	345 x 338 x 15	1
10	Lateral direita adega / Lateral derecha de la vinoteca / Right Side of Winery	345 x 338 x 15	1
11	Prateleira adega / Repisa de la vinoteca / Shelf of Winery	446 x 336 x 15	2
12	Adega / Vinoteca / Winery	105 x 334 x 15	9
13	Porta / Puerta / Door	1580 x 375 x 24	1
14	Fundo direito / Panel trasero derecho / Right Back Panel	1630 x 400 x 3	1
15	Fundo esquerdo inferior / Panel trasero izquierdo inferior / Left Bottom Back Panel	495 x 375 x 3	1
16	Fundo esquerdo / Panel trasero izquierdo / Left Back Panel	490 x 400 x 3	3
17	Pés de madeira / Piés de madera / Wooden Feet	170 x 140 x 30	4
18	Prateleira de vidro / Estante de vidrio / Glass Shelf	470 x 290 x 4	2
19	Lateral de vidro / Lateral de vidrio / Glass Side	1218 x 185 x 4	1
20	Porta de vidro / Puerta de vidrio / Glass Door	1220 x 475 x 4	1
21	Espelho / Espejo / Mirror	490 x 400 x 3	3
22	Kit Luminária / Kit de Luz / Light kit	-	1

FERRAMENTAS RECOMENDADAS / HERRAMIENTAS RECOMENDADAS / RECOMMENDED TOOLS



IMPORTANT! Ferramentas necessárias ou recomendadas para a montagem não inclusas e não fornecidas com o produto.
IMPORTANT! Herramientas necesarias o recomendadas para la montaje no incluidas y no suministradas con el producto.
IMPORTANT! The required or recommended tools for assembly not included and not supplied with the product.

Chave de fenda simples e philips.
Atornillador simples y philips.
Simple and philips screwdriver.

Martelo.
Martillo.
Simple.

Trena ou fita métrica
Cinta métrica.
Measuring tape.

Parafusadeira com ponteiros fenda philips.
Atornillador eléctrico con puntas philips.
Electric screwdriver with philips tips.

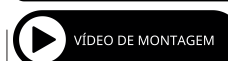



Ler atentamente e considerar todas as instruções antes e durante a montagem e guardar este manual para consultas futuras. Para movimentar a cristaleira, retirar os equipamentos e objetos acondicionados em seu interior ou sobre o tampo e as prateleiras, aliviando o peso e evitando danos ao móvel e aos objetos. Pisos desnivelados e irregulares comprometem a estabilidade do móvel, podendo danificar os pés e causar empenamento, deformação e outros problemas nas peças. Certificar-se do nivelamento e da regularidade do piso em que o móvel será instalado, assegurando adequação de funcionalidade e de uso e a manutenção das condições de garantia. Não expor o produto diretamente à luz solar e à umidade.

Para limpeza, utilizar flanela seca ou levemente umedecida em água. Não utilizar produtos químicos, abrasivos e solventes.

Nunca utilizar qualquer parte da cristaleira como assento ou como apoio ou degrau para escalar o próprio móvel ou a parede.

Pesos máximos recomendados, considerando distribuição uniforme pela superfície das peças: 10 kg sobre a base; 5 kg na prateleira; 2 Kg na prateleira de vidro. **GARANTIA (Brasil):** este produto tem garantia de 90 dias contra eventuais defeitos de fabricação, conforme Art. 26, inc. II do Código de Defesa do Consumidor. O direito à assistência técnica ou à substituição do produto ou de partes dele, dentro do período de garantia, é assegurado desde que observadas as instruções de montagem, instalação e conservação constantes deste manual e mediante a apresentação da Nota Fiscal de compra. O desgaste natural do móvel e problemas decorrentes de montagem incorreta e de uso inadequado não são cobertos pela garantia.

Lea atentamente y considere todas las instrucciones antes y durante la montaje y guarde este guía del producto para futuras consultas. Para mover el aparador sacar los objetos y equipos colocados en el interior o en la parte superior y repisas, reduciendo el peso y evitando daños al producto y equipos. Pisos fuera de nivel y irregulares ponga en peligro la estabilidad y lo ángulo recto del vitrina, o que puede dañar los pies y causar deformaciones y otros problemas en las piezas del producto. Asegúrese de la nivelación y regularidad de la superficie en que el vitrina será instalado, lo que garantiza la adecuación de funcionalidad y uso y el mantenimiento de las condiciones de garantía. No exponga el producto directamente a la luz solar y la humedad.

Para la limpieza, utilice paño seco o ligeramente humedecido.

No utilice productos químicos, abrasivos y solventes. No utilice nunca el vitrina como asiento o como soporte o un escalón para subir el propio vitrina o la pared.

Pesos máximos recomendados, considerando distribución uniforme en la superficie de las piezas: 10 kg en la base; 5 kg en la estante e 2 kg en la estante del vidrio.













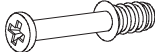

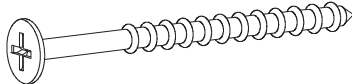

Read carefully and consider all instructions before and during the assembly and keep this product guide for future reference. To move the cupboard, remove the materials and equipments put inside or on the top panel and shelves, decreasing weight and preventing damage to the product. Irregular and unlevelled floors can leave the cupboard to instability and out of to square, which can damage the feet and maybe cause deformation, distortion and others problems in the product parts. Make sure the leveling and regularity of the surface on which the cupboard will be installed, ensuring accuracy and appropriateness of functionality and usage and maintaining warranty conditions. Don't expose the product to direct sunlight and humidity.

For cleaning, use dry or slightly humid cloth. Don't use chemicals and abrasive products.

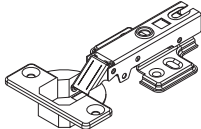
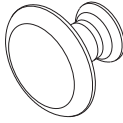
Never use any part of the cupboard as a seat or as a support or as a step to climb the furniture itself or the wall.

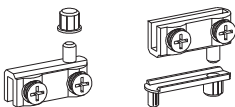
Maximum weights recommended, considering uniform distribution over the surface of the parts: 10kg on the base; 5 kg on the shelf; 2 kg on the glass shelf.

KIT DE ACESSÓRIOS E PARAFUSOS / KIT DE ACCESORIOS Y TORNILLOS / ACCESSORY AND BOLTS

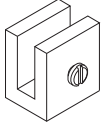
<p>A 53 un. Cavilha Ø6 x 30mm. Clavija Ø6 x 30mm. Dowel Ø6 x 30mm.</p> 	<p>B 15 un. Cavilha Ø6 x 50mm. Clavija Ø6 x 50mm. Dowel Ø6 x 50mm.</p> 	<p>C 10 un. Parafuso Minifix simples. Tornillo Minifix simples. Simple Minifix Bolt.</p> 	<p>D 12 un. Tambor Minifix Ø12mm. Tuerca Minifix Ø12mm. Minifix Drum Ø12mm.</p> 	<p>E 6 un. Tapa-furo adesivo (cor principal). Capa adesiva (color principal). Adhesive Cover (main color).</p> 	<p>F 6 un. Tapa-furo adesivo (cor secundária). Capa adesiva (color secundario). Adhesive Cover (secondary color).</p> 
<p>G 4 un. Protetor Feltro Autoadesivo. Filtro Protector Adhesivo. Protective Adhesive Felt.</p> 	<p>H 4 un. Parafuso 6,0 x 70mm cab. chata phs. Tornillo 6,0 x 70 mm cab. plana phs. Bolt 6.0 x 70mm flat head phs.</p> 	<p>I 18 un. Parafuso 5,0 x 50mm cab. chata phs. Tornillo 5,0 x 50mm cab. plana phs. Bolt 5.0 x 50mm flat head phs.</p> 	<p>J 28 un. Parafuso 3,5 x 14mm cab. chata phs. Tornillo 3,5 x 14mm cab. plana phs. Bolt 3.5 x 14mm flat head phs.</p> 		
<p>K 1 un. Parafuso 3,5 x 16mm cab. flangeada phs. Tornillo 3,5 x 16mm phs. Bolt 3.5 x 16mm phs.</p> 	<p>L 3 un. Dobradiça Albrás Slow Ø35mm Super Alta. Bisagra Albras Slow Ø35mm Super Alta. Albras Slow Ø35mm Super High Hinge.</p> 	<p>M 1 un. Puxador Tirador Tirador Handle.</p> 	<p>N 1 un. Arruela de silicone. Arandela de silicona. Silicone washer.</p> 		
<p>O 1 un. Kit Dobradiças para vidro ref. F941052. Kit de Bisagras para vidro. Kit Hinges for glass.</p> 	<p>P 4 un. Parafuso 4,0 x 35mm cab. chata phs. Tornillo 4,0 x 35mm cab. plana phs. Bolt 4.0 x 35mm flat head phs.</p> 	<p>Q 40 un. Prego 10 x 10. Clavo 10 x 10. Nail 10 x 10.</p> 	<p>R 2 un. Parafuso 3,5 x 25mm cab. chata phs. Tornillo 3,5 x 25mm cab. plana phs. Bolt 3.5 x 25mm flat head phs.</p> 	<p>S 10 un. Suporte para vidro. Soporte vidrio. Glass support.</p> 	



IMPORTANT! Verificar as medidas dos parafusos na escala ao lado ou com uma trena antes de aplicá-los nas peças.
IMPORTANT! Verificar las medidas de los tornillos en la escala o con una cinta métrica antes de aplicarlos en las partes.
IMPORTANT! Check the measures of the bolts on the scale or with a measuring tape before applying them in parts.

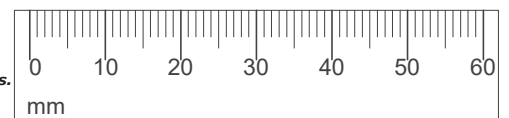

PASSO 1 / PASO 1 / STEP 1

FIXAÇÃO DA BASE (01) NOS PÉS (17):

- Fixar a Base (01) nos Pés (17) com parafusos 6,0 x 70mm (H) e cavilhas Ø6 x 30mm (A) e cavilhas Ø6 x 50mm (B).
- Aplicar Adesivos tapa-furos (E) na cabeça dos parafusos (H).
- Aplicar protetores de feltro autoadesivos (G) nos Pés (17).

FIJACIÓN DE LA BASE (01) EN LOS PIÉS (17):

- Fijar la Base (01) en los Piés (17) con tornillos 6,0 x 70mm (H) y aplicar tacos Ø6 x 30mm (A) y tacos Ø6 x 50mm (B).
- Aplicar los Adhesivos Tapa Orificios (E) en la cabeza de los tornillos (H).
- Aplicar los fieltros protectores (G) en los Piés (17).

FIXING THE BASE (01) ON THE FEET (17):

- Fix the Base (01) on the feet (17) with bolts 6.0 x 70mm and apply Ø6 x 30mm (A) dowels and Ø6 x 50mm (B).
- Apply the Hole Cover Adhesives (E) on the bolts (H).
- Apply protective felts (G) in the Feet (17).

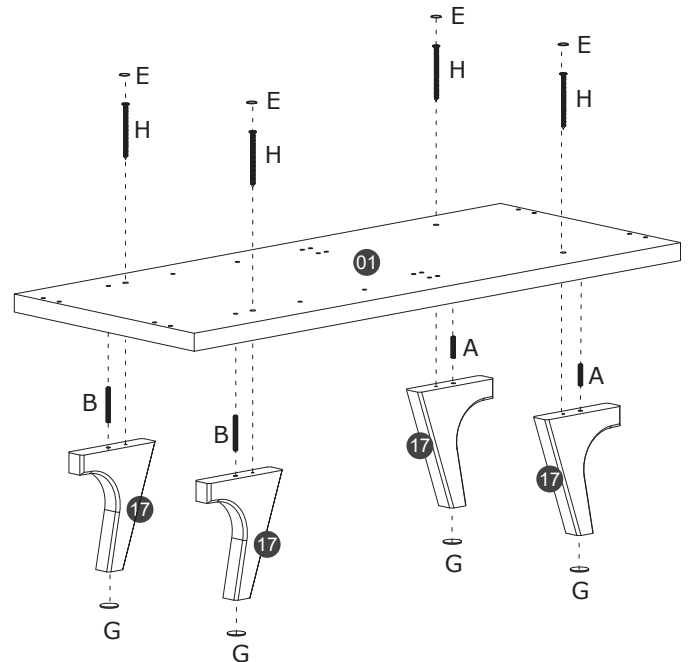

PASSO 2 / PASO 2 / STEP 2

FIXAÇÃO DAS PRATELEIRAS (04) NA LATERAL DIREITA (02) E DIVISÓRIA (03):

- Fixar as Prateleiras (04) na Lateral Direita (02) e Divisória (03) com parafusos Minifix simples (C) e cavilhas Ø6 x 30mm (A).
- Finalizar a fixação aplicando os tambores Minifix (D) encaixando-os nos parafusos Minifix (C), conforme indicado no desenho.
- Aplicar os Adesivos tapa-furos (E) conforme indicado no desenho.
- Fixar suporte para vidro (S) com parafusos 3,5 x 14mm (J) na Divisória (03).

FIJACIÓN DE LA ESTANTE (04) EN LA LATERAL DERECHA (02) E PARTICIÓN (03):

- Fijar la Estante (04) en el Lateral Derecha (02) y Partición (03) con tornillos Minifix simples (C) y aplicar tacos Ø6 x 30mm (A), como se muestra en el diseño.
- Finalizar la fijación aplicando los Tambores Minifix (D) encajándolos en los tornillos Minifix (C), como se indica en el dibujo.
- Aplicar los Adhesivos Tapa Orificios (E), como se indica en el dibujo.
- Fijar soporte vidrio (S) con tornillos 3,5 X 14mm (J) en el Partición (03).

FIXING THE SHELF (04) ON RIGHT SIDE (02) AND PARTITION (03):

- Fixing the Shelf (04) on the Right Side (02) and Partition (03) with simple Minifix screws (C) and apply Ø6 x 30mm (A) dowels.
- Finish the fixing by applying the Minifix drums (D) fitting them to the Minifix screws (C), as indicated in the drawing.
- Apply the Hole Cover Adhesives (E), as indicated in the drawing.
- Fix the glass support (S) with bolts 3.5 x 14mm (J) and Partition (03).

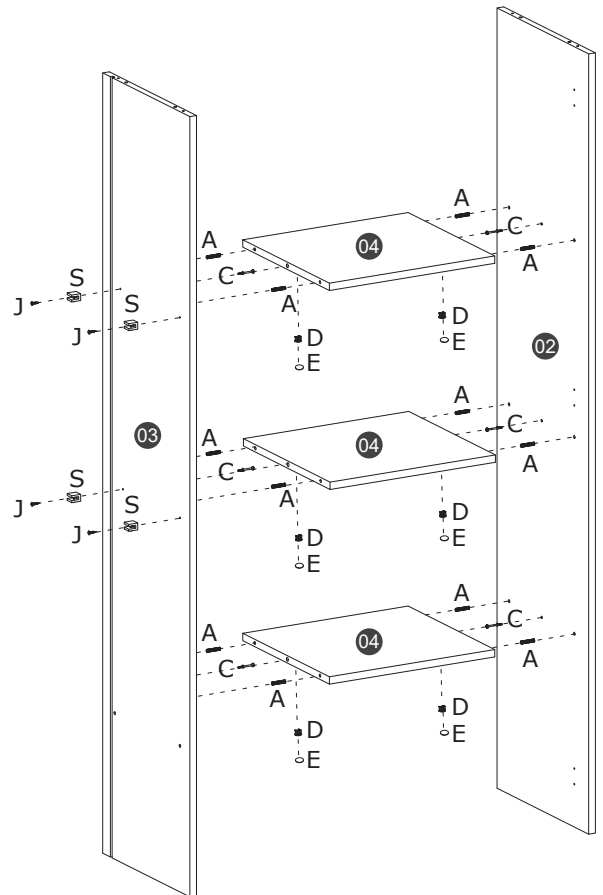

PASSO 3 / PASO 3 / STEP 3

FIXAÇÃO DA ADEGA:

- Fixar a Adega com cavilhas Ø6 x 50mm (B).

FIJACIÓN DE LA VINOTECA:

- Fijar de la Vinoteca con tacos Ø6 x 50mm (B).

FIXING THE WINERY:

- Fix the Winery with Ø6 x 50mm (B).

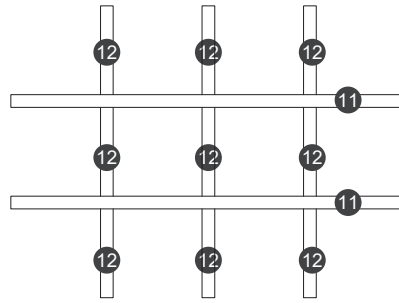

ADEGA / *VINOTECA* / WINERY

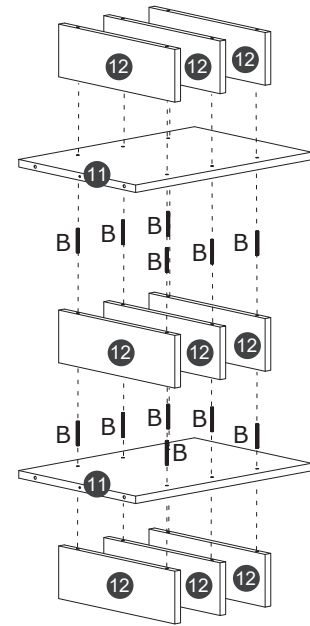

PASSO 4 / PASO 4 / STEP 4

FIXAÇÃO DA LATERAL ESQUERDA (05) NA ADEGA:

- Fixar a Lateral Esquerda (05) no Tampo Adega (08) com parafuso 5,0 x 50mm (I) e cavilhas Ø6 x 50mm (B).
- Fixar Adega com parafuso 5,0 x 50mm (I), parafusos Minifix (C) e cavilhas Ø6 x 30mm (A).
- Fixar Adega aplicando os tambores Minifix (D) encaixando-os nos parafusos Minifix (C), conforme indicado no desenho.
- Aplicar os Adesivos tapa-furos (F) conforme indicado no desenho.
- Fixar suporte para vidro (S) com parafusos 3,5 x 14mm (J).

FIJACIÓN DE LA LATERAL IZQUIERDA (05) EN LA VINOTECA:

- Fijar la Lateral Izquierda (05) en el Repisa de la Vinoteca (08) con tornillos 5,0 x 50mm (I) y aplicar tacos Ø6 x 50mm (B).
- Fijar la Vinoteca con tornillos 5,0 x 50mm (I), tornillos Minifix (C) y aplicar tacos Ø6 x 30mm (A).
- Finalizar la fijación aplicando los Tambores Minifix (D) encajándolos en los tornillos Minifix (C), como se indica en el dibujo.
- Aplicar los Adhesivos Tapa Orificios (F), como se indica en el dibujo.
- Fijar soporte vidrio (S) con tornillos 3,5 X 14mm (J).

FIXING THE LEFT SIDE (05) AND WINERY:

- Fixing the Left Side (05) on the Shelf of Winery (08) with screws 5.0 x 50mm (I) and apply Ø6 x 50mm (B) dowels.
- Fixing the Winery with screws 5.0 x 50mm (I), simple Minifix screws (C) and apply Ø6 x 30mm (A) dowels.
- Finish the fixing by applying the Minifix drums (D) fitting them to the Minifix screws (C), as indicated in the drawing.
- Apply the Hole Cover Adhesives (F), as indicated in the drawing.
- Fix the glass support (S) with bolts 3.5 x 14mm.

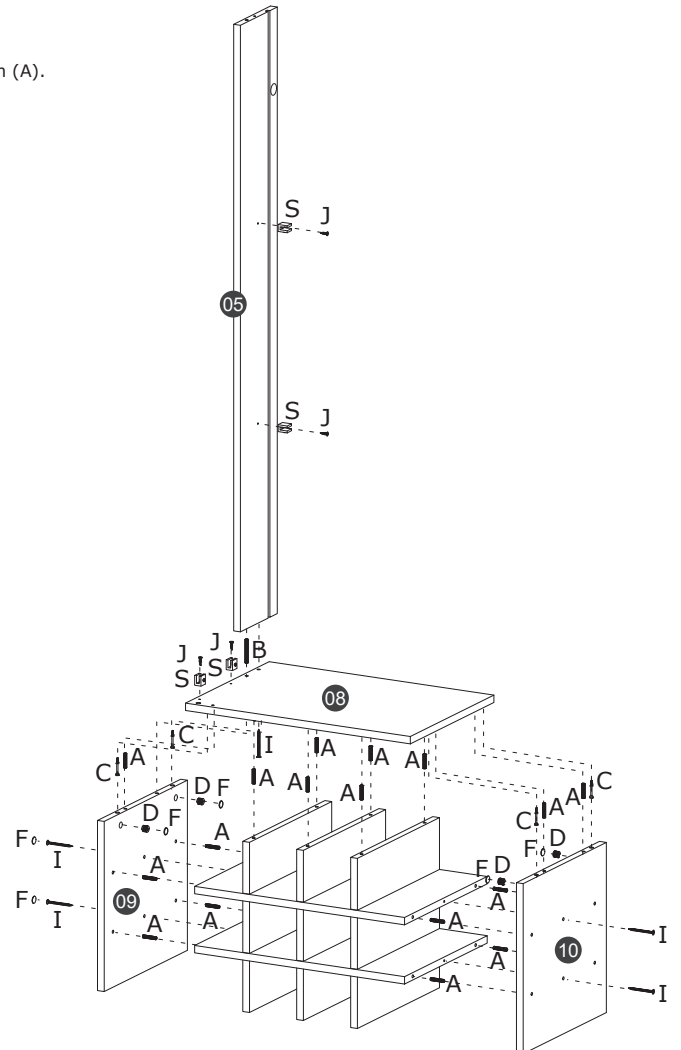

PASSO 5 / PASO 5 / STEP 5

FIXAÇÃO DA BASE (01):

- Fixar a Base (01) com parafuso 5,0 x 50mm (I) e cavilhas Ø6 x 30mm (A).
- Fixar Divisória (03) na Adega com parafusos 3,5 x 25mm (R).
- Aplicar os Adesivos tapa-furos (E) no parafuso 3,5 x 25mm (R).

FIJACIÓN DE LA BASE (01):

- Fijar la Base (01) en el Vinoteca con tornillos 5,0 x 50mm (I) y aplicar tacos Ø6 x 30mm (A).
- Fijar la Partición (03) en el Vinoteca con tornillos 3,5 x 25mm (R).
- Aplicar los Adhesivos Tapa Orificios (E) en el tornillos 3,5 x 25mm (R).

FIXING THE BASE (01):

- Fixing the Base (01) on the Winery with screws 5.0 x 50mm (I) and apply Ø6 x 30mm (A) dowels.
- Fixing the Partition (03) and Winery with screws 3.5 x 25mm (R).
- Apply the Hole Cover Adhesives (E) on the screws 3.5 x 25mm (R).

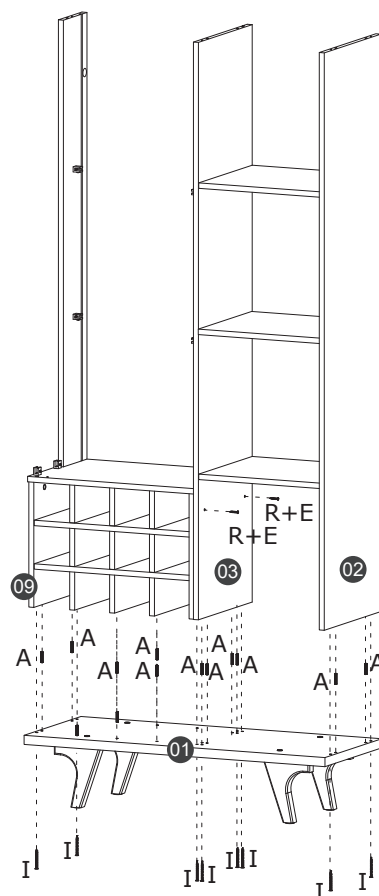

PASSO 6 / PASO 6 / STEP 6

FIXAÇÃO DO FUNDO COM ESPELHO (21,16) E PRATELEIRA DE VIDRO (18):

- Encaixar Fundo com Espelho (21,16) sobre a Prateleira de Vidro (18).

FIJACIÓN DE EL PANEL TRASERO CON ESPEJO (21,16) Y ESTANTE DE VIDRIO (18):

- Coloque la Panel Trasero con el Espejo (21,16) en el Estante de Vidrio (18).

FIXING THE BACK PANEL WITH MIRROR (21,16) AND GLASS SHELF (18):

- Fixing the Back Panel with Mirror (21,16) on to the Glass Shelf (18).

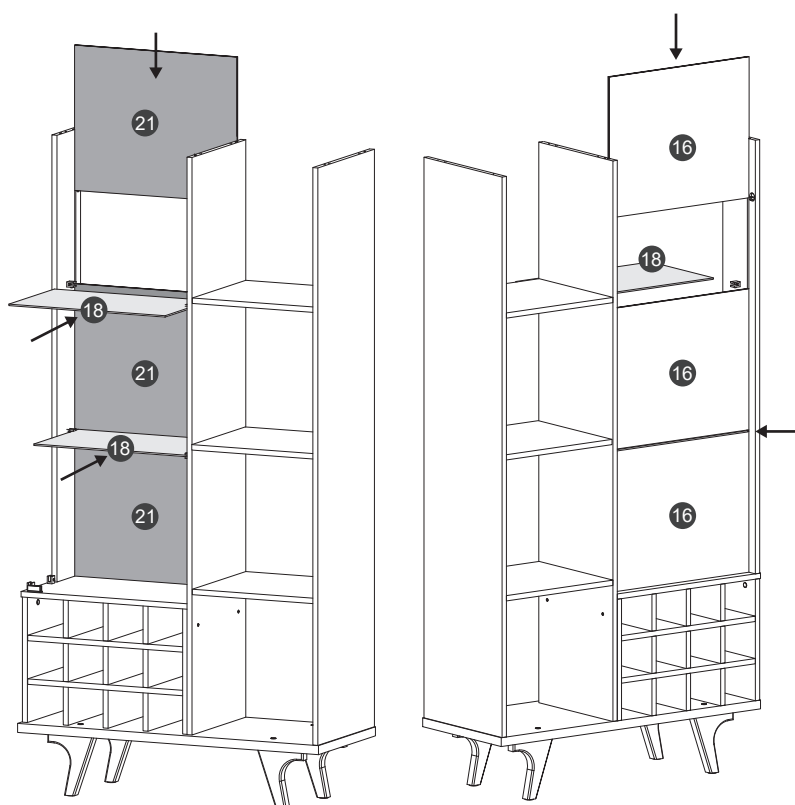

PASSO 7 / PASO 7 / STEP 7

FIXAÇÃO DO TAMPO (06), TAMPO LED (07) E KIT LED (22):

- Fixar o Tampo (06) com parafuso 5,0 x 50mm (I) e cavilhas Ø6 x 30mm (A).
- Fixar o Tampo Led (07) no Tampo (06) com parafuso 4,0 x 35mm (P) e cavilhas Ø6 x 30mm (A).
- Fixar o Kit Led (22), como mostra o desenho.

FIJACIÓN DE LA CUBIERTA (06), CUBIERTA LED (07) Y KID LED (22):

- Fijar la Cubierta (06) con tornillos 5,0 x 50mm (I) y aplicar tacos Ø6 x 30mm (A).
- Fijar la Cubierta Led (07) con tornillos 4,0 x 35mm (P) y aplicar tacos Ø6 x 30mm (A).
- Fijar la Kit Led (22), como se muestra en el diseño.

FIXING THE TOP PANEL (06), TOP PANEL LED AND LED KIT:

- Fixing the Top Panel (06) with screws 5.0 x 50mm (I) and apply Ø6 x 30mm (A) dowels.
- Fixing the Top Panel Led (07) with screws 4.0 x 35mm (P) and apply Ø6 x 30mm (A) dowels.
- Fixing the Led Kit (22), as shown in the drawing..

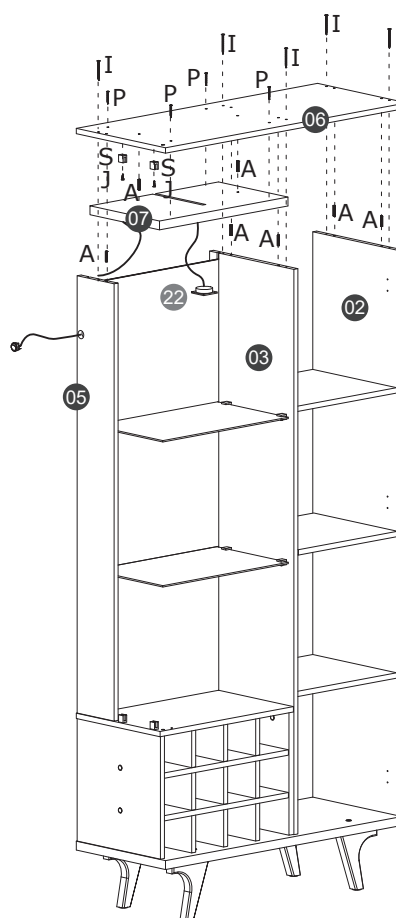

PASSO 8 / PASO 8 / STEP 8

FIXAÇÃO DOS FUNDOS (14,15):

- Fixar os Fundos (14,15) com pregos 10 x 10 (Q).

FIJACIÓN DE EL FONDOS (14,15):

- Fije el Fondos (14,15) con clavos 10 x 10 (Q).

FIXING THE BACK PANEL (14,15):

- Fix the Back Panel (14,15) with 10 x 10 nails (Q).

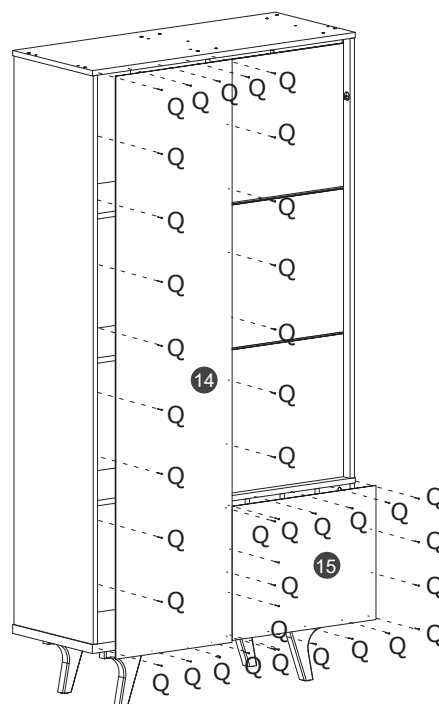

PASSO 9 / PASO 9 / STEP 9

FIXAÇÃO DA LATERAL DE VIDRO (19) E CALÇOS METÁLICOS PARA DOBRADIÇAS (L) :

- Fixar os calços metálicos para dobradiças (L) na Lateral Direita (03) com parafusos 3,5 x 14mm (J), conforme DETALHE 1.
- Fixar a Lateral de Vidro, conforme desenho.

FIJACIÓN DE LA LATERAL DE VIDRIO (19) Y DE LAS OPCIONES METÁLICAS PARA BISAGRAS (L):

- **Fije las cuñas metálicas para bisagras (L) en el Lado Derecha (02) con tornillos de 3,5 x 14 mm (J), según DETALLE 1.**
- **Fijar la Lateral de Vidrio (19), como se muestra en el diseño.**

FIXING THE GLASS SIDE (19) AND THE METALLIC CHOICES FOR HINGES (L):

- Fix the metallic shims for hinges (L) on the Right Side (02) with screws 3,5 x 14mm (J), according to DETAIL 1.
- Fixing the Glass Side (19), as shown in the drawing.

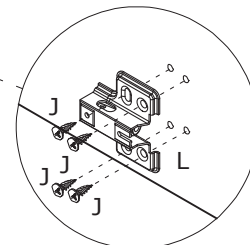
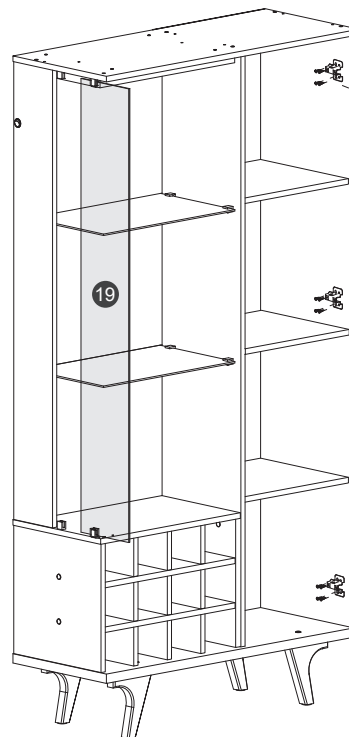

DETALHE 1
DETALLE 1
DETAIL 1

PASSO 10 / PASO 10 / STEP 10

PREPARAÇÃO DA PORTA (13):

- Fixar as dobradiças (L) na Porta (13) com parafusos 3,5 x 14mm (J) conforme DETALHE 2.

PREPARACIÓN DE LA PUERTA (13):

- **Fijar las bisagras (L) en la Puerta (13) con tornillos 3,5 x 14mm (J) según DETALLE 2.**

PREPARING THE DOOR (13):

- Fix the hinges (L) on the Door (13) with 3.5 x 14mm (J) according to DETAIL 2.

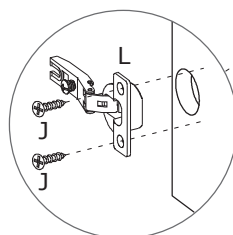
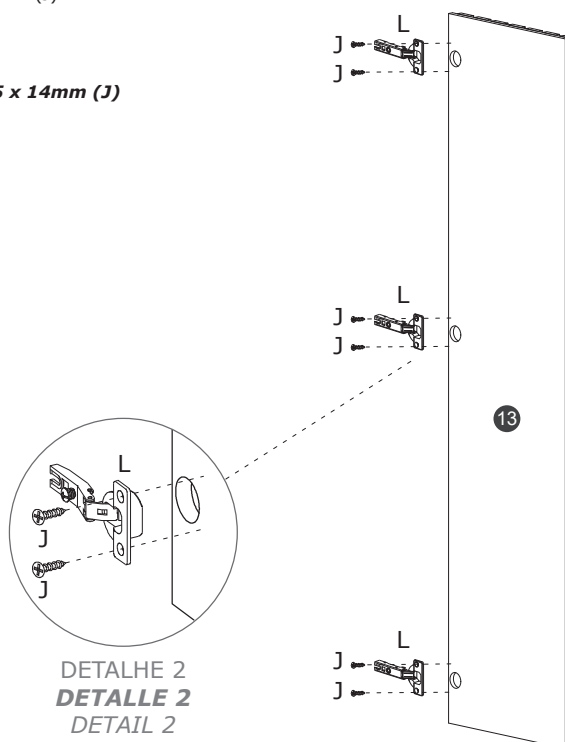

DETALHE 2
DETALLE 2
DETAIL 2

PASSO 11 / PASO 11 / STEP 11

FIXAÇÃO DA PORTA DE VIDRO (20):

- Fixar as dobradiças para vidro (O) no Tampo (06) e Tampo Adega (08), coforme DETALHE3.
- Fixar puxador (M) na Porta de Vidro (20) com parafuso 3,5 x 16mm (K) e arruela (N).

FIJACIÓN DE LA PUERTA DE VIDRIO (20):

- Fije las bisagras (O) en el Cubierta (06) y Cubierta de la Vinoteca (08), según DETALLE 3.
- Fijar tirador (M) en el Puerta de Vidrio (20) con tornillos de 3,5 x 16mm (K) y arandela (N).

FIXING THE GLASS DOOR (20):

- Fix the hinges (O) on the Top Panel (06) and Top Panel Winery (08), according to DETAIL 3.
- Fixing the handle (M) on the Glass Door (20) with screws 3,5 x 16mm (K) and washer (N).

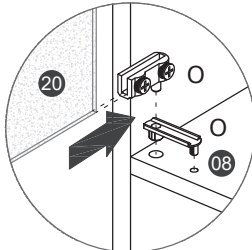
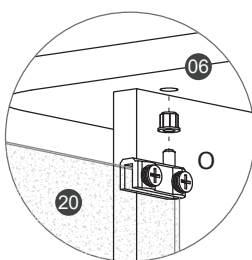

ATENÇÃO! Para fixar o puxador (M) e as dobradiças (O) nas portas de vidro, utilizar chave manual. Não utilizar parafusadeira.

¡ATENCIÓN! Para fijar tirador (M) y bisagras (O) en vidrios, utilizar herramienta manual. No utilizar atornillador eléctrico.

ATTENTION! To fix the handle (M) and the hinges (O) on glass doors, using only hand tools. Do not use electric screwdriver.

DETALHE 3
DETALLE 3
DETAIL 3

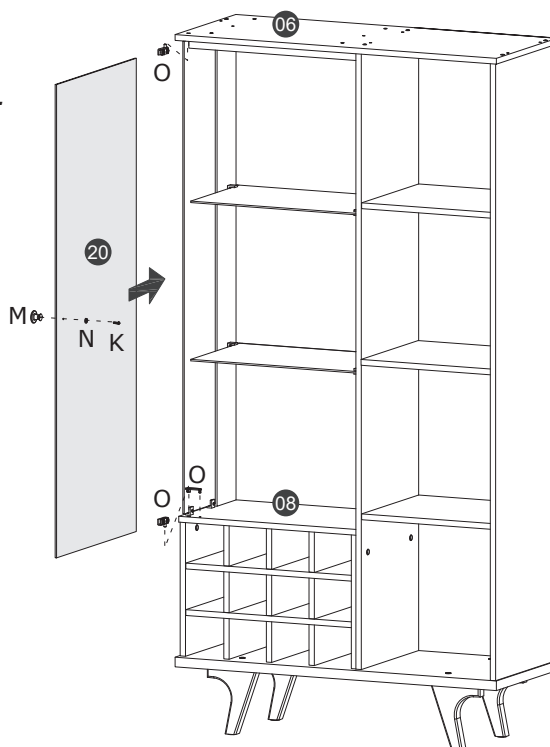

PASSO 12 / PASO 12 / STEP 12

INSTALAÇÃO DA PORTA (13):

- Encaixar e fixar as dobradiças (L) da Porta (13) nos calços metálicos já fixados na Lateral Direita (02) através do parafuso fixador e do parafuso regulador das dobradiças. Se necessário, ajustar o alinhamento da Porta (13) através do parafuso regulador de cada dobradiça (ver DETALHE 4).

INSTALACIÓN DE LA PUERTA (13):

- Montar y fijar las bisagras (L) de la Puerta (13) y a las calzas metálicas ya fijadas a lo Lado Derecho (02) utilizando el tornillo de fijación y el tornillo de ajuste de las bisagras. De ser necesario, ajuste la alineación de la Puerta (13) y a través del tornillo de ajuste de cada bisagra (ver DETALLE 4).

INSTALLATION OF THE DOOR (13):

- Fit and fix the hinges (L) of the Door (13) to the metal shims already fixed to the Right Side (02) using the fixing screw and the adjusting screw of the hinges. If necessary, adjust the alignment of the Door (13) through the adjusting screw of each hinge (see DETAIL 4).

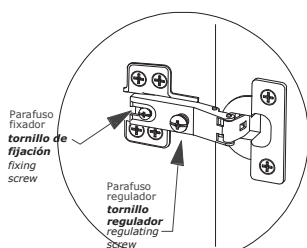

DETALHE 4
DETALLE 4
DETAIL 4

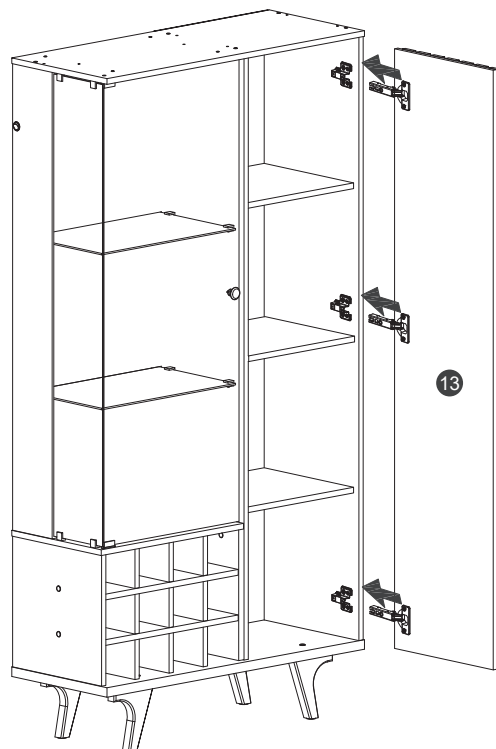

Agora que você já comprou o seu móvel, ele merece ser montado do jeito certo.

Erros de montagem causam mais de **60%** dos danos em móveis.

Por que contratar?

Tranquilidade do **início ao fim** da montagem



PROFISSIONAIS QUALIFICADOS

Especialistas certificados na **MadeiraMadeira Serviços**.



FERRAMENTAS PROFISSIONAIS

que **protegem** seus móveis.



AGENDAMENTO EM 24 HORAS

escolha a data e o turno **ideais para** você.



GARANTIA DE 3 MESES

de cobertura **completa**.

Mais de 1 MILHÃO DE MONTAGENS
★ com avaliação **4.7** ★

Mariana S., São Paulo

"Chegaram no horário e montaram tudo rapidamente. Serviço incrível!"



Carlos R., Belo Horizonte

"Tentei montar sozinho e foi um desastre. Com a **MadeiraMadeira Serviços** ficou perfeito."



Ana P., Rio de Janeiro

"Agendamento ágil e **montagem pontual e perfeita**. Recomendo demais!"



Agende agora pelo QR Code



Madeira**Madeira** Serviços · Atendimento em todo o Brasil

Escaneie o QRCode