

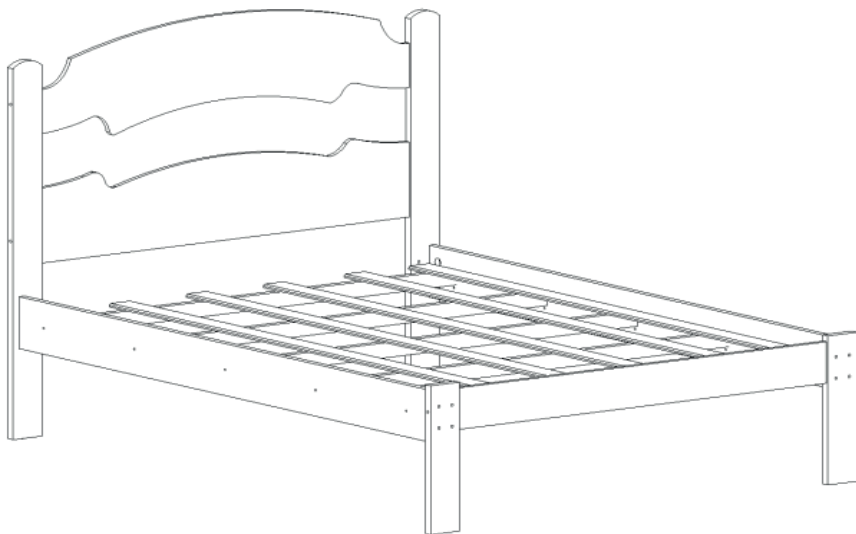

RUA EUGENIO BUOSI, 1-11. CX POSTAL 02 - DISTRITO INDUSTRIAL - TELEFONE: (17) 3485 - 1410, CEP: 15.520-000 - VALENTIM GENTIL/SP

# CAMA ÍRIS CASAL

## Bed Íris - Cama Íris



Você vai precisar de:  
You will need: - Necesitará:

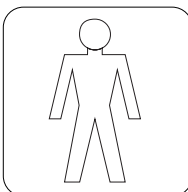

PESO MÁXIMO SUPORTADO 90 kg  
Maximum supported weight - 90 kg  
Peso máximo suportado - 90 kg

### ATENÇÃO:

- 1 - Ler e observar toda a instrução de montagem antes de iniciar a montagem.
- 2 - A montagem do produto deverá ser feita em uma superfície limpa e plana. Recomendamos usar a embalagem para forrar o chão a fim de não danificar o produto.
- 3 - Os parafusos devem ser apertados periodicamente.
- 4 - Evitar batidas e contatos com objetos cortantes.

### LIMPEZA

- 1 - Pano levemente umedecido com água, seguido de pano seco.
- 2 - Não utilizar produtos químicos ou abrasivos.

### ATTENTION:

- 1 - Read and observe the entire assembly instruction before starting the assembly.
- 2 - The assembly of the product should be done on a clean and flat surface. We advise you to use the packaging to line the floor so as not to damage the product.
- 3 - The screws must be tightened periodically.
- 4 - Avoid beatings and contacts with sharp objects.

### CLEANING

- 1 - Cloth lightly damped with water, followed by dry cloth.
- 2 - Do not use chemicals or abrasives.

### ATENCIÓN:

- 1 - Lea y observe toda la instrucción de montaje antes de iniciar el montaje.
- 2 - El montaje del producto debe hacerse sobre una superficie limpia y plana. Le recomendamos que utilice el embalaje para forr el piso para no dañar el producto.
- 3 - Los tornillos deben apretarse periódicamente.
- 4 - Evita golpes y contactos con objetos punzantes.

### LIMPIEZA

- 1 - Pano ligeramente embalsado con agua, seguido de un paño seco.
- 2 - No utilice productos químicos ni abrasivos.

# MANUAL DE INSTRUÇÃO DE MONTAGEM

## Instruction manual for assembly - manual de instrucciones para el montaje

### RELAÇÃO DE PEÇAS

Parts ratio - Relación de piezas

COD. Code - Código	DESCRIÇÃO Description - Descripción	MEDIDAS(cm) Measurement - Medidas	
01	RIPAS Platform - Listones de plataforma	185 x 7,5 x 0,1 (cm)	06
02	PAINEL DE FUNDO Back Panel - Panel Posterior	128 x 22x 0,3 (cm)	01
03	PAINEL SUPERIOR Top Panel - Panel Superior	128 x 27 x 1,5 (cm)	01
04	PAINEL INFERIOR Bottom Panel - Panel Inferior	128 x 24 x 1,5 (cm)	01
05	TRAVESSA DA PESEIRA Platier of footbord - Plato de pie	128 x 10,5 x 1,5 (cm)	01
06	PÉS DA CABECEIRA Headboard Feet - Pés da Cabeceira	94 x 8 x 2,5 (cm)	02
07	PÉS DA PESEIRA Footbord - Campo de Pie	39 x 8 x 2,5 (cm)	02
08	BARRA LATERAL Side Bar - Barra Lateral	190 x 13 x 2,0 (cm)	02
09	5° e 6° pés 5° and 6° feet - 5° y 6° pies	32,5 x 45 x 2,2 (cm)	02
10	SARRAFOS 5° e 6° PÉS Battens of 5° and 6° feet - Listón del 5° y 6° pies	138,5 x 45 x 2,2 (cm)	01
11	SARRAFOS Battens - Listón	138,5 x 45 x 2,2 (cm)	04

### RELAÇÃO DE ACESSÓRIOS

Accessory ratio - Relación de accesorios

COD. Code - Código	DESCRIÇÃO Description - Descripción	MEDIDAS(cm) Measurement - Medidas	QUANTIDADE Quantity - cantidad
A	PARAFUSO ALLEN allen screw - tornillo allen	1/4 x 130	06
B	PORCA ELÍPTICA Elliptical Nut - Tuercas Elíptica	1/4	14
C	CAVILHA Peg - Cavija	8/50	12
D	PARAFUSO ALLEN allen screw - tornillo allen	1/4 x 70	08
E	SUPORTE DE SARRAFO Support of Battens - Soporte de listones	-	10
F	PARAFUSO FLANGE Flange Bolt - Perno de Brida	4,5 x 45	10
G	TAPA FURO Nails - Clavos	8 mm	08
H	PREGOS COM CABEÇA Nails - Clavos	10 x 10	40
I	CHAVE ZETA Zeta key - Clave zeta	4 mm	01
J	PARAFUSO CABEÇA CHATA Flat head Screw - Tornillo cabeça plana	3,5 x 12	08
K	TAMPA CPL Cover - Tapa	-	10
L	SAPATA Slip shoe - Sapata de deslizamento	15 x 6	04

Nota: Garantia para defeito de fábrica conforme Lei N° 8.078, Artigo 26 do Código do consumidor,  
Note: Warranty for factory defect, according to law n° 8.078, article 26 of the consumer code from Brazil.  
Nota: Garantía por defecto de fábrica, según ley n° 8.078, artículo 26 del código del consumidor del Brazil

**PASSO 1**  
Step 1 - paso 1

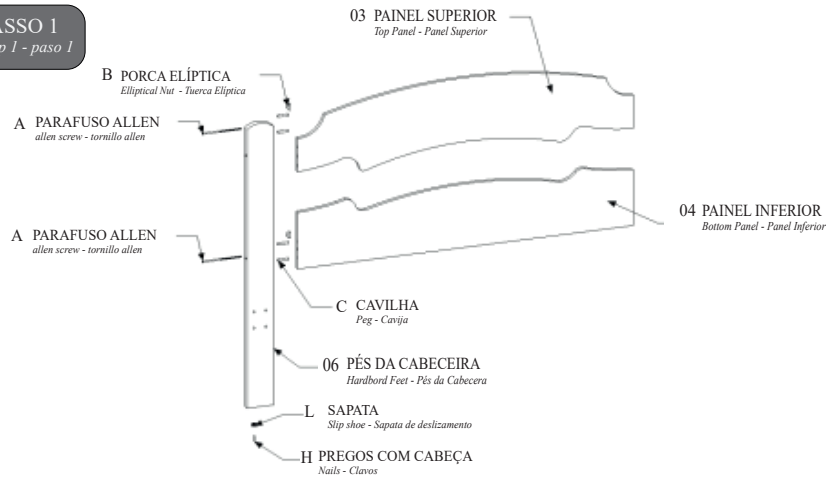

**PASSO 2**  
Step 2 - paso 2

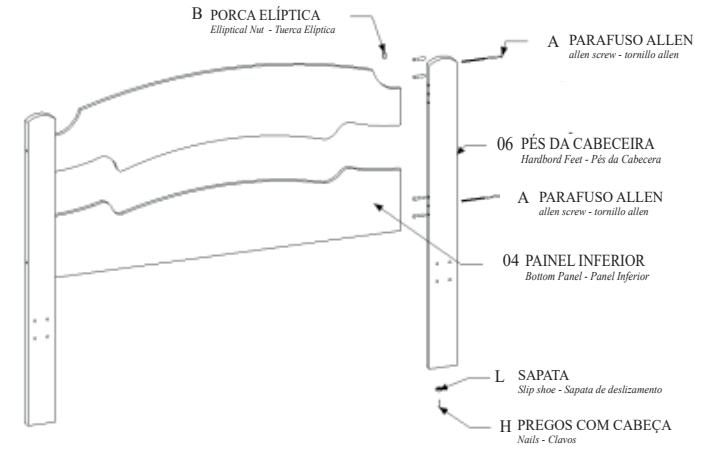

**PASSO 3**  
Step 3 - paso 3

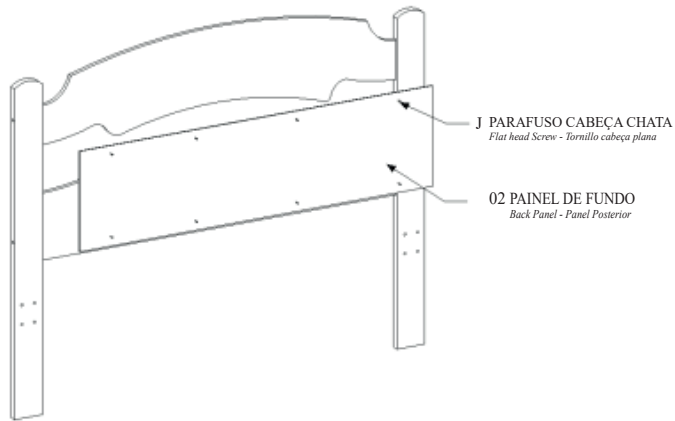

**PASSO 4**  
Step 4 - paso 4

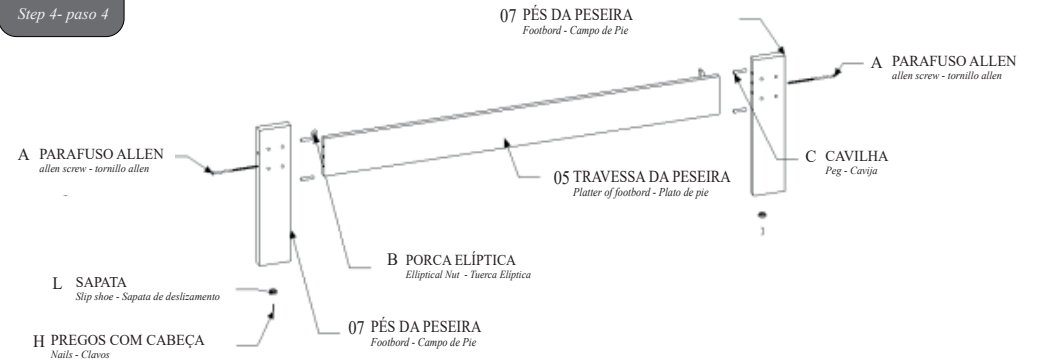

**PASSO 5**  
Step 5 - paso 5

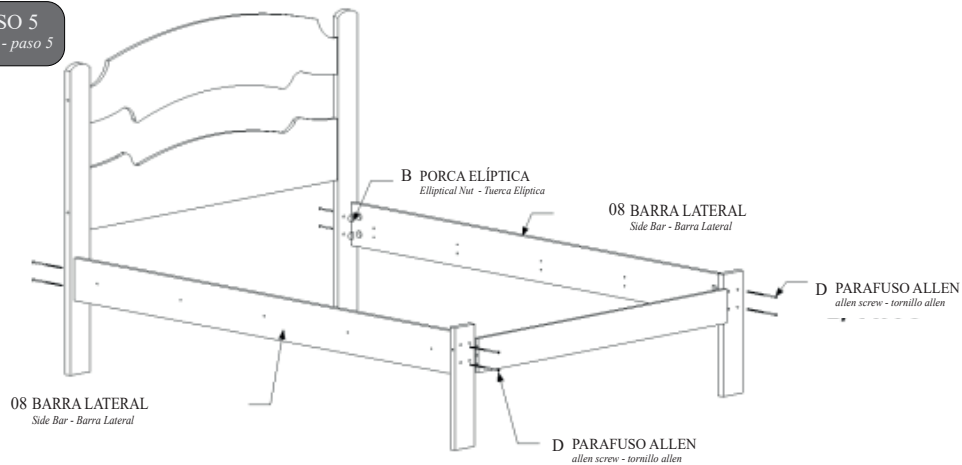

**PASSO 6**  
Step 6 - paso 6

