

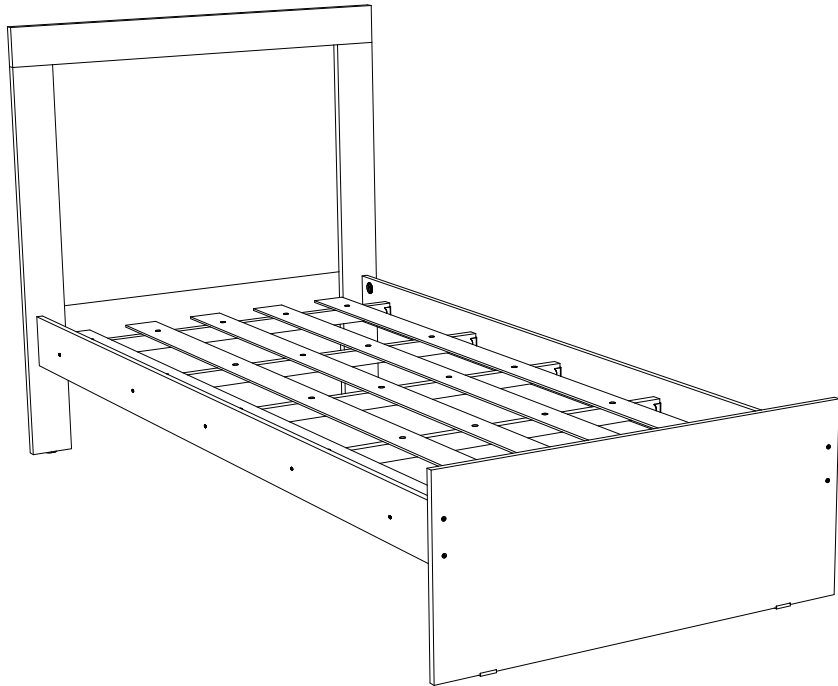

RUA EUGENIO BUOSI, 1-11. CX POSTAL 02 - DISTRITO INDUSTRIAL  
TELEFONE: (17) 3485 - 1410, CEP: 15.520-000 - VALENTIM GENTIL/SP

## CAMA MARINA - SOLTEIRO

CAMA MARINA - SINGLE - CAMA MARINA - INDIVIDUAL



Você vai precisar de:  
You will need: - Necesitará:

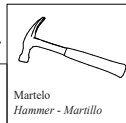

Nota: Garantia para defeito de fábrica conforme Lei nº 8.078, Artigo 26 do Código do consumidor.  
Note: Warranty for factory defect, according to law nº 8.078, article 26 of the consumer code from Brazil.  
Nota: Garantía por defecto de fábrica, según ley nº 8.078, artículo 26 del código del consumidor del Brazil.

### ATENÇÃO:

- 1 - Ler e observar toda a instrução de montagem antes de iniciar a montagem.
- 2 - A montagem do produto deverá ser feita em uma superfície limpa e plana. Aconselhamos usar a embalagem para forrar o chão a fim de não danificar o produto.
- 3 - Os parafusos devem ser apertados periodicamente.
- 4 - Evitar batidas e contatos com objetos cortantes.

### LIMPEZA

- 1 - Pano levemente umedecido com água, seguido de pano seco.
- 2 - Não utilizar produtos químicos ou abrasivos.

### ATTENTION:

- 1 - Read and observe the entire assembly instruction before starting the assembly.
- 2 - The assembly of the product should be done on a clean and flat surface. We advise you to use the packaging to line the floor so as not to damage the product.
- 3 - The screws must be tightened periodically.
- 4 - Avoid beatings and contacts with sharp objects.

### CLEANING

- 1 - Cloth lightly damred with water, followed by dry cloth.
- 2 - Do not use chemicals or abrasives.

### ATENCIÓN:

- 1 - Lea y observe toda la instrucción de montaje antes de iniciar el montaje.
- 2 - El montaje del producto debe hacerse sobre una superficie limpia y plana. Le aconsejamos que utilice el embalaje para forr el piso para no dañar el producto.
- 3 - Los tornillos deben apretarse periódicamente.
- 4 - Evita golpes y contactos con objetos punzantes.

### LIMPIEZA

- 1 - Pano ligeramente embalsado con agua, seguido de un paño seco.
- 2 - No utilice productos químicos ni abrasivos.

# INSTRUÇÃO DE MONTAGEM

Instruction for assembly - Instrucciones para el montaje

## RELAÇÃO DE PEÇAS

Parts ratio - Relación de piezas

COD. Code - Código	DESCRIÇÃO Description - Descripción	MEDIDAS 160 (cm) Measurement - Medidas	QUANTIDADE Quantity - cantidad
01	PÉS DA CABECEIRA Headboard's Feet - Pies de la Cabecera	1010 x 100 x 20 (cm)	02
02	CHAPÉU Hat - Sombrero	970 x 100 x 20 (cm)	01
03	PAINEL Panel - Panel	910 x 700 x 06 (cm)	01
04	BARRAS Bar - Bar	1900 x 130 x 20 (cm)	02
05	PESEIRA Footboard - Estribo	950 x 440 x 15 (cm)	01
06	RIPAS Slats - Lamas	1200 x 100 x 03 (cm)	05
07	SARRAFO Batten - Listón	885 x 45 x 22 (cm)	05

## RELAÇÃO DE ACESSÓRIOS

Accessory ratio - Relación de accesorios

COD. Code - Código	DESCRIÇÃO Description - Descripción	MEDIDAS (cm) Measurement - Medidas	QUANTIDADE Quantity - cantidad
A	PARAFUSO ALLEN Allen Screw - Tornillo Allen	1/4 x 70	08
B	PORCA ELIPTICA Elliptical Nut - Tuercas Elípticas	#	08
C	SUORTE DE SARRAFO Slat Support - Soporte de Listón	#	10
D	CAVILHA Peg - Cevija	8,5 x 50	04
E	PARAFUSO FLANGEADO Flanged Bolt - Tornillo con Brida	4,0 x 20	10
F	PREGO Nail - Clavos	10 x 10	40
G	PARAFUSO Screw - Tornillo	4,5 x 45	10
H	SAPATA Shoe - Zapata	#	02
I	SAPATA U Shoe U - Zapata U	#	02
J	TAMPA CPL Cover CPL - Portada CPL	#	08

## Explodido

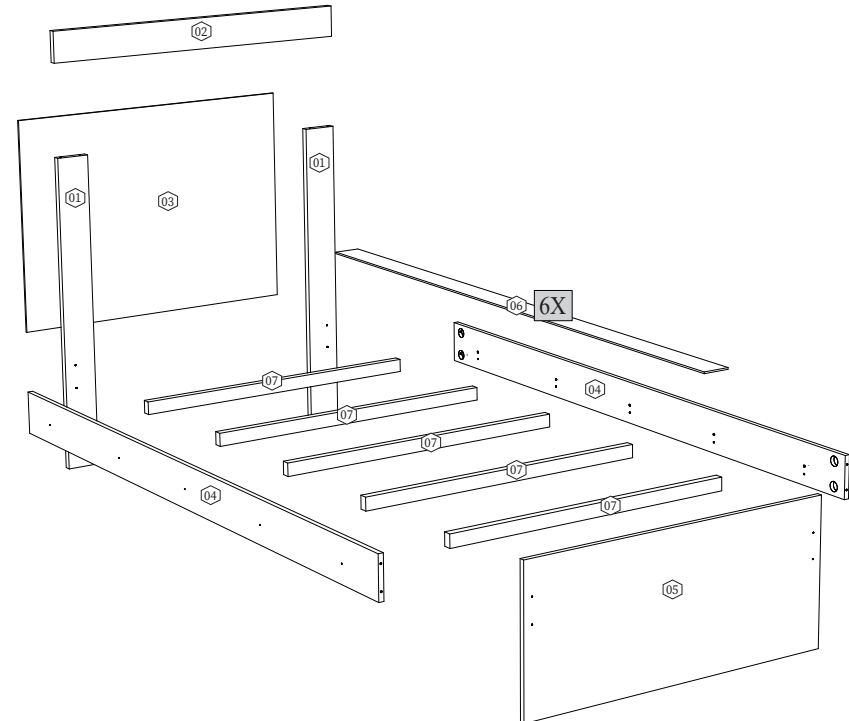

**Preparação das Peças**  
Parts Preparation - Preparación de piezas

**01 PÉS DA CABECEIRA**  
Headboard's Feet - Pés de la Cabeceira

**05 PESEIRA**  
Footboard - Estribo

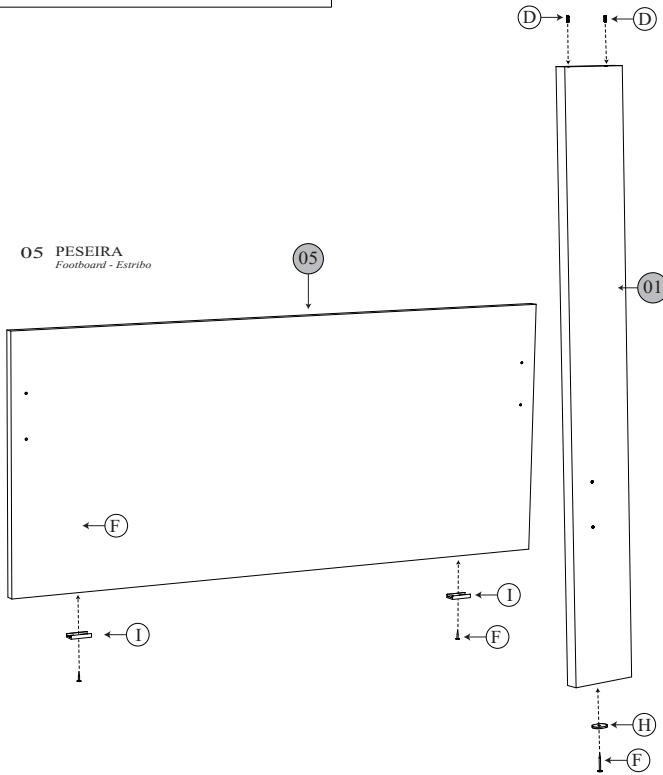

**PASSO 2 - Montagem das Barras Laterais.**

Step 2 - Assembling the Side Bars.  
Paso 2 - Ensamblar las barras laterales.

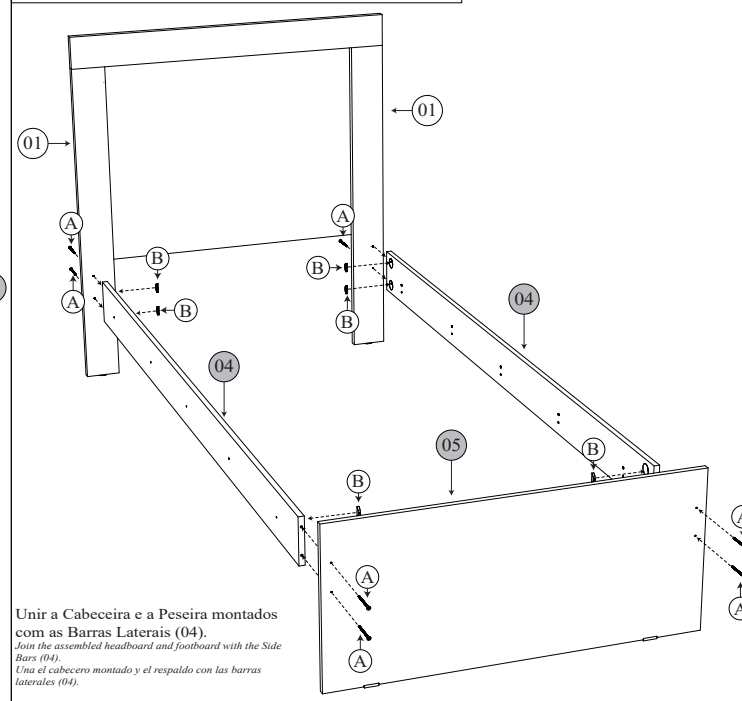

Unir a Cabeceira e a Peseira montados com as Barras Laterais (04).  
Join the assembled headboard and footboard with the Side Bars (04).  
Una el cabecero montado y el respaldo con las barras laterales (04).

**PASSO 3 - Instalação dos Suporte de Sarrafos.**

Step 3 - Installing Supporting Boards.  
Paso 3 - Instalación de las Parcelas de Apoyo.

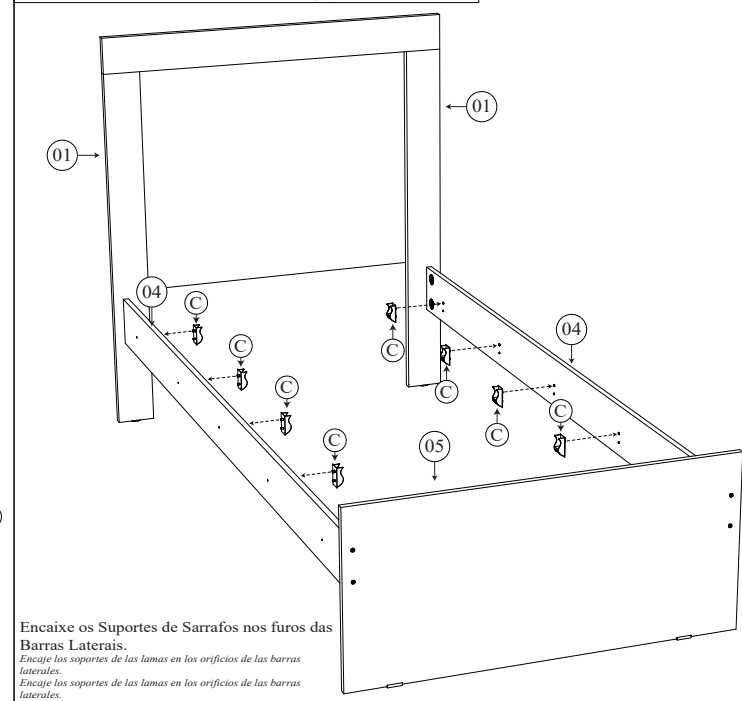

Encaixe os Suportes de Sarrafos nos furos das Barras Laterais.  
Encaje las soportes de las lamas en los orificios de las barras laterales.  
Encaje los soportes de las lamas en los orificios de las barras laterales.

**PASSO 1 - Montagem da Cabeceira.**

Step 1 - Assembling the headboard.  
Paso 1 - Montaje del cabecero.

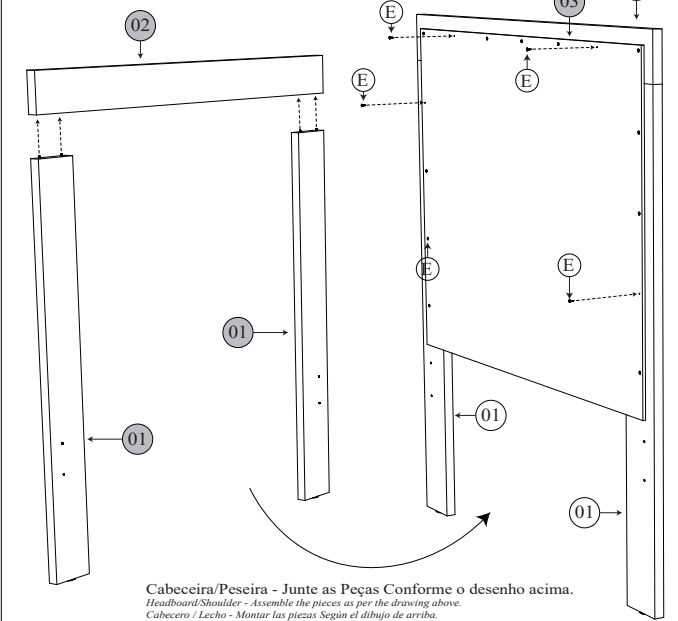

Cabeceira/Peseira - Junte as Peças Conforme o desenho acima.  
Headboard/Shoulder - Assemble the pieces as per the drawing above.  
Cabecero / Lecho - Montar las piezas según el dibujo de arriba.

**PASSO 4 - Instalando os Sarrafos (07).**

Step 4 - Installing the Slats (07).  
Paso 4 - Instalación de los listones (07).

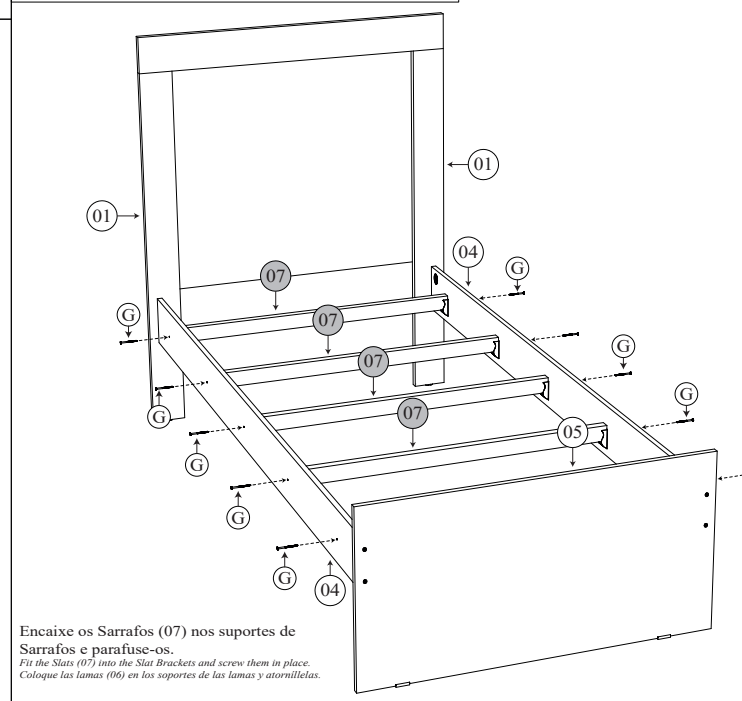

Encaixe os Sarrafos (07) nos suportes de Sarrafos e parafuse-os.  
Fit the Slats (07) into the Slat Brackets and screw them in place.  
Coloque las lamas (06) en los soportes de las lamas y atorníllelas.

**PASSO 5 - Pregando as Ripas (06).**

STEP 5 - Nailing the Shreds (06).  
PASO 5 - Clavar los desgarros (06).

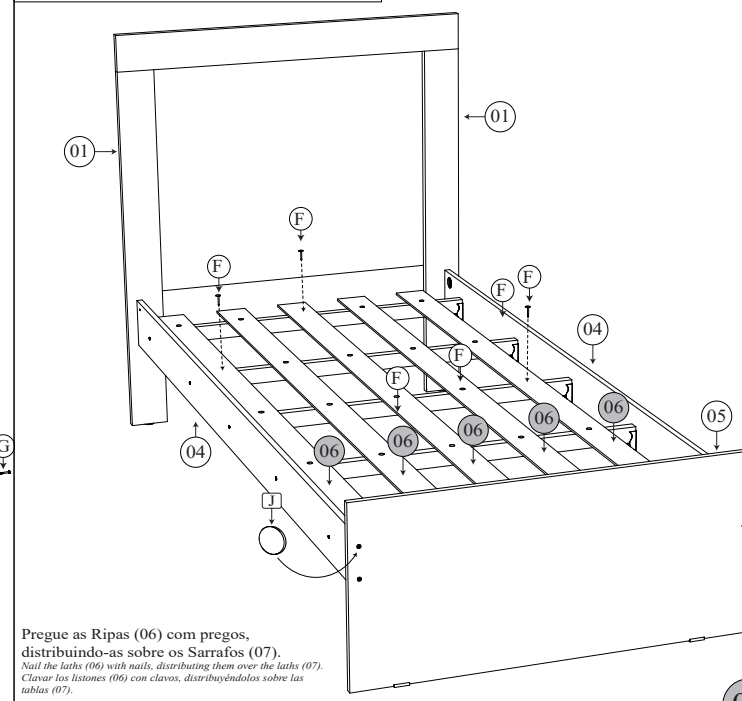

Pregue as Ripas (06) com pregos, distribuindo-as sobre os Sarrafos (07).  
Nail the laths (06) with nails, distributing them over the laths (07).  
Clavar los listones (06) con clavos, distribuyéndolos sobre las tablas (07).