

## BBI-54

### Mini Berço Moisés Crib / Cuna

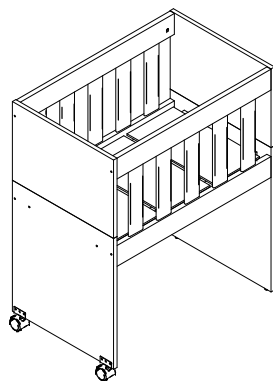

#### ADVERTÊNCIAS:

- Não posicionar ou utilizar o produto perto de chama aberta e outras fontes de calor, tais como aquecedores elétricos, aquecedores a gás ou outras fontes, pois o material é inflamável;
- Não utilize o berço se alguma parte estiver quebrada, rasgada ou faltando. Utilizar somente peças de reposição recomendadas pelo fabricante;
- Não deixe nenhum objeto dentro ou próximo ao berço que possa servir de ponto de apoio ou ofereça risco de sufocação, engasgamento ou estrangulamento, como, por exemplo, cordas, cordões de persianas/cortina, protetores, almofadas, brinquedos, fios e cabos de aparelhos elétricos;
- Nunca utilizar mais de um colchão no berço.
- Crianças pequenas não podem brincar, sem vigilância, nas proximidades de um berço;
- O comprimento e a largura do colchão utilizado com o berço devem atender às especificações deste Manual;
- Atenção: quando a criança for capaz de se sentar, se ajoelhar, se projetar para cima ou escalar o berço, ele não pode mais ser utilizado por essa criança, pois este berço foi construído para uso por crianças que ainda não sentam, ajoelham ou levantam sozinhas;
- Este berço não pode ser alterado, seja em sua estrutura ou em seus adornos, pois riscos à segurança da criança podem ser gerados.

#### ORIENTAÇÕES:

- A Sociedade Brasileira de Pediatria orienta colocar o bebê para dormir com a barriga para cima, pois diminui em 70% o risco de morte súbita. Recomendamos conversar com o pediatra de seu filho para maiores informações;
- Só utilize o berço quando estiver totalmente montado conforme as orientações do Manual de instruções e após certificar que seus sistemas de travamento estão devidamente acionados;
- O berço deve ser colocado sobre um piso horizontal;
- As conexões de montagem devem ser sempre apertadas adequadamente e verificadas regularmente, ao longo do uso do berço, e reapertadas conforme necessário;
- Caso alguma parte do berço quebre ou apresente defeito, deve-se procurar assistência técnica especializada e não serem realizados consertos caseiros;
- O comprimento e a largura do colchão utilizado com o berço devem ser tais que nunca seja possível a formação de espaço maior que 30,0mm entre as laterais ou extremidades e o colchão. Colchão: densidade 20 kg/m<sup>3</sup> (± 2,0 kg/m<sup>3</sup>), tamanho "70 cm x 41 cm x 10 cm (± 0,5 cm)".
- A espessura do colchão deve ser tal que a altura interna (da superfície do colchão até a borda superior da armação do berço) seja de pelo menos 200mm.

#### WARNINGS:

- Do not place or use the product near open flame and other heat sources such as electric heaters, gas heaters or other sources, because the material is flammable;
- Do not use the cot if any part is broken, torn or faltando. Utilizar only spare parts recommended by the manufacturer;
- Do not leave any object in or near the crib that can serve as a point of support or offer risk of suffocation or strangulation, for example, ropes, cords of blinds / curtains, protectors, pillows, toys, wires and appliances cords electrical;
- Never use more than one mattress in the cot.
- Young children can not play unsupervised in the vicinity of a cradle;
- The length and width of the mattress used in the crib should meet the specifications this Manual;
- Attention: when the child is able to sit, kneel, project up or climb the crib, it can no longer be used by that child, as this crib was built for use by children who do not yet sit, kneel or stand alone;
- This cradle can not be changed, either in structure or in their adornments as child safety risks can be generated.

#### RECOMMENDATIONS:

- The Brazilian Society of Pediatrics advises putting the baby to sleep with the belly up, because it reduces by 70% the risk of death súbita. Recomendamos talk to the pediatrician for your child for more information;
- Only use the cradle when fully assembled in accordance with the Manual guidelines and instructions after certifying that their locking systems are properly operated;
- The cradle DVE be placed on a horizontal floor;
- The lowest position is the safest and the base must always be used nesa position as soon as the baby is old enough to sit, mounting connections must always be properly tightened and checked regularly throughout the cradle use and tensioned as necessary;

- If any part of the crib breaks or is defective, it should seek expert technical assistance and are not made homemade concerts;
- the length and width of the mattress used with the cradle must be such that the formation is not possible 30,0mm larger space between the side or end and the mattress;
- The thickness of the mattress should be such that the internal height (mattress surface to the upper edge of the cot frame) is at least 200mm.

#### ADVERTENCIAS:

- No coloque ni utilice el producto cerca de llamas abiertas y otras fuentes de calor como calentadores eléctricos, calentadores de gas o de otras fuentes, ya que el material es inflamable;
- No utilice la cuna si hay alguna pieza rota, desgarrada o faltando. Utilizar únicamente piezas de repuesto recomendadas por el fabricante;
- No deje ningún objeto en o cerca de la cuna que puede servir como un punto de apoyo u oferta riesgo de asfixia o estrangulamiento, por ejemplo, cuerdas, cuerdas de persianas / cortinas, protectores, almofadas, juguetes, alambres y cables de los electrodomésticos eléctrica;
- No utilice más de un colchón de la cuna.
- Los niños pequeños sin vigilancia en las proximidades de una cuna;
- La longitud y la anchura del colchón usado en la cuna debe cumplir con los especificações este Manual;
- Atención: cuando el niño puede sentarse, arrodillarse; proyectarse hacia arriba o trepar a la cuna, ya no puede ser utilizada por ese niño, ya que esta cuna fue construida para que la usen niños que aún no se sentan, se arrodillan o están de pie solos;
- Esta cuna no se puede cambiar, ya sea en la estructura o en sus adornos como riesgos de seguridad para niños se pueden generar.

#### DIRETRIZES:

- La Sociedad Brasileña de Pediatría aconseja poner al bebé a dormir con el vientre hacia arriba, ya que reduce en un 70% el riesgo de muerte súbita. Recomendamos hablar con el pediatra de su hijo para obtener más información;
- Utilice únicamente el soporte cuando se ensambla totalmente de acuerdo con las directrices e instrucciones Manual después de certificar que sus sistemas de bloqueo es la adecuada;
- El DVE cuna ser colocado sobre un suelo horizontal;
- Las conexiones de montaje deben estar siempre bien apretados y comprueban regularmente a través del uso de la cuna y tensan cuando sea necesario;
- Si alguna parte de la cuna rompe o es defectuoso, debe solicitar la asistencia técnica de expertos y no se hacen concertos hechos en casa;
- la longitud y la anchura del colchón se utiliza con el soporte deben ser tales que la formación no es posible 30,0mm espacio más grande entre el lado o extremo y el colchón;
- El espesor del colchón debe ser tal que la altura interna (superficie del colchón hasta el borde superior del bastidor de cuna) es de al menos 200 mm.

## Lista de ferragens

Materials List / Lista de materiales

Item	Descrição Description/Descripción	Quant.
A	Caviha Ø 6x30	12
B	Bucha Ø 14x12	04
C	Parafuso Ø M5x50	12
D	Parafuso Minifix	02
E	Tambor Minifix	02
F	Rodizio com Trava	02
G	Prego com cabeça 10x10	14
I	Parafuso União	04
J	Porca Cilíndrica Ø 10x13	08
K	Cola	02
L	Sapata Deslizadora	02
M	Medida Colchão: 70cmx41cmx10cm (± 0,5cm) Densidade: 20 kg/m <sup>3</sup> (± 2,0 kg/m <sup>3</sup> )	01

## Lista de peças

Pieces List / Lista de piezas

Nº	Descrição Description/Descripción	Código code/código	Dimensão dimension/dimens	Material	Quant.
1	Cabeceira Superior/Upper Headboard/Cabecera Superior	102189010	300x446x15	MDP	2
2	Cabeceira Inferior/Inferior Headboard/Cabecera Inferior	102190010	500x446x15	MDP	1
3	Suporte Grade/Grid Support/Suporte Reja	102193010	680x80x18	MDP	4
4	Lastro/Plataform/Lastro	102191010	380x205x06	MDF	3
5	Tala/Splint/Tablilla	102192010	300x62x09	MDF	10
6	Suporte Lastro/Plataform Stand/Suporte Lastro	18245	680x35x22	Eucalipto	2
7	Cabeceira Inferior Maior/Inferior Headboard/Cabecera Inferior	102372	552x446x15	MDP	1

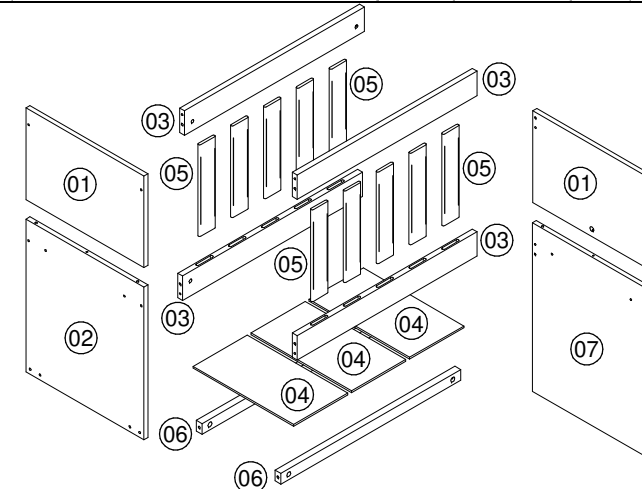

## Ferramentas Necessárias

Tools / Herramientas

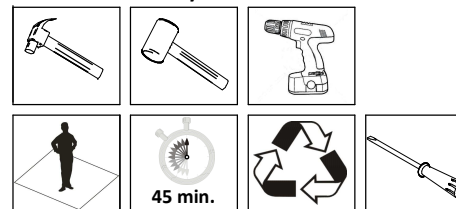

**Colchão incluso, em caso de substituição utilizar nas medidas: 70 cm x 41 cm x 10 cm (± 0,5 cm) Densidade: 20 kg/m<sup>3</sup> (± 2,0 kg/m<sup>3</sup>)**

**- O REGISTRO DO INMETRO E O SELO DE IDENTIFICAÇÃO DA CONFORMIDADE REFEREM-SE SOMENTE AO BERÇO. - IMPORTANTE LER COM ATENÇÃO E GUARDAR PARA EVENTUAIS CONSULTAS.**

IMPORTANT READ CAREFULLY AND KEEP FOR ANY QUERIES. THANKS.  
IMPORTANTE LEA ATENTAMENTE Y CONSERVE PARA CUALQUIER CONSULTA. GRACIAS.

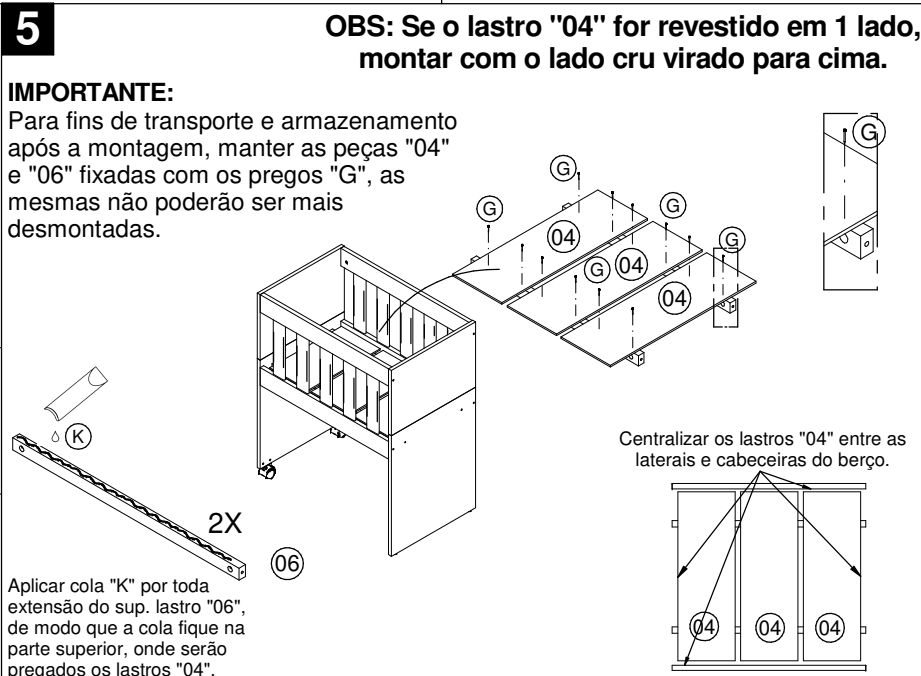
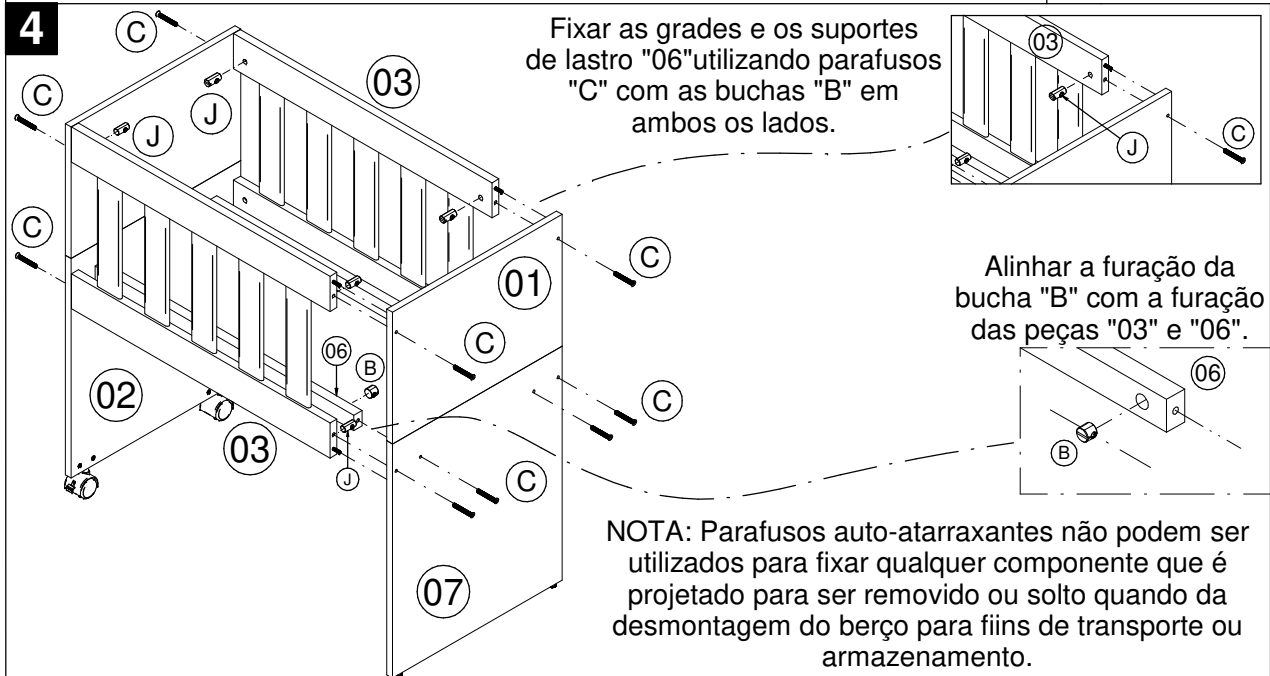
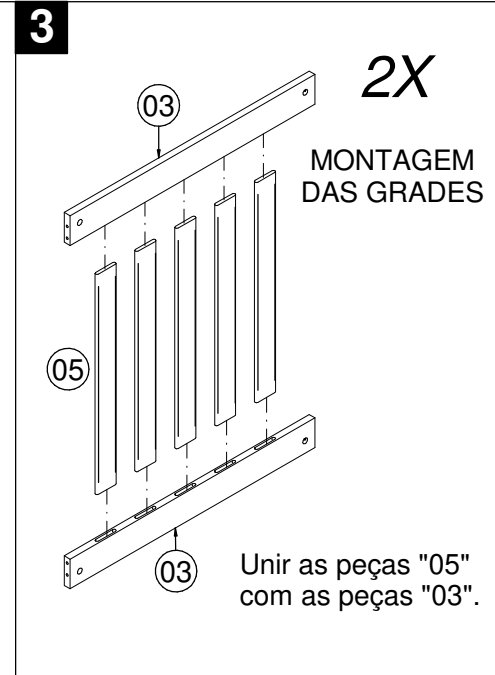
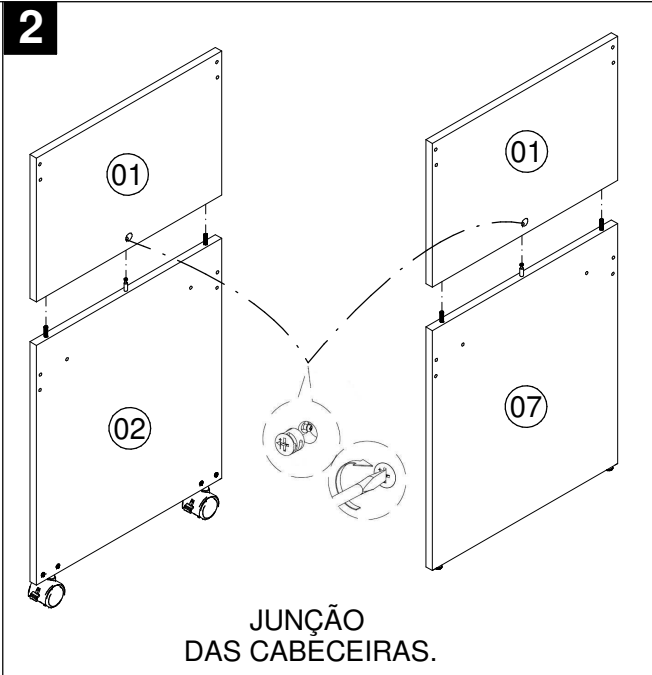
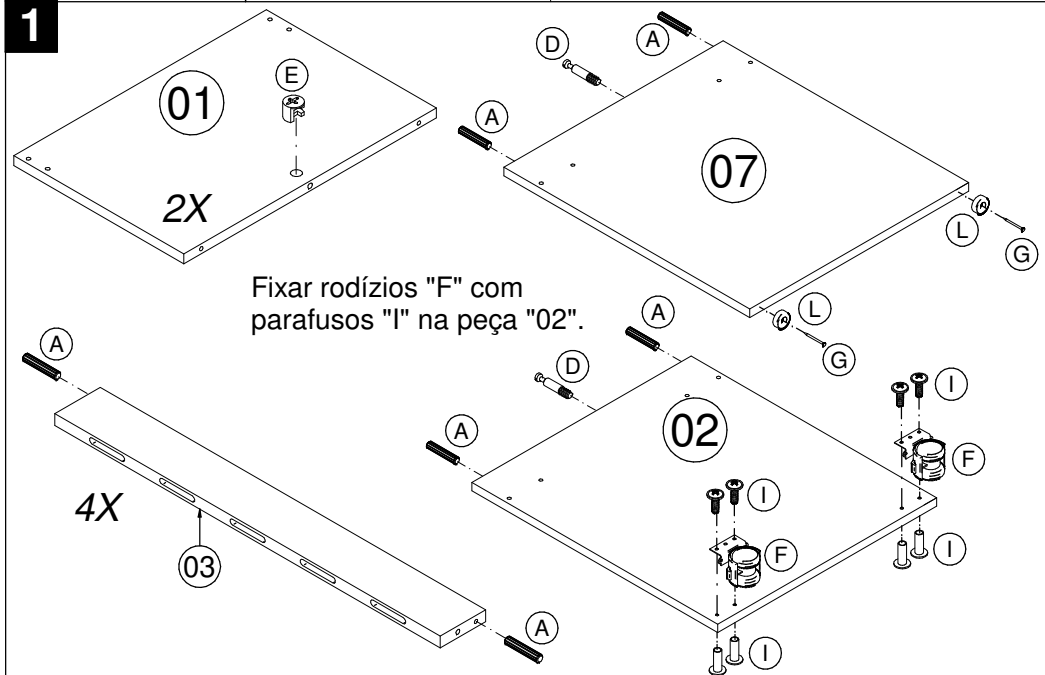

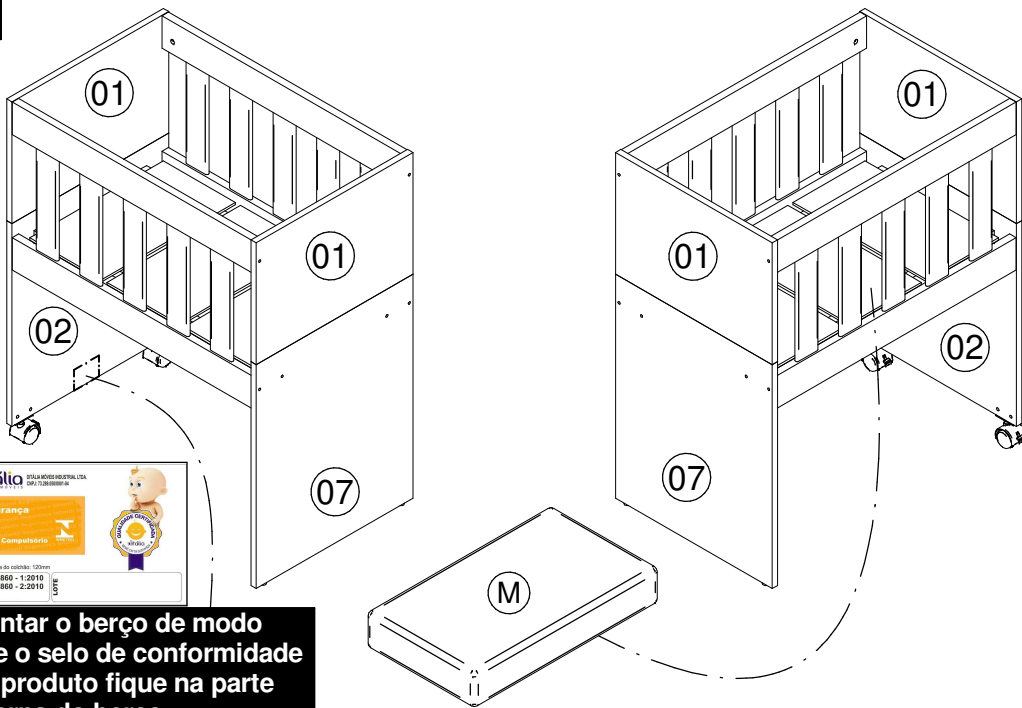

**Montar o berço de modo que o selo de conformidade do produto fique na parte interna do berço.**

Possíveis Problemas	Possíveis soluções
Falta de peças	Faça a separação e contagem de todas as peças
Fita de borda descolando	Solicitar troca imediata da peça
Grade balançando/ Móvel rangendo/ Gaveta emperrada	Apertar todos os parafusos
Peças lascadas e ou danificadas	Solicitar troca imediata da peça
Umidade	Solicitar troca de volume imediato

Sempre, em qualquer situação, contate a nossa empresa, para que possamos resolver da maneira mais eficaz possível.  
Telefone: (54) 2102-5000

Descarte:  
O descarte do móvel deve ser realizado da seguinte maneira: retire-o da sua residência, faça a descaracterização do produto separando todas as matérias primas, e direcione as mesmas para a indústria de reciclagem mais próxima, realizando assim a destinação correta de todos os resíduos.

Para mais informações consulte o site da empresa, através do link: [www.ditalia.com.br](http://www.ditalia.com.br)

For further information please check the specials notes through the link: [www.ditalia.com.br/](http://www.ditalia.com.br/)

Para más informaciones favor dirigirse a los apuntes especiales a través del link: [www.ditalia.com.br/](http://www.ditalia.com.br/)

### ATENÇÃO:

- 1 - Ler e observar atentamente toda a instrução antes de iniciar a montagem.
- 2 - A montagem deverá ser feita em uma superfície limpa e plana.
- 3 - Aconselhamos utilizar a embalagem para forrar o chão afim de não danificar o produto.
- 4 - Os parafusos devem ser apertados periodicamente.
- 5 - Evitar batidas e contatos com objetos cortantes.

### ATTENTION:

- 1 - Read and follow all instructions carefully before starting installation.
- 2 - Assembly should be done on a clean, flat surface.
- 3 - We recommend to use the packaging to cover the ground in order not to damage the product.
- 4 - The screws should be tightened periodically.
- 5 - Avoid bumps and contact with sharp objects.

### ATENCIÓN:

- 1 - Lea y siga cuidadosamente todas las instrucciones antes de comenzar la instalación.
- 2 - El montaje se realiza sobre una superficie limpia y plana.
- 3 - Se recomienda utilizar el embalaje para cubrir el suelo con el fin de no dañar el producto.
- 4 - Los tornillos deben apretarse periódicamente.
- 5 - Evitar golpes y póngase en contacto con objetos afilados.

### CERTIFICADO DE GARANTIA

A Ditalia Móveis Industrial Ltda. assegura aos seus clientes garantia de seus produtos contra qualquer defeito de fabricação ou de material que neles se apresentem.

#### Disposições

A Ditalia Móveis Industrial Ltda. irá a seu critério, consertar ou substituir este produto, se constatar que ele apresenta defeitos de fabricação ou de material, desde que este não seja submetido a reparo por terceiros. Caso algum material utilizado na fabricação do móvel como laminado, puxador, dobradiça, aramado, ou qualquer outro acessório esteja fora de linha à época da solicitação do reparo, o mesmo será substituído por similar de qualidade equivalente disponível no mercado.

#### Prazos

A garantia fornecida pela Ditalia Móveis Industrial restringe-se aquela prevista no Artigo 26, II, do Código de Defesa do Consumidor Brasileiro – 90 (noventa) dias.

#### Perda de Garantia

Estão excluídos da garantia danos causados por água, maresia, cupim, brocas, pragas de madeira em geral, bem como, o uso inadequado de materiais de limpeza, tais como: palha de aço, redutores e abrasivos. Esta garantia torna-se nula e sem efeito se o produto sofrer qualquer dano provocado por acidentes, negligência ou uso inadequado: alargamento de encaixes de dobradiças ou empenos decorrentes de excesso de esforço ou peso sobre as portas e gavetas e serviços executados por terceiros. Desgaste normal do tempo decorrente do uso e a existência de agentes externos capazes de influenciar em sua conservação importam na extinção da garantia. Exposição à luminosidade ou calor excessivo pode causar alterações na cor original do produto, razão pela qual esta alteração na cor original do produto não está coberta por nenhuma garantia.

#### Observações Finais

A garantia deverá ser exercida no prazo indicado neste certificado, perante a loja em que foi adquirido o produto mediante apresentação da Nota Fiscal de Compra. Mesmo quando o móvel necessitar de consertos ou ajustes não incluídos na garantia, estes serviços estarão disponíveis ao cliente mediante orçamento.

Ao solicitar assistência técnica, informar o número do lote que encontra-se na etiqueta da caixa.

#### WARRANTY CERTIFICATE

D'italia Móveis Industrial Ltda. ensures its customers guarantee of its products against any defects of manufacture or of material.

#### Provisions

D'italia Móveis Industrial Ltda. repairs or replaces this product in case of defect of manufacture or of material just if it had not been repaired by a third part. If any material used in the manufacture of the furniture, as laminate, handle, hinge, wireframe, or any other accessory will be discontinued when the repairment is requested, it will be replaced by a similar one considering equivalent quality available in the market.

#### Deadlines

The warranty provided by Ditalia Furniture Industrial restricted to that provided for in Article 26, II, of the Code of Consumer Protection - ninety (90) days.

#### Loss of Warranty

The warranty excludes damage caused by water, maresia, termites, drills, wood pests in general, as well as the inappropriate use of cleaning materials, such as steel wool, reducers and abrasive. This warranty becomes null and void if the product suffers any damage caused by accident, neglects or inappropriate use: enlargement of hinge fittings or warpages due to excessive effort or weight on the doors and drawers, and services provided by third parts. Normal wear because of the use time and the existence of external agents capable of influencing its conservation cause extinction of warranty. Exposure to sunlight or excessive heat may cause changes in the original color of the product, which is why this change in the original color of the product is not covered by any warranty.

#### Final Remarks

The guarantee must be exercised within the time specified in this certificate, at the store where the product was purchased by submitting the Purchase Invoice / Receipt. Even when the furniture needs repair or adjustments not included in the warranty, these services will be available for the customers by budget.

When requesting technical assistance, inform the Batch Number that is on the box label.

#### CERTIFICADO DE GARANTIA

Ditalia Furniture Industrial Ltda. asegura a sus clientes y garantiza sus productos contra defectos de fabricación o de material que esté presente en ellos.

#### Provisiones

Ditalia Furniture Industrial Ltda. irá a su elección, reparar o reemplazar este producto, si parecer que hay defectos de fabricación o materiales, desde que este no se haya sido sometido a la reparación por parte de terceros. Si cualquier material utilizado en la fabricación de muebles y laminado, mango, bisagra, cable, o cualquier otro accesorio que haya sido pedido cuando se solicite la reparación, será reemplazado por otro calidad similar disponible en el mercado.

#### Prazos

La garantía proporcionada por Ditalia Muebles Industrial restringido a la prevista en el artículo 26, II, de la Ley de Protección al Consumidor - noventa (90) días.

#### Garantía Void

La garantía no incluye daños causados por el agua, niebla salina, termitas, perforadores, las plagas de la madera en general, así como el uso inadecuado de los materiales de limpieza, tales como lana de acero y abrasivos. Esta garantía queda anulada si el producto sufre daños causados por accidente, negligencia o mal uso: ampliar accesorios bisagras o deformaciones debido a la tensión excesiva o el peso de las puertas y los cajones y los servicios prestados por terceros. El desgaste normal del tiempo debido al uso y la existencia de agentes externos que puedan afectar a su conservación en la extinción de la garantía. La exposición a la luz solar o al calor excesivo puede causar cambios en el color original del producto, pero el cambio en el color original del producto no está cubierto por la garantía.

#### Observaciones finales

La garantía debe ser ejercida dentro del plazo especificado en el presente certificado, en la tienda donde se compró el producto, presentando la factura de compra. Incluso cuando los muebles necesitan reparaciones o ajustes no incluídos en la garantía, estos servicios estarán disponibles para el cliente en el presupuesto.

Cuando solicite asistencia técnica, informe el número de lote que se encuentra en la etiqueta de la caja.



**Limpeza:** utilizar apenas pano umedecido com água.  
**Cleaning:** use only a cloth moistened with water.  
**Limpeza:** use sólo un paño humedecido en agua.