

3º PASSO

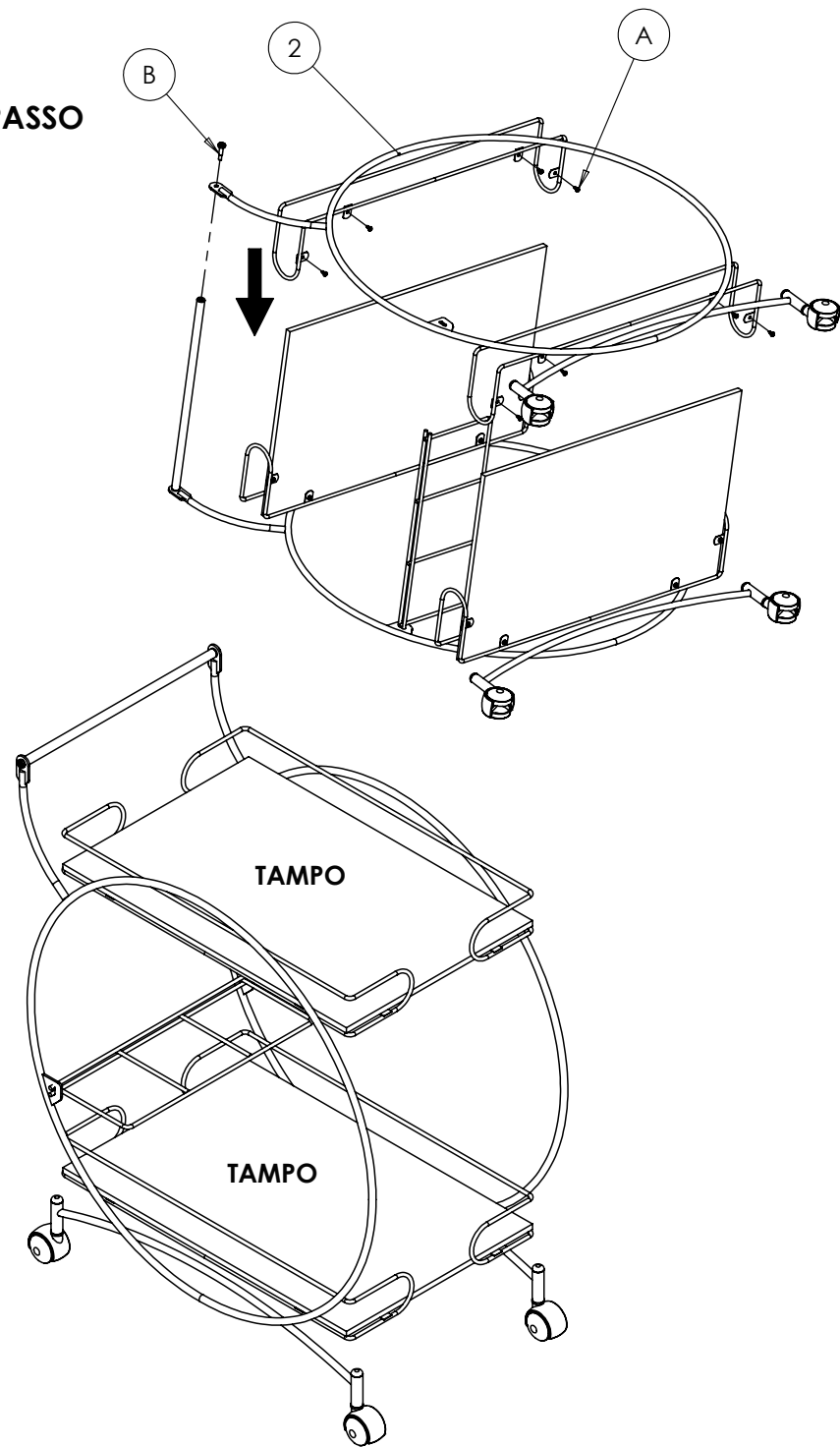

INSTRUÇÕES DE MONTAGEM



Ref: 23512

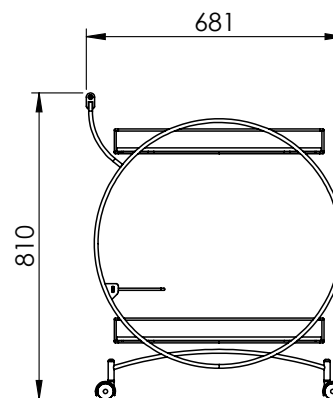
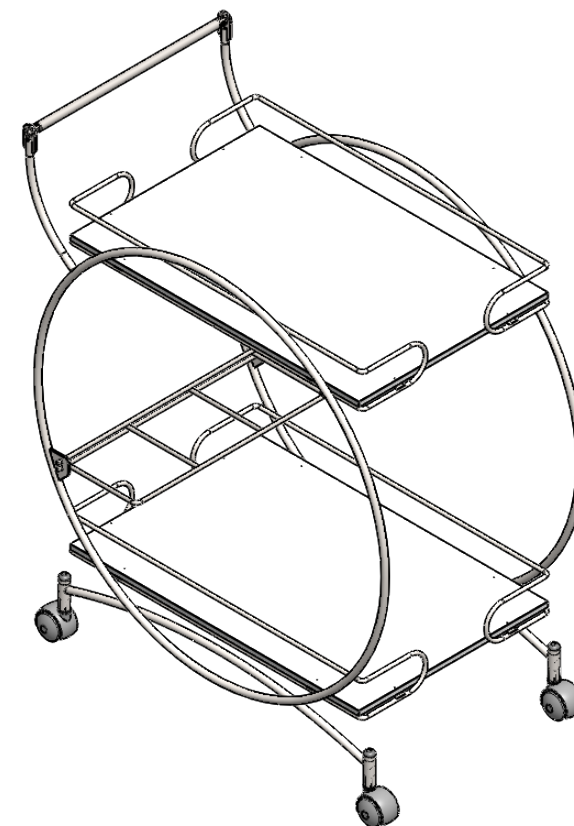

FERRAMENTAS NÃO INCLUSAS

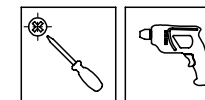

DESCRIÇÃO DAS PEÇAS (conteúdo da embalagem)

ITEM	DESCRIÇÃO	QTD.
1	Estrutura lateral- Direita(verificar componentes montados)	01 pç
2	Estrutura lateral- Esquerda (verificar componentes montados)	01 pç
3	Tampos 9x354x540mm	02 pçs
4	Suporte para Garrafas	01 pç
5	Travessa Carrinho	01 pç

ACESSÓRIOS (CONTEÚDO DA EMBALAGEM)

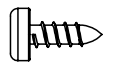
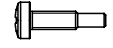
	IMAGEM	DESCRIÇÃO	QUANTIDADE
A		Parafuso cabeça panela Phillips Ø3,5 x 9,5mm	16 pçs
B		Parafuso cabeça panela Phillips M6x25mm DIN	02 pçs

Componentes montados na estrutura

- 04- Rodízios Ø 40mm
- 04- Bucha interna para tubo Ø5/8
- 04- Ponteira interna Ø5/8

Componentes montados na travessa

- 02- Bucha Rosacada M6

PASSOS DA MONTAGEM

1º Passo- Inicie a montagem pelo tampo superior em seguida o inferior. Em uma superfície plana apoie a lateral direita de lado, coloque o tampo até encostar na chapinha de fixação da parte superior e inferior . Parafuse com uma parafusadeira ou chave phillips. **DET. A**

2º Passo - Fixar um lado da travessa carrinho com parafuso cabeça panela M6x 25mm. **DET. B.** Encaixar o suporte de garrafas na abertura da estrutura.

3º Passo - Com os 2 tampos, a travessa carrinho fixos e o suporte de garrafas encaixado, coloque a estrutura lateral esquerda e repita o processo de fixação.

1º PASSO

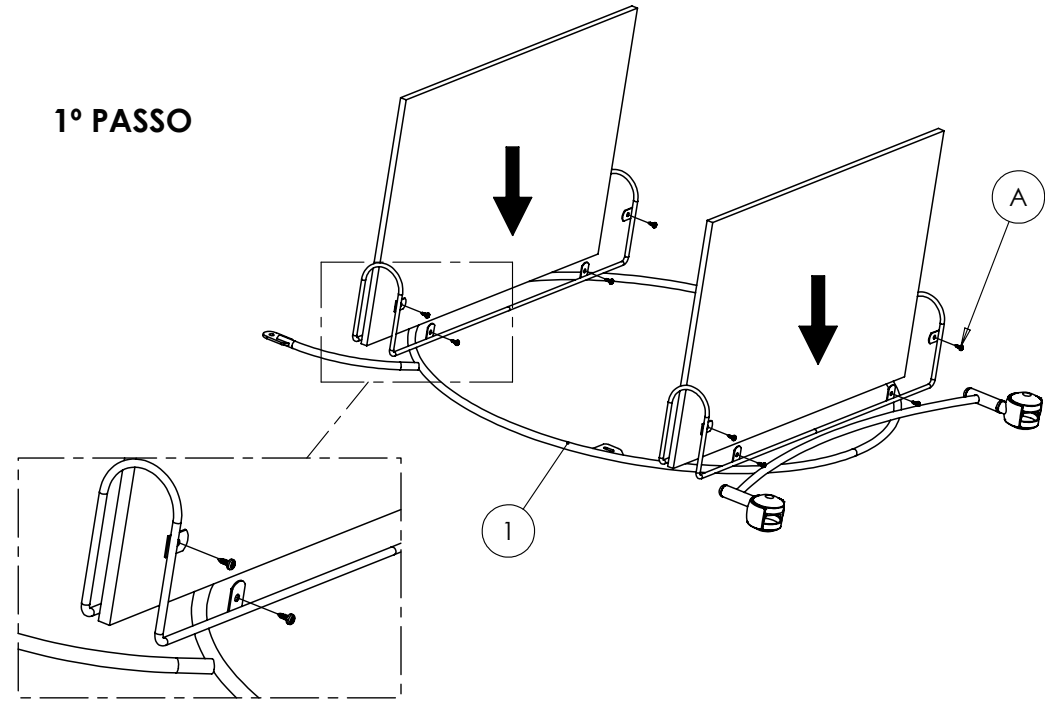

DET. A

2º PASSO

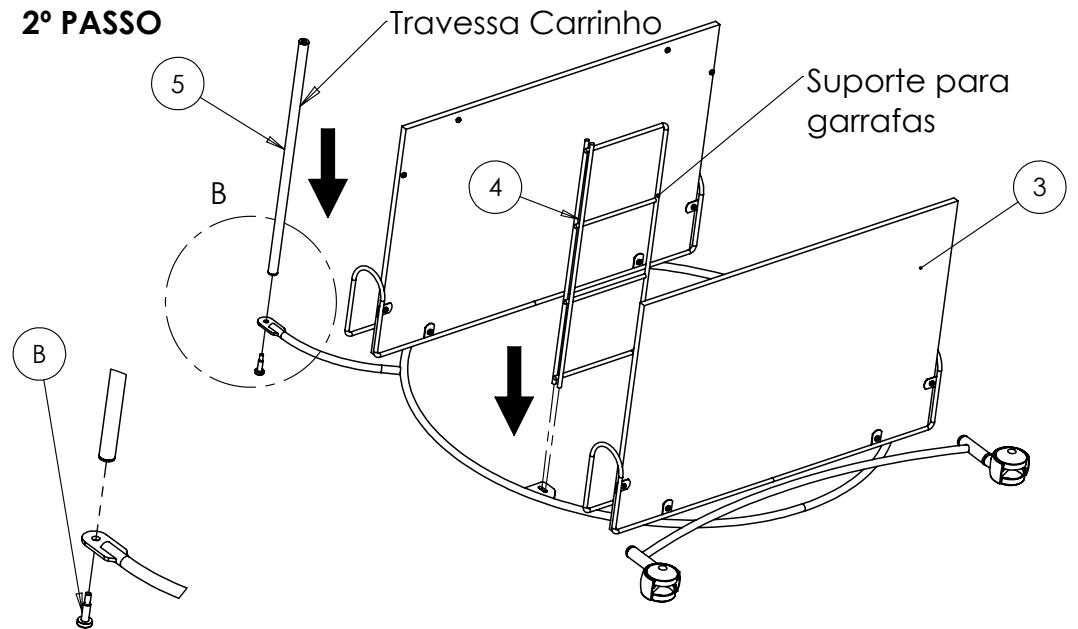

DET. B