

TERMO DE GARANTIA

PARABÉNS!
 Você acaba de comprar um produto que é referência de qualidade, durabilidade e beleza em todo o Brasil. Isso porque a Itatiaia faz de tudo para oferecer a você as melhores cozinhas de madeira do mercado.

DISPOSIÇÕES E PRAZOS DE GARANTIA

A Itatiaia Eletro e Móveis S/A estipula que o produto especificado, fica garantido pelo prazo de 6 (seis) meses, contados a partir da entrega efetivado produto. Este prazo é compreendido como sendo: 3 (três) meses como garantia legal e 3 (três) meses como garantia contratual.

Constatado o eventual defeito de fabricação, o consumidor deverá entrar em contato com a loja onde adquiriu o produto. No prazo de garantia, as partes eventualmente defeituosas serão substituídas gratuitamente, por outra da mesma linha e modelo.

O projeto, instalação e a montagem na residência do consumidor não é de responsabilidade da Itatiaia. A montagem deve seguir corretamente as instruções que se encontram dentro da embalagem de cada módulo.

Esta garantia é válida em todo o território brasileiro, inclusive em toda e qualquer região litorânea. A Itatiaia se reserva o direito de efetuar modificações de caráter técnico em seus produtos, sem aviso prévio.

EXCLUSÃO DA GARANTIA

O presente termo exclui de sua garantia:
 - danos causados em consequência de acidentes, mau uso, manuseio ou deslocamento incorreto dos produtos;
 - danos causados por montagem inadequada;
 - danos em decorrência de agentes externos (inundações, incêndios, etc);
 - danos causados pela utilização de produtos de limpeza não recomendados no manual de instrução do produto;
 - despesas de transporte, frete ou seguro;
 - defeitos oriundos da utilização do produto em ambientes sujeitos a gases corrosivos, umidade excessiva ou em locais de altas/baixas temperaturas, poeira ou acidez.

A Itatiaia não se responsabiliza por incorreta instalação de cubas, pias, mármore, granitos ou similares. Também não será responsável pelas instalações elétricas, hidráulicas e de gás, bem como pelos danos que estes possam vir a causar ao produto. A fixação dos armários de forma segura e garantida depende da qualidade da parede na qual os mesmos serão instalados. A Itatiaia não se responsabiliza por danos causados por instalação dos armários em paredes inadequadas. A Itatiaia não se responsabiliza por incorreta instalação de eletrodomésticos. Esta instalação deve seguir o indicado pelo fabricante.

CUIDE BEM DO SEU ARMÁRIO

Dicas de limpeza e conservação:
 - Evite arrastar objetos em cima dos armários. Eles podem riscar e prejudicar o acabamento de seu móvel de cozinha.
 - Caso seja necessário mover o produto, retire os objetos do interior do armário.
 - Para limpeza, deve ser utilizado apenas produto neutro (verifique na embalagem do produto se está escrito "neutro"). Remova o excesso com pano úmido e seque logo a seguir.
 - Nunca utilize sapólios, esponja de aço ou qualquer material que possa arranhar a superfície dos armários durante a limpeza.
 - Não se recomenda o uso de produtos à base de amoníaco.
 - Não utilize plásticos ou papéis coloridos para forrar os armários.
 - Deve-se evitar guardar sal, cebola, catchup, mostarda e outras substâncias ácidas sem as devidas embalagens de proteção.
 - Para os armários com pia, é importante tomar cuidado ao redor dela, evitando-se o contato direto com água nas demais partes do produto. A área exposta a umidade pode influenciar na durabilidade dos seus móveis.
 - Tente evitar a exposição direta ao sol. Sugere-se utilização de cortinas para proteger seus móveis de cozinha.
 - Produtos adquiridos fora do Brasil com defeitos de fabricação, favor entrar em contato com a loja onde adquiriu sua Cozinha Itatiaia.
 - Esta orientação deve ser guardada para futura consulta, caso necessário.
ATENÇÃO: Não utilize panos muito umedecidos na limpeza do armário, pois a umidade excessiva pode danificar o produto.

TAKING GOOD CARE OF YOUR CABINET

Cleaning and caring instructions:
 - Avoid dragging objects on top of the cabinet. They might scratch the finishing.
 - If it is necessary to move the product, remove the objects from inside the cabinet.
 - Only non-abrasive natural chemical products are recommended to clean your cabinet. Simply wipe the cabinet down with a wet cloth to remove the cleaning product excess.
 - Never clean the cabinet with scouring powders, steel scrubber pads or any other product which can scratch its surface.
 - Chemical products are not recommended.
 - Cabinet surfaces should not be covered with colored plastic or paper sheets.
 - Acid substances like salt, onion, ketchup and mustard must remain properly stored in sealed containers.
 - Avoid the direct contact of water with other surfaces than the sink, as the - Avoid the direct contact of water with other surfaces than the sink, as the humidity can affect the durability of the cabinets.
 - Avoid cabinets exposure to direct Sun light. Drapers suggested.
 - For technical assistance outside Brazil, please, contact the store where you purchased your Itatiaia kitchen.
 - This guidance should be saved for future reference, if necessary.
BEWARE: Do not use a damp cloth to clean the cabinet. Excessive moisture can damage its surface.

Linha de Interesse Geral do Consumidor
 Ligação gratuita de qualquer ponto do país
0800 941 0144

www.minhaitatiaia.com.br

GUARDE ESTE MANUAL PARA POSTERIOR CONSULTA

Av. Padre Arnaldo Jansen, 1325 - Santana - Ubá - MG - CEP: 36506-064

Itatiaia

1000014595 - 22/12/2023
LINHA ESSENCE
ARM-120 3PT
 Armário com 3 portas

IDENTIFIQUE A COR DO SEU ARMÁRIO / IDENTIFY THE COLOR OF YOUR CABINET / IDENTIFICAR EL COLOR DE SU GABINETE									
Nº	DESCRIÇÃO DESCRIPTION DESCRIPCIÓN	CÓDIGO / CODE / CÓDIGO		ACABAMENTO FINISH TERMINACIÓN	QUANTIDADE QUANTITY CANTIDAD		Dimensão (mm) Dimension/Dimension		
		FENDI + GRIS	FENDI + CEDRO		COM P	LARG	ESP		
1	LATERAL 800X290	3100025368	3100025368	MDP	2	PC	800	290	15
2	TETO 3PT NC 1169X289	3100025381	3100025381	MDP	1	PC	1169	289	15
3	BASE 3PT 1169X289	3100025382	3100025382	MDP	1	PC	1169	289	15
4	DIVISAO 770X289	3100025383	3100025383	MDP	1	PC	770	289	15
5	BASE/PRAT 769X289	3100025357	3100025357	MDP	1	PC	769	289	15
6	PRA TELEIRA 385X289	3100025384	3100025384	MDP	1	PC	385	289	15
7	COSTA 1195X397	3100025388	3100025388	HDF	2	PC	1195	397	3
8	PORTA 795 X 397	3100025367	3100025617	MDP	3	PC	795	397	15

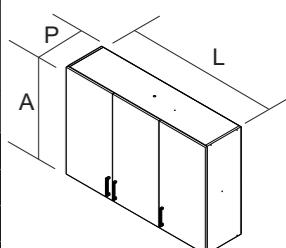

ARM 3P-120
 PRODUTO MONTADO:
 A: 800 L: 1200 P: 310 MM



FRENTE

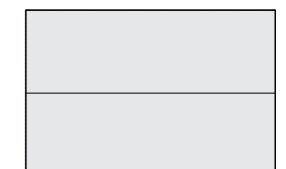

VERSO

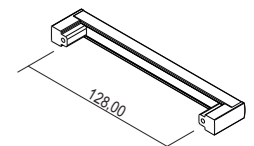

PUXADOR / DIMENSÃO
 HANDLE / DIMENSION
 TIRADOR / DIMENSION

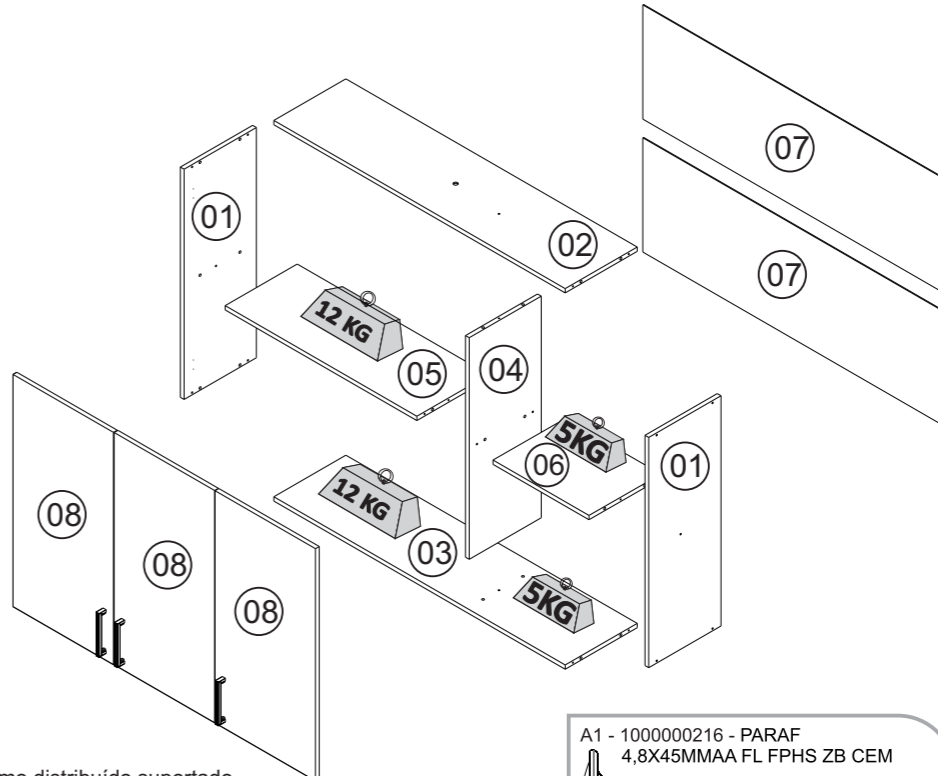

KG Peso máximo distribuído suportado
 Maximum weight supported distributed
 Peso máximo admitido distribuído

A1 - 1000000216 - PARAF 4,8X45MM AA FL FP HS ZB CEM

04

F5 - 1000001266 - 51 X 38 X 22 MM

CANTONEIRA METALICA
 METALIC L' BRACKET
 ESQUINERA METALICA
04

F6 - 1000014361 - 81 X 23 X 6 MM FND

CAPA PLASTICA CANTONEIRA
 L' BRACKET
 CAPA PLÁSTICA PARA ESQUINERA
04

F7 - 1000014368 - ADESIVO TAPA FURO 12MM FENDI

ADESIVO TAPA FURO
 COVER STICKER
 ADHESIVO TAPA TORNILLO
11

F8 - 1000000262 - BUCHA 08 PLÁSTICA 7,5 X 37,8MM

BUCHA ANCHOR
 TARUGO PLÁSTICO
04

F9 - 1000001257 - BATENTE P/ PORTA SILICONE - Ø7,5 X 1,5 MM

BATENTE P/ PORTA - SILICONE
 SILICON STOPPER
 TOPE PARA PUERTA - SILICÓN
06

F10 - 1000001086 - 10G

COLA BRANCA
 WHITE GLUE
 COLA BLANCA
01

F14 - 1000001265 - 15 x 14MM

FIXADOR P/ COSTA DE ROUPEIRO
 HARDBOARD PANELS HOLDER
 FIJADOR PARA ESPALDAR
08

F276 - 1000008637 - 35MM BAIXA

DOBRADIÇA + CALÇO
 FRAME WING + DOOR WING
 BISAGRA + SOPORTE BISAGRA
06

F330 - 1000014753 - 128 MM 149 X 10 X 28 MM

PUXADOR
 HANDLE
 TIRADOR
03

M1 - 1000001179 - PARAF 3,5 X 40 MM CAB CH

14

M4 - 1000001183 - PARAF UNIAO METALICO 28MM

02

M6 - 1000001180 - PARAF 4,0 X 14 MM CAB PANELA

32

M7 - 1000014170 - PARAF 3,5 X 30 CAB CH S/PONTA

06

M13 - 1000000500 - CAVILHA MADEIRA 8 X 30 MM

CAVILHA MADEIRA
 WOODEN DOWEL
 TARUGO DE MADEIRA
16

M15 - 1000001177 - PREGO 10 X 10 C/ CAB

50

M18 - 1000000501 - CAVILHA MADEIRA 8X55 MM

CAVILHA MADEIRA
 WOODEN DOWEL
 TARUGO DE MADEIRA
02



Sugestão da quantidade de pessoas necessárias para montagem e fixação do produto na parede.

Tip of the number of people required for product assembly and wall mounting.

Consejo de la cantidad de personas necesarias para el montaje de productos y montaje de la pared.

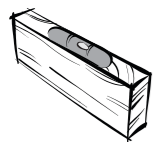

Montagem
Mounting
Montaje

01

Importante: Passar cola nas cavilhas

Mandatory to glue the dowels

Importante: Pasar cola en los tarugos

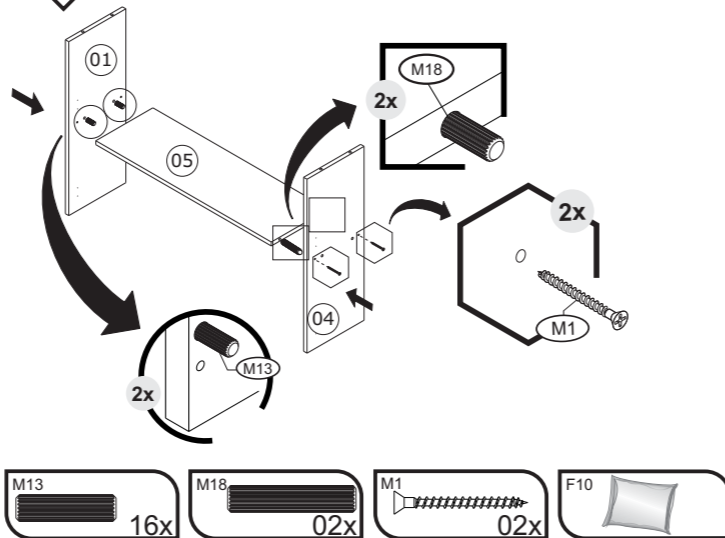

02

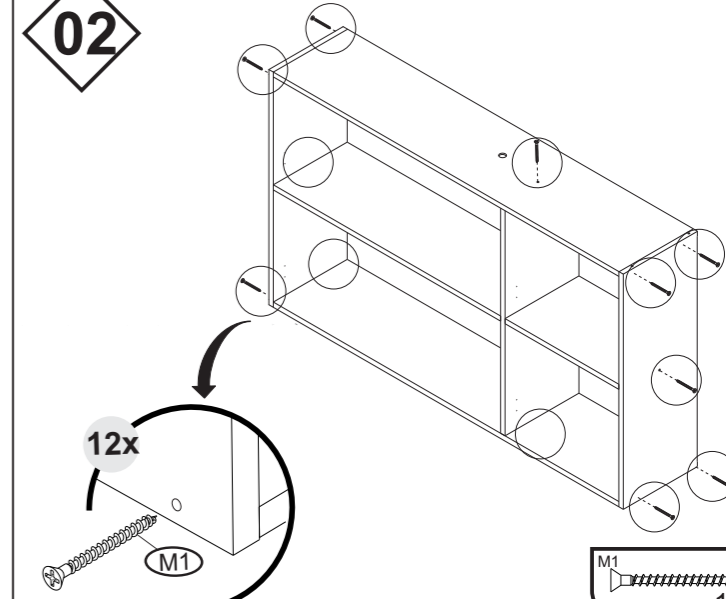
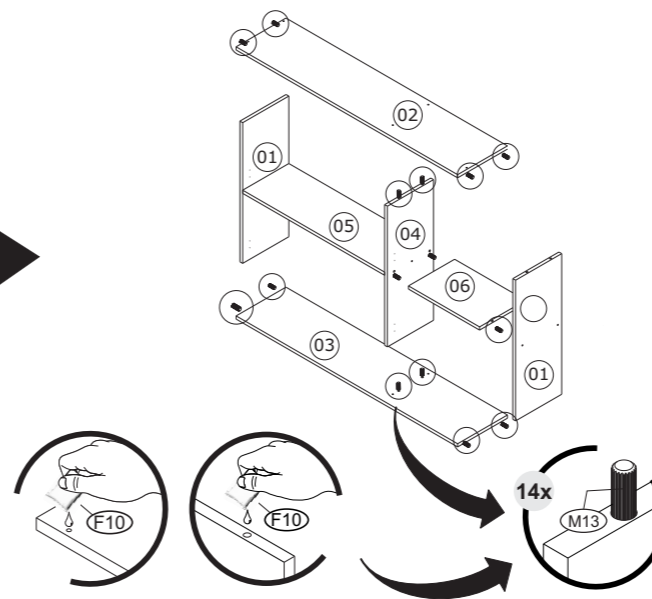

03

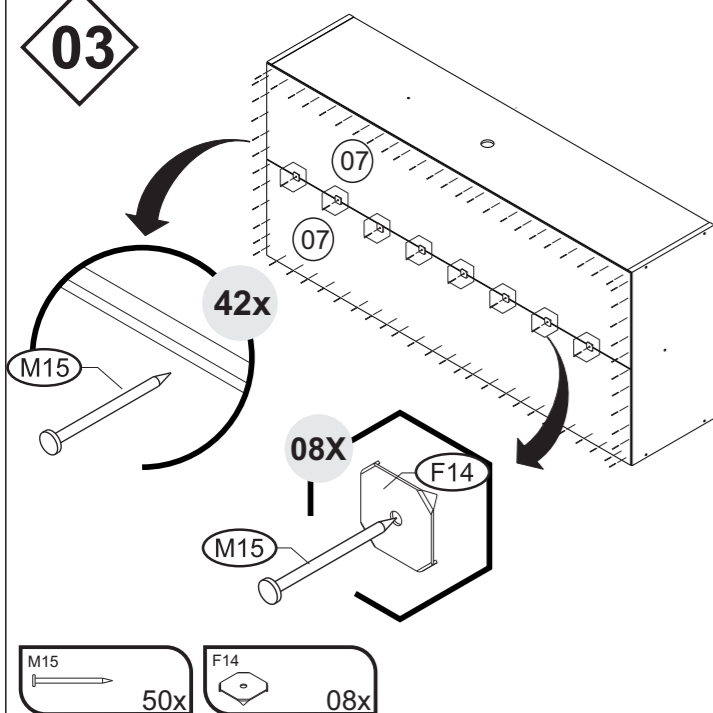

04

ATENÇÃO

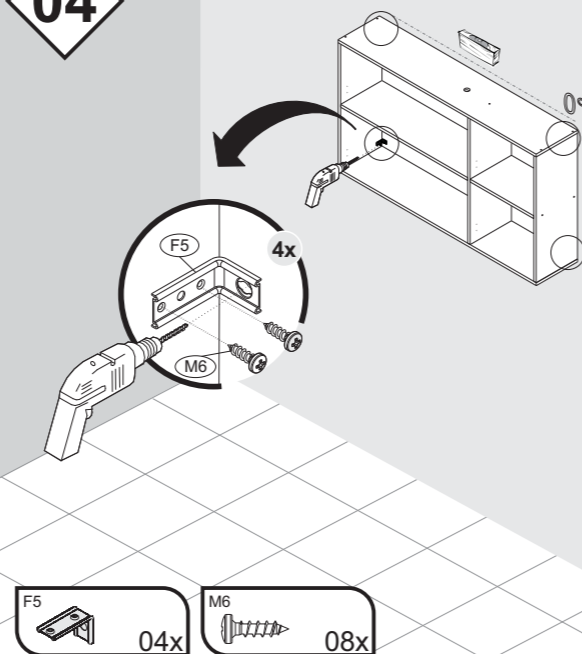

05

IMPORTANTE: NECESSÁRIO FIXAÇÃO NA PAREDE

IMPORTANT: CABINET MUST BE ATTACHED TO THE WALL

IMPORTANTE: ES NECESARIO FIJAR EN LA PARED

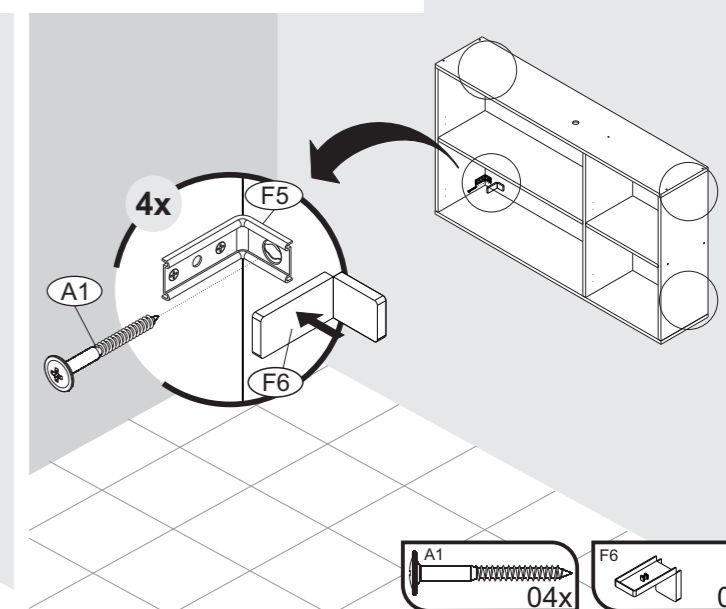
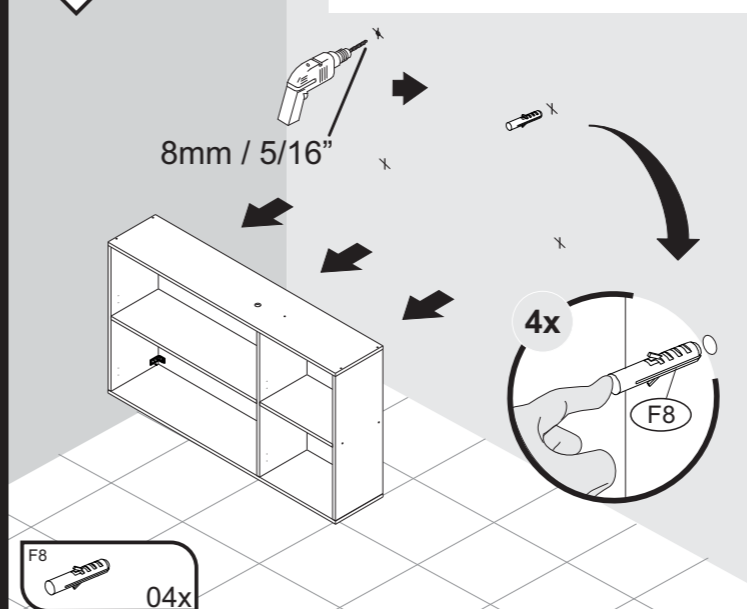

06

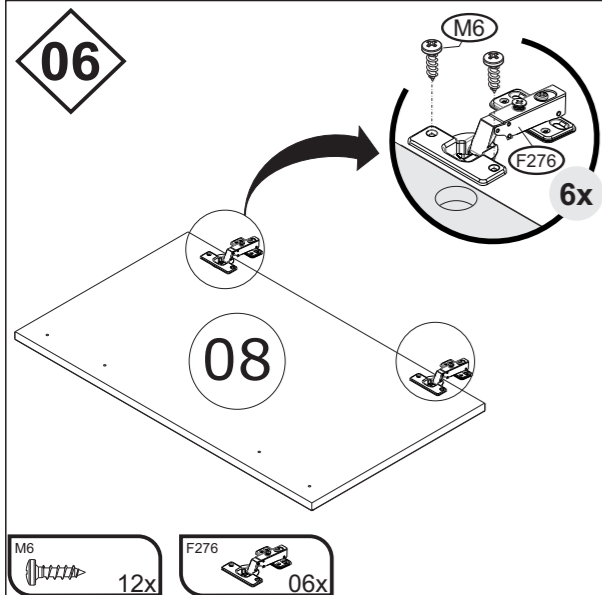

07

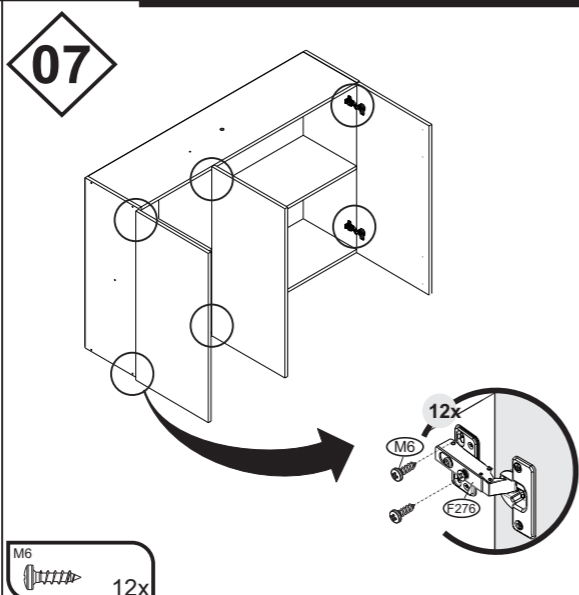

08

ATENÇÃO: APÓS MONTAGEM DAS PORTAS NO PRODUTO, REALIZAR FURAÇÃO PARA FIXAÇÃO DOS PUXADORES SEGUINDO AS MARCAÇÕES INDICADAS.

ATTENTION: AFTER ASSEMBLING THE DOORS ON THE PRODUCT, MAKEHOLES TO FIX THE HANDLES FOLLOWING THE MARKINGS INDICATED.

ATENCIÓN: DESPUÉS DE MONTAR LAS PUERTAS EN EL PRODUCTO, HAGA LOS AGUEROS PARA FIJAR LAS MANIJAS SIGUIENDO LAS MARCAS INDICADAS.

ATTENTION: DESPUÉS DE MONTAR LAS PUERTAS EN EL PRODUCTO, HAGA LOS AGUEROS PARA FIJAR LAS MANIJAS SIGUIENDO LAS MARCAS INDICADAS.

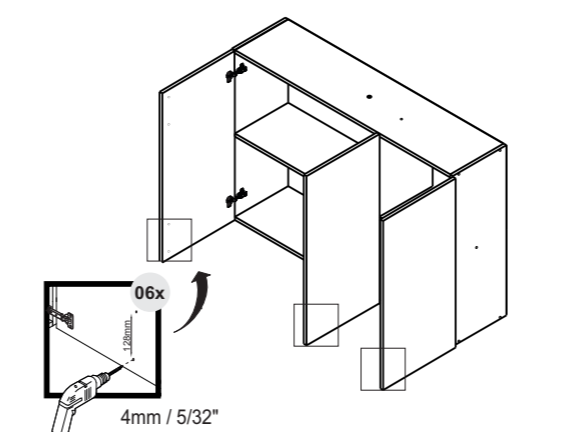

09

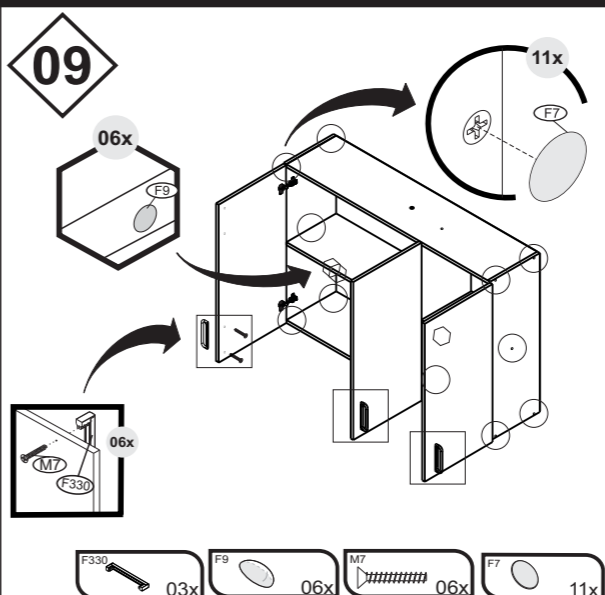

10

UNIÃO DE MÓDULOS
UNION OF MODULES
UNIÓN DE MÓDULOS

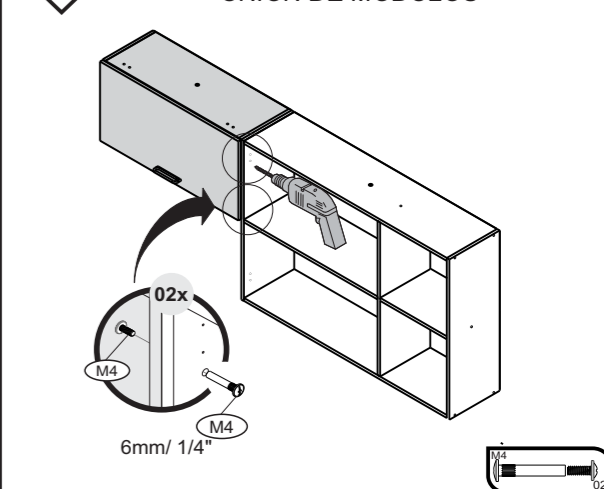

TERMO DE GARANTIA

PARABÉNS!
Você acaba de comprar um produto que é referência de qualidade, durabilidade e beleza em todo o Brasil. Isso porque a Itatiaia faz de tudo para oferecer a você as melhores cozinhas de madeira do mercado.

DISPOSIÇÕES E PRAZOS DE GARANTIA

A Itatiaia Eletro e Móveis S/A estipula que o produto especificado, fica garantido pelo prazo de 6 (seis) meses, contados a partir da entrega efetivado produto. Este prazo é compreendido como sendo: 3 (três) meses como garantia legal e 3 (três) meses como garantia contratual.

Constatado o eventual defeito de fabricação, o consumidor deverá entrar em contato com a loja onde adquiriu o produto.
No prazo de garantia, as partes eventualmente defeituosas serão substituídas gratuitamente, por outra da mesma linha e modelo.

O projeto, instalação e a montagem na residência do consumidor não é de responsabilidade da Itatiaia. A montagem deve seguir corretamente as instruções que se encontram dentro da embalagem de cada módulo.

Esta garantia é válida em todo o território brasileiro, inclusive em toda e qualquer região litorânea.
A Itatiaia se reserva o direito de efetuar modificações de caráter técnico em seus produtos, sem aviso prévio.

EXCLUSÃO DA GARANTIA

O presente termo exclui de sua garantia:
- danos causados em conseqüência de acidentes, mau uso, manuseio ou deslocamento incorreto dos produtos;
- danos causados por montagem inadequada;
- danos em decorrência de agentes externos (inundações, incêndios, etc);
- danos causados pela utilização de produtos de limpeza não recomendados no manual de instrução do produto;
- despesas de transporte, frete ou seguro;
- defeitos oriundos da utilização do produto em ambientes sujeitos a gases corrosivos, umidade excessiva ou em locais de altas/baixas temperaturas, poeira ou acidez.

A Itatiaia não se responsabiliza por incorreta instalação de cubas, pias, mármore, granitos ou similares. Também não será responsável pelas instalações elétricas, hidráulicas e de gás, bem como pelos danos que estes possam vir a causar ao produto.
A fixação dos armários de forma segura e garantida depende da qualidade da parede na qual os mesmos serão instalados. A Itatiaia não se responsabiliza por danos causados por instalação dos armários em paredes inadequadas.
A Itatiaia não se responsabiliza por incorreta instalação de eletrodomésticos. Esta instalação deve seguir o indicado pelo fabricante.

CUIDE BEM DO SEU ARMÁRIO

Dicas de limpeza e conservação:
- Evite arrastar objetos em cima dos armários. Eles podem riscar e prejudicar o acabamento de seu móvel de cozinha.
- Caso seja necessário mover o produto, retire os objetos do interior do armário.
- Para limpeza, deve ser utilizado apenas produto neutro (verifique na embalagem do produto se está escrito "neutro"). Remova o excesso com pano úmido e seque logo a seguir.
- Nunca utilize sapólios, esponja de aço ou qualquer material que possa arranhar a superfície dos armários durante a limpeza.
- Não se recomenda o uso de produtos à base de amoníaco.
- Não utilize plásticos ou papéis coloridos para forrar os armários.
- Deve-se evitar guardar sal, cebola, catchup, mostarda e outras substâncias ácidas sem as devidas embalagens de proteção.
- Para os armários com pia, é importante tomar cuidado ao redor dela, evitando-se o contato direto com água nas demais partes do produto. A área exposta a umidade pode influenciar na durabilidade dos seus móveis.
- Tente evitar a exposição direta ao sol. Sugere-se utilização de cortinas para proteger seus móveis de cozinha.
- Produtos adquiridos fora do Brasil com defeitos de fabricação, favor entrar em contato com a loja onde adquiriu sua Cozinha Itatiaia.
- Esta orientação deve ser guardada para futura consulta, caso necessário.

ATENÇÃO: Não utilize panos muito umedecidos na limpeza do armário, pois a umidade excessiva pode danificar o produto.

TAKING GOOD CARE OF YOUR CABINET

Cleaning and caring instructions:
- Avoid dragging objects on top of the cabinet. They might scratch the finishing.
- If it is necessary to move the product, remove the objects from inside the cabinet.
- Only non-abrasive natural chemical products are recommended to clean your cabinet. Simply wipe the cabinet down with a wet cloth to remove the cleaning product excess.
- Never clean the cabinet with scouring powders, steel scrubber pads or any other product which can scratch its surface.
- Chemical products are not recommended.
- Cabinet surfaces should not be covered with colored plastic or paper sheets.
- Acid substances like salt, onion, ketchup and mustard must remain properly stored in sealed containers.
- Avoid the direct contact of water with other surfaces than the sink, as the humidity can affect the durability of the cabinets.
- Avoid cabinets exposure to direct Sun light. Drapers suggested.
- For technical assistance outside Brazil, please, contact the store where you purchased your Itatiaia kitchen.
- This guidance should be saved for future reference, if necessary.
BEWARE: Do not use a damp cloth to clean the cabinet. Excessive moisture can damage its surface.

Linha de Interesse Geral do Consumidor
Ligação gratuita de qualquer ponto do país

0800 941 0144

www.minhaitatiaia.com.br

GUARDE ESTE MANUAL PARA POSTERIOR CONSULTA

Av. Padre Arnaldo Jansen, 1325 - Santana - Ubá - MG - CEP: 36506-064

Itatiaia

1000014597 - 22/12/2023

LINHA ESSENCE

ARM-80 1PH

Armário Geladeira 1PTH

IDENTIFIQUE A COR DO SEU ARMÁRIO / IDENTIFY THE COLOR OF YOUR CABINET / IDENTIFICAR EL COLOR DE SU GABINETE									
Nº	DESCRIÇÃO DESCRIPTION DESCRIPCIÓN	CÓDIGO / CODE / CÓDIGO		ACABAMENTO FINISH TERMINACIÓN	QUANTIDADE QUANTITY CANTIDAD		Dimensão (mm) Dimension/Dimension		
		FENDI + GRIS	FENDI + CEDRO		COMP	LARG	ESP		
1	LATERAL 400X290 ARM-80	3100025356	3100025356	MDP	2	PC	400	290	15
2	BASE/PRAT 769X289	3100025357	3100025357	MDP	1	PC	769	289	15
3	TETO ARM-1PH 769X289	3100025358	3100025358	MDP	1	PC	769	289	15
4	COSTA 795X397	3100025373	3100025373	HDF	1	PC	795	397	3
5	PORTA H 795X397	3100025359	3100025616	MDP	1	PC	795	395	15

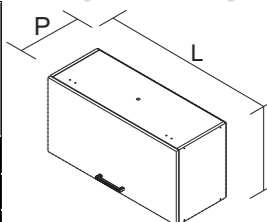

ARM 1PH-80
PRODUTO MONTADO:
A: 400 L: 800 P: 310 MM

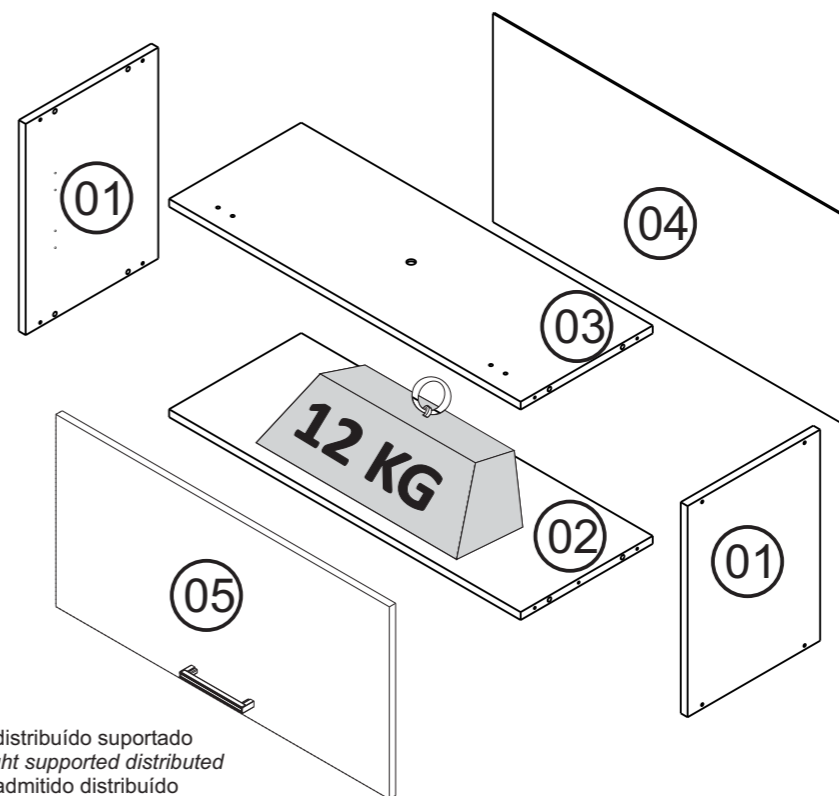

Peso máximo distribuído suportado
Maximum weight supported distributed
Peso máximo admitido distribuído

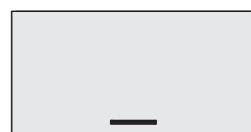

FRENTE



VERSO

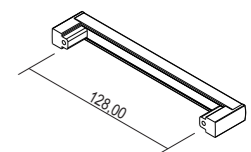

PUXADOR / DIMENSÃO
HANDLE / DIMENSION
TIRADOR / DIMENSIÓN

A1 - 100000216 - PARAF 4,8X45MM AA FL FPHS ZB CEM 02	F5 - 1000001266 - 51 X 38 X 22 MM CANTONEIRA METALICA METALIC 'L' BRACKET ESQUINERA METÁLICA 02	F6 - 1000014361 - 81 X 23 X 6 MM FND CAPA PLASTICA CANTONEIRA 'L' BRACKET CAPA PLÁSTICA PARA ESQUINERA 02	F7 - 1000014368 - ADESIVO TAPA FURO 12MM FENDI ADESIVO TAPA FURO COVER STICKER ADHESIVO TAPA TORNILLO 08
F8 - 1000000262 - BUCHA 08 PLÁSTICA 7,5 X 37,8MM BUCHA ANCHOR TARUGO PLÁSTICO 02	F9 - 1000001257 - BATENTE P/ PORTA SILICONE - Ø7,5 X 1,5 MM BATENTE P/ PORTA - SILICONE SILICON STOPPER TOPE PARA PUERTA - SILICÓN 02	F10 - 1000001086 - 10G COLA BRANCA WHITE GLUE COLA BLANCA 01	F37 - 1000001194 - 35MM DOBRADIÇA FRAME WING BISAGRA 02
F38 - 1000001207 - CALCO D0 35MM CALÇO DOBRADIÇA DOOR WING SOPORTE BISAGRA 02	F330 - 1000014753 - 128 MM 149 X 10 X 28 MM PUXADOR HANDLE TIRADOR 01	M1 - 1000001179 - PARAF 3,5 X 40 MM CAB CH 08	M4 - 1000001183 - PARAF UNIAO METALICO 28MM 02
M6 - 1000001180 - PARAF 4,0 X 14 MM CAB PANELA 08	M7 - 1000014170 - PARAF 3,5 X 30 CAB CH S/PONTA 02	M13 - 1000000500 - CAVILHA MADEIRA 8 X 30 MM CAVILHA MADEIRA WOODEN DOWEL TARUGO DE MADEIRA 08	M15 - 1000001177 - PREGO 10 X 10 C/ CAB 16
M16 - 1000007122 - PARAF UNIÃO FPHS 17MM 04	M23 - PARAF CAB PAN FPHS 3,5x16 MM KIT PISTÃO KIT GAS SPRING KIT PISTÓN ARTICULADOR 08	F98 - 1000000363 - 90N - 270MM PISTÃO ARTICULADOR GAS SPRING PISTÓN ARTICULADOR 02	



* FERRAMENTAS NECESSÁRIAS NÃO FORNECIDAS
* Tools Needed (not supplied)

Sugestão da quantidade de pessoas necessárias para montagem e fixação do produto na parede.

Tip of the number of people required for product assembly and wall mounting.

Consejo de la cantidad de personas necesarias para el montaje de productos y montaje de la pared.

2

Montagem e Fixação
Mounting and Fixation
Montaje e Fijación



01

Importante: Passar cola nas cavilhas
Mandatory to glue the dowels
Importante: Pasar cola en los tarugos

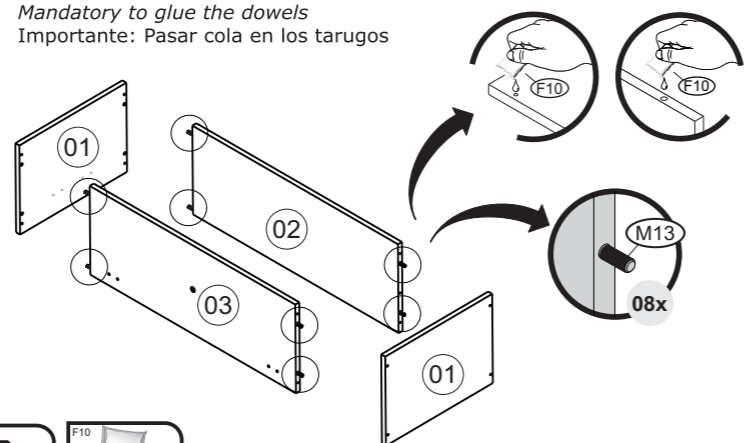

02

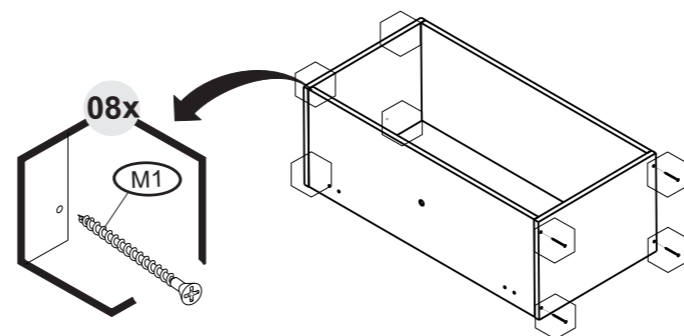
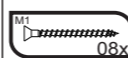

03

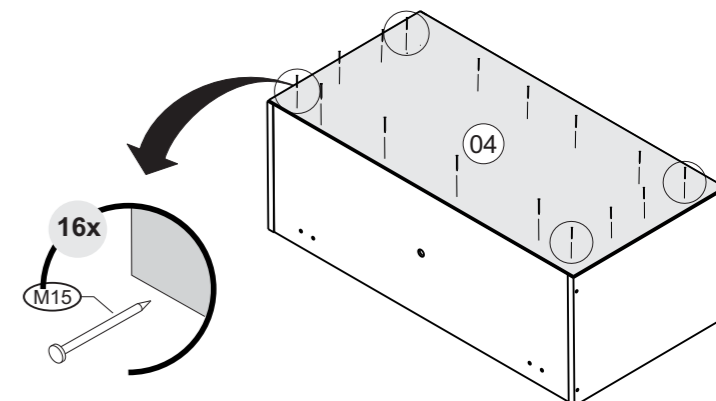

04

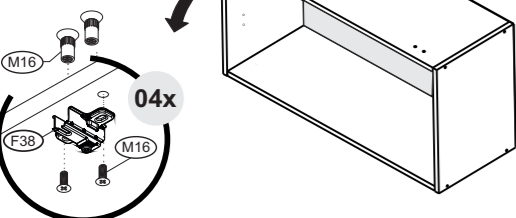

05

IMPORTANTE: NECESSÁRIO FIXAÇÃO NA PAREDE
IMPORTANT: CABINET MUST BE ATTACHED TO THE WALL
IMPORTANTE: ES NECESARIO FIJAR EN LA PARED

ATENÇÃO

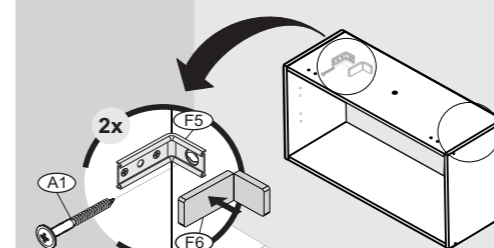
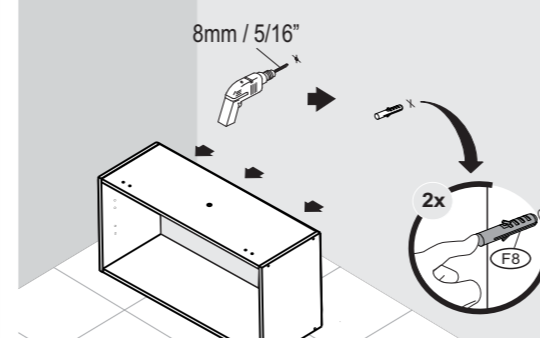
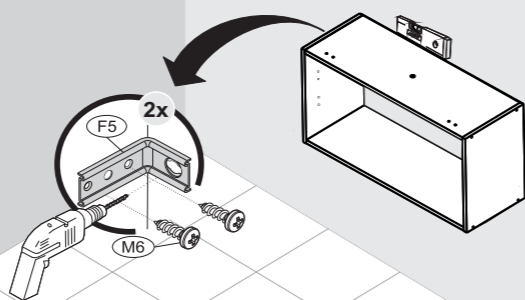

06

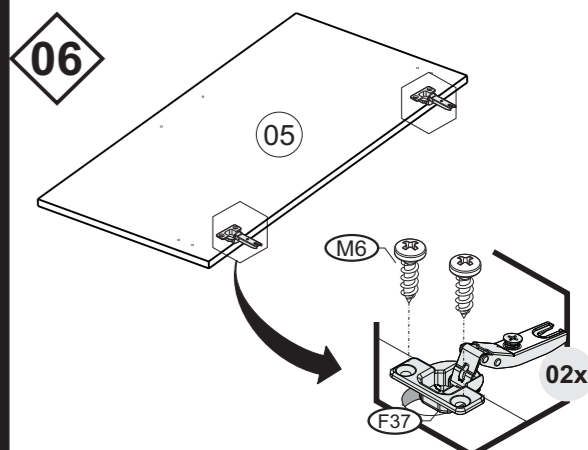

07

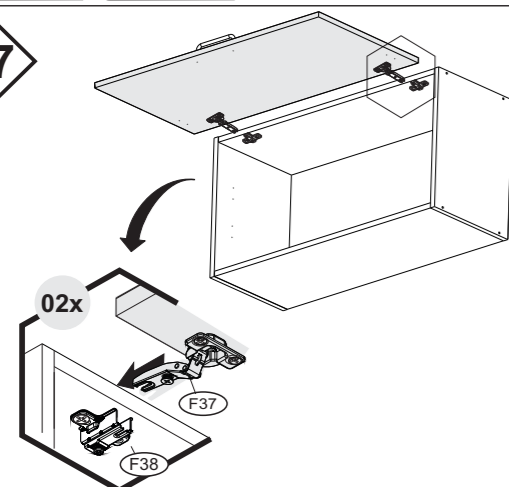

08

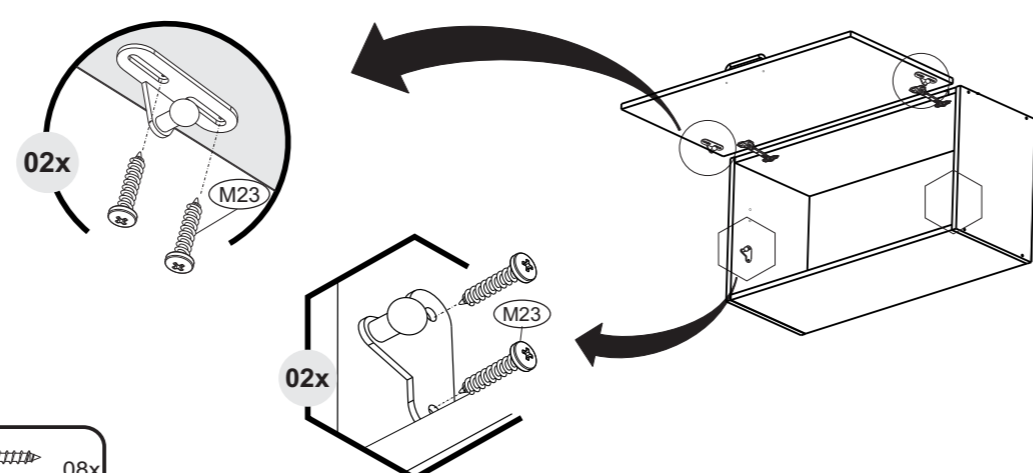

MODELO 1 / PART 1 / MODELO 1

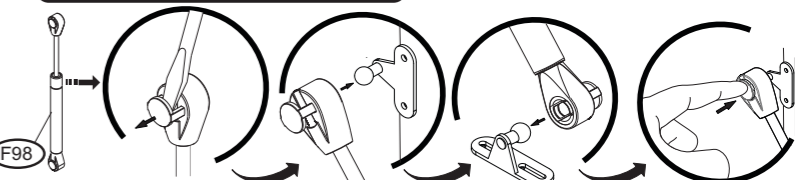

MODELO 2 / PART 2 / MODELO 2

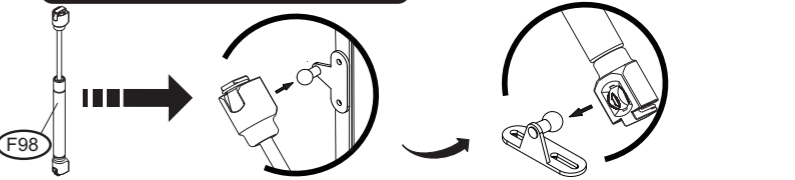

ATENÇÃO

09

ATENÇÃO: APÓS MONTAGEM DAS PORTAS NO PRODUTO, REALIZAR FURAÇÃO PARA FIXAÇÃO DOS PUXADORES SEGUINDO AS MARCAÇÕES INDICADAS.

ATTENTION: AFTER ASSEMBLING THE DOORS ON THE PRODUCT, MAKEHOLES TO FIX THE HANDLES FOLLOWING THE MARKINGS INDICATED.

ATENCIÓN: DESPUÉS DE MONTAR LAS PUERTAS EN EL PRODUCTO, HAGA LOS AGUJEROS PARA FIJAR LAS MANIJAS SIGUIENDO LAS MARCAS INDICADAS.

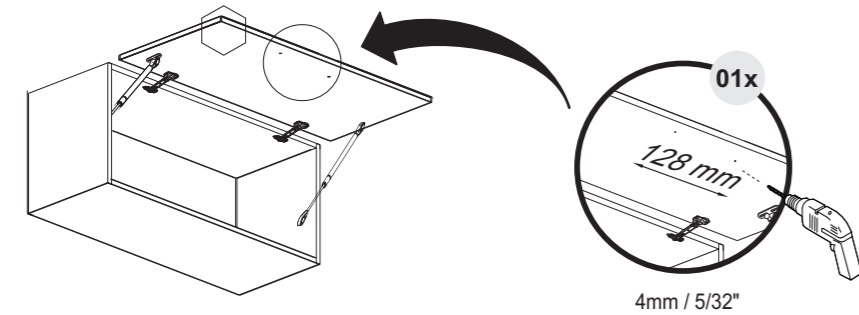

4mm / 5/32"

10

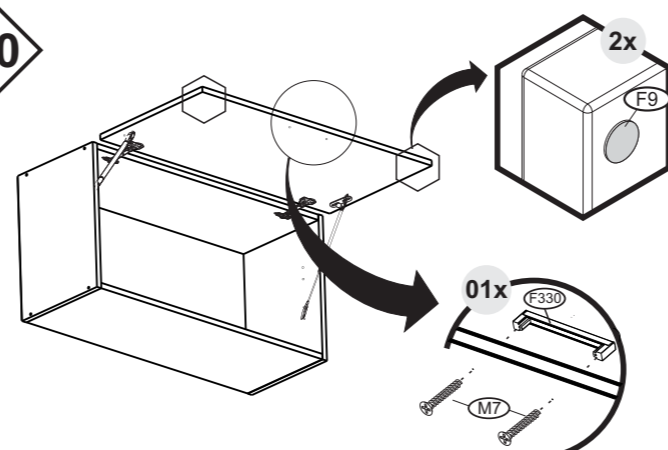

11

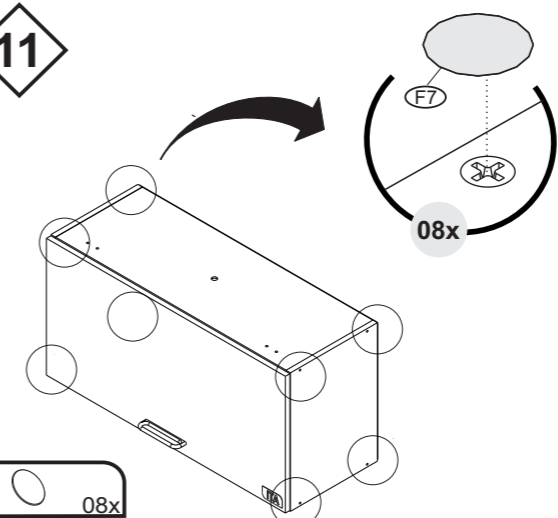

12

UNIÃO DE MÓDULOS
UNION OF MODULES
UNIÓN DE MÓDULOS

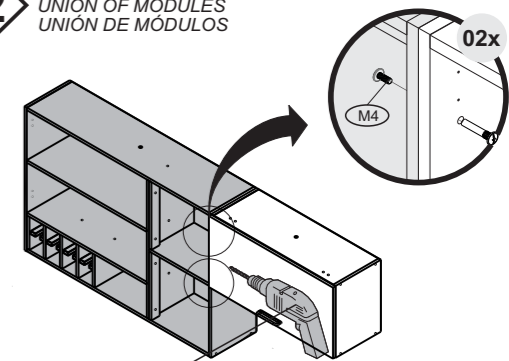

6mm / 1/4"

ATENÇÃO

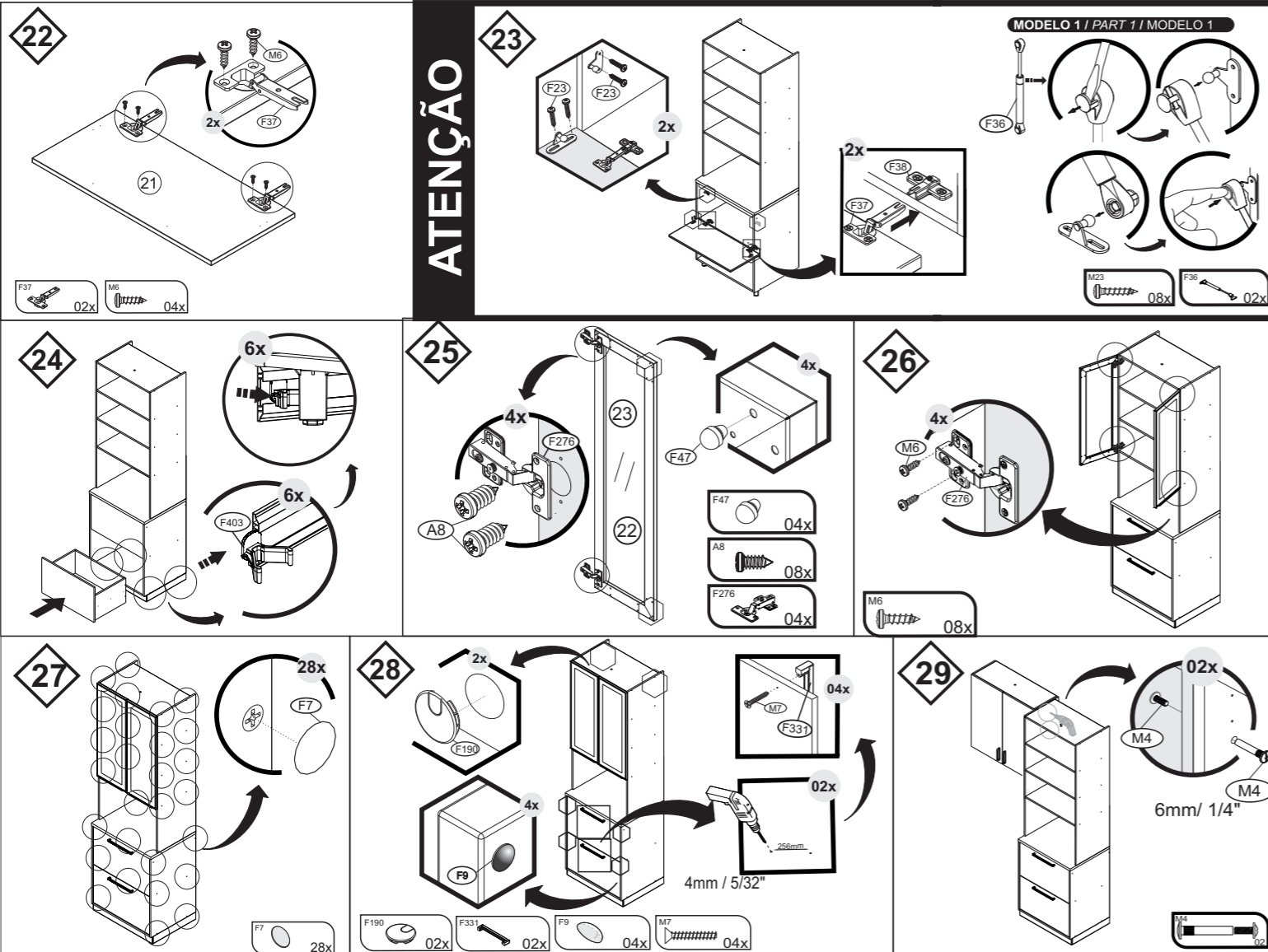

Itatiaia

IDENTIFIQUE A COR DO SEU ARMÁRIO / IDENTIFY THE COLOR OF YOUR CABINET / IDENTIFICAR EL COLOR DE SU GABINETE

Nº	DESCRIÇÃO DESCRIPTION DESCRIPCIÓN	CÓDIGO / CODE / CÓDIGO	ACABAMENTO FINISH TERMINACIÓN	QUANTIDADE QUANTITY CANTIDAD	Dimensão (mm) Dimension/Dimension			
					COMP	LARG	ESP	
1	LATERAL DIR 800X530	3100025438	MDF	1	PC	800	530	15
2	LATERAL ESQ 800X530 1PH1G	3100025437	MDF	1	PC	800	530	15
3	LATERAL DIR 1400X451	3100025591	MDF	1	PC	1400	451	15
4	LATERAL ESQ 1400X451	3100025589	MDF	1	PC	1400	451	15
5	BASE 669X529	3100025553	MDF	1	PC	669	529	15
6	PRATELEIRA 669X508	3100025551	MDF	1	PC	669	508	15
7	TETO 669X399	3100025588	MDF	1	PC	669	399	15
8	PRATELEIRA 669X399	3100025587	MDF	3	PC	669	399	15
9	REGUA SUP 669X53	3100025549	MDF	2	PC	669	53	15
10	LATERAL DIR GAV 400X270	3100025442	MDF	1	PC	400	270	15
11	LATERAL ESQ GAV 400X270	3100025440	MDF	1	PC	400	270	15
12	TRASEIRO GAV 614X270	3100025554	MDF	1	PC	614	270	15
13	FUNDO DE GAV 628 X 398 X 3 MM	3100025639	HDF	1	PC	628	398	3
14	REFORCO GAV 385X53 ESSENCE	3100025444	MDF	1	PC	385	53	15
15	COSTA 695X382	3100025772	HDF	1	PC	695	412	3
16	COSTA 695X500	3100025595	HDF	1	PC	695	500	3
17	COSTA 669X311	3100025593	HDF	1	PC	669	311	3
18	COSTA 669X316 C/FURO	3100025592	MDF	1	PC	669	316	3
19	COSTA 669X316	3100025590	HDF	1	PC	669	316	3
20	FRENTE GAV 663 X 387	3100025552	MDF	1	PC	663	387	15
21	PORTA H 663 X 387	3100025550	MDF	1	PC	663	387	15
22	PORTA VIDRO 944X346 ESSENCE SM ESQ	3000012686	AÇO/VIDRO	1	PC	944	346	15
23	PORTA VIDRO 944X346 ESSENCE SM DIR	3000012687	AÇO/VIDRO	1	PC	944	346	15
24	TAMPO RT 701 X 532 X 25 MM	3100025548	MDF	1	PC	700	530	25
25	KIT RODAPE MAD PL 75X510X700 PVC	1000014700	PLASTICO	1	PC	700	510	75
26	COSTA 695X412 FND-HDF	3100025774	HDF	1	PC	695	412	3

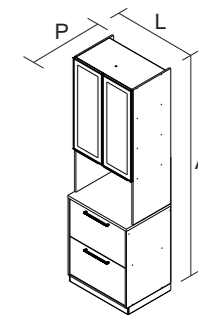

PAN-70 2PT1PH1G 2VD 1FNO
PRODUTO MONTADO:
A: 2300 L: 700 P: 530 MM

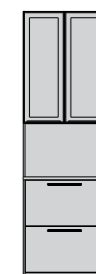

FRENTE

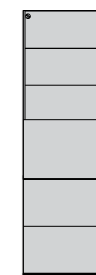

VERSO

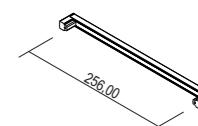

PUXADOR / DIMENSÃO
HANDLE / DIMENSION
TIRADOR / DIMENSION

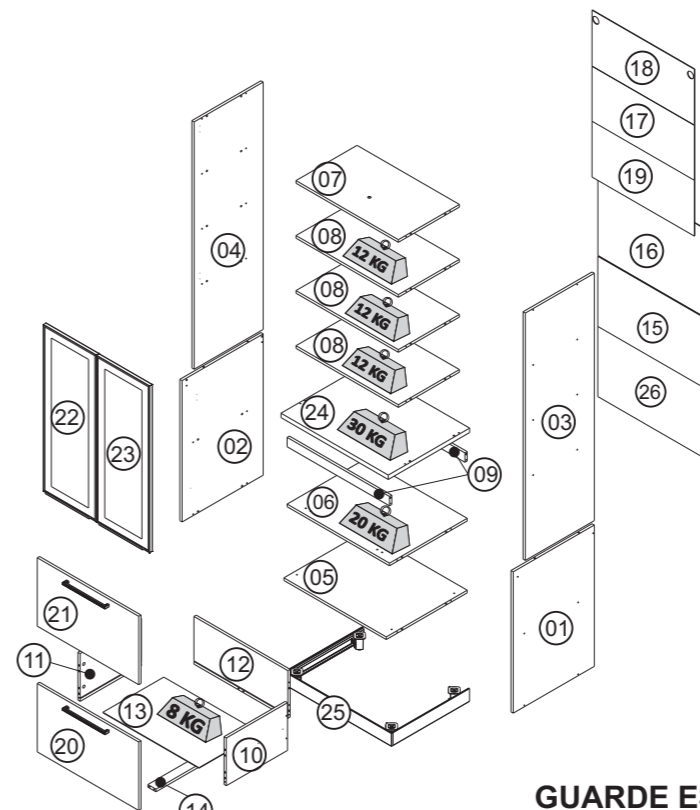

TERMO DE GARANTIA

PARABÉNS!
Você acaba de comprar um produto que é referência de qualidade, durabilidade e beleza em todo o Brasil. Isso porque a Itatiaia faz de tudo para oferecer a você as melhores cozinhas de madeira do mercado.

DISPOSIÇÕES E PRAZOS DE GARANTIA
A Itatiaia Eletro e Móveis S/A estipula que o produto especificado, fica garantido pelo prazo de 6 (seis) meses, contados a partir da entrega efetivado produto. Este prazo é compreendido como sendo: 3 (três) meses como garantia legal e 3 (três) meses como garantia contratual.

Constatado o eventual defeito de fabricação, o consumidor deverá entrar em contato com a loja onde adquiriu o produto.
No prazo de garantia, as partes eventualmente defeituosas serão substituídas gratuitamente, por outra da mesma linha e modelo.

O projeto, instalação e a montagem na residência do consumidor não é de responsabilidade da Itatiaia. A montagem deve seguir corretamente as instruções que se encontram dentro da embalagem de cada módulo.

Esta garantia é válida em todo o território brasileiro, inclusive em toda e qualquer região litorânea. A Itatiaia se reserva o direito de efetuar modificações de caráter técnico em seus produtos, sem aviso prévio.

EXCLUSÃO DA GARANTIA
O presente termo exclui de sua garantia:
- danos causados em consequência de acidentes, mau uso, manuseio ou deslocamento incorreto dos produtos;
- danos causados por montagem inadequada;
- danos em decorrência de agentes externos (inundações, incêndios, etc);
- danos causados pela utilização de produtos de limpeza não recomendados no manual de instrução do produto;
- despesas de transporte, frete ou seguro;
- defeitos oriundos da utilização do produto em ambientes sujeitos a gases corrosivos, umidade excessiva ou em locais de altas/baixas temperaturas, poeira ou acidez.

A Itatiaia não se responsabiliza por incorreta instalação de cubas, pias, mármore, granitos ou similares. Também não será responsável pelas instalações elétricas, hidráulicas e de gás, bem como pelos danos que estes possam vir a causar ao produto.
A fixação dos armários de forma segura e garantida depende da qualidade da parede na qual os mesmos serão instalados. A Itatiaia não se responsabiliza por danos causados por instalação dos armários em paredes inadequadas.
A Itatiaia não se responsabiliza por incorreta instalação de eletrodomésticos. Esta instalação deve seguir o indicado pelo fabricante.

CUIDE BEM DO SEU ARMÁRIO











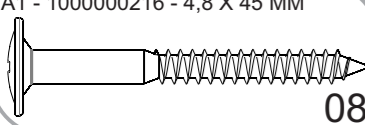
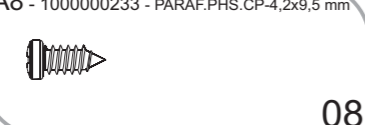
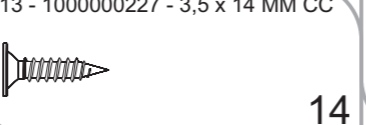
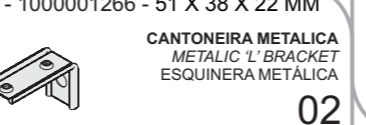

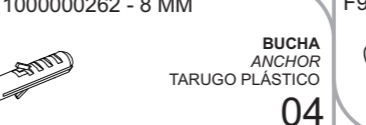
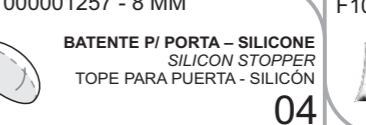
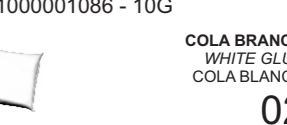
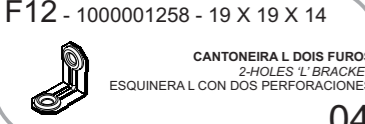
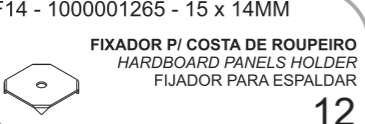

Dicas de limpeza e conservação:
- Evite arrastar objetos em cima dos armários. Eles podem riscar e prejudicar o acabamento de seu móvel de cozinha.
- Caso seja necessário mover o produto, retire os objetos do interior do armário.
- Para limpeza, deve ser utilizado apenas produto neutro (verifique na embalagem do produto se está escrito "neutro"). Remova o excesso com pano úmido e seque logo a seguir.
- Nunca utilize sapólios, esponja de aço ou qualquer material que possa arranhar a superfície dos armários durante a limpeza.
- Não se recomenda o uso de produtos à base de amoníaco.
- Não utilize plásticos ou papéis coloridos para forrar os armários.
- Deve-se evitar guardar sal, cebola, catchup, mostarda e outras substâncias ácidas sem as devidas embalagens de proteção.
- Para os armários com pia, é importante tomar cuidado ao redor dela, evitando-se o contato direto com água nas demais partes do produto. A área exposta a umidade pode influenciar na durabilidade dos seus móveis.
- Tente evitar a exposição direta ao sol. Sugere-se utilização de cortinas para proteger seus móveis de cozinha.
- Produtos adquiridos fora do Brasil com defeitos de fabricação, favor entrar em contato com a loja onde adquiriu sua Cozinha Itatiaia.
- Esta orientação deve ser guardada para futura consulta, caso necessário.
ATENÇÃO: Não utilize panos muito umedecidos na limpeza do armário, pois a umidade excessiva pode danificar o produto.

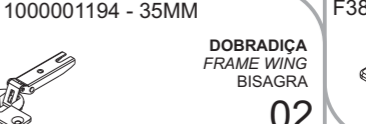
TAKING GOOD CARE OF YOUR CABINET

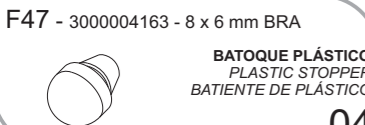
Cleaning and caring instructions:
- Avoid dragging objects on top of the cabinet. They might scratch the finishing.
- If it is necessary to move the product, remove the objects from inside the cabinet.
- Only non-abrasive natural chemical products are recommended to clean your cabinet. Simply wipe the cabinet down with a wet cloth to remove the cleaning product excess.
- Never clean the cabinet with scouring powders, steel scrubber pads or any other product which can scratch its surface.
- Chemical products are not recommended.
- Cabinet surfaces should not be covered with colored plastic or paper sheets.
- Acid substances like salt, onion, ketchup and mustard must remain properly stored in sealed containers.
- Avoid the direct contact of water with other surfaces than the sink, as the - Avoid the direct contact of water with other surfaces than the sink, as the humidity can affect the durability of the cabinets.
- Avoid cabinets exposure to direct Sun light. Drapers suggested.
- For technical assistance outside Brazil, please, contact the store where you purchased your Itatiaia kitchen.
- This guidance should be saved for future reference, if necessary.
BEWARE: Do not use a damp cloth to clean the cabinet. Excessive moisture can damage its surface.

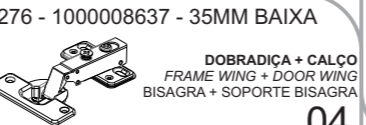
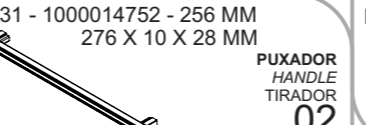
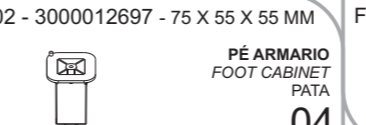
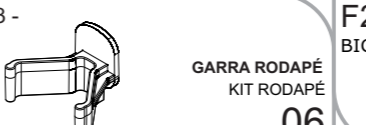
Linha de Interesse Geral do Consumidor
Ligação gratuita de qualquer ponto do país
0800 941 0144
www.minhaitatiaia.com.br

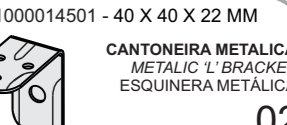
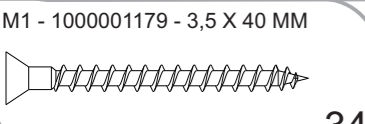
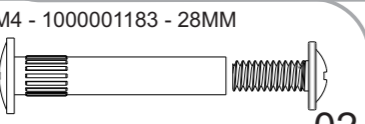
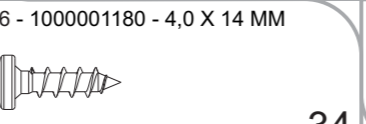
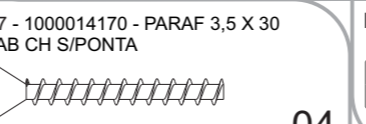
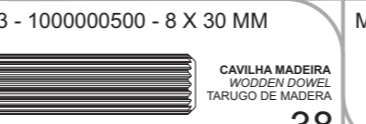
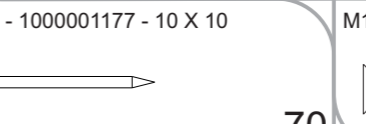
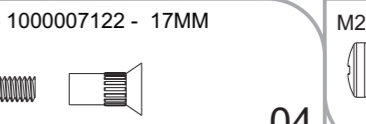
KG Peso máximo distribuído suportado
Maximum weight supported distributed
Peso máximo admitido distribuído

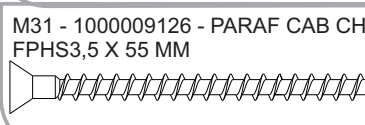
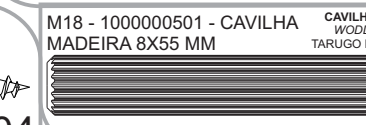
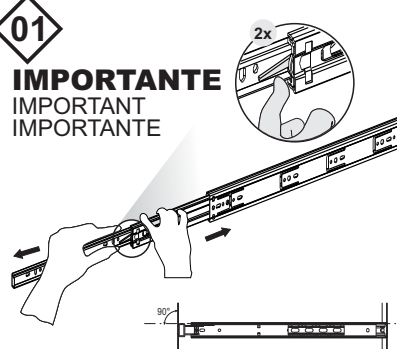
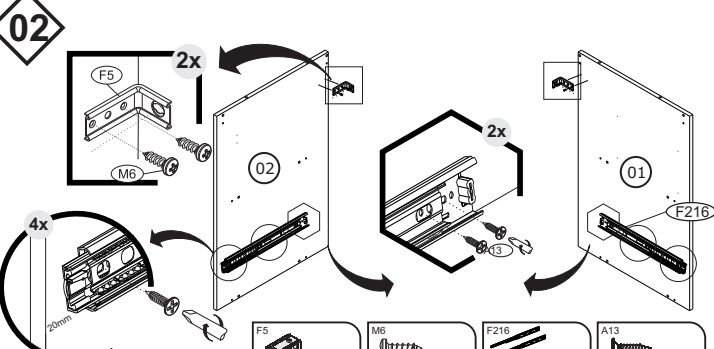
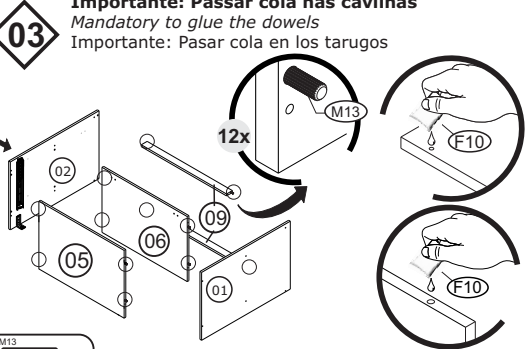
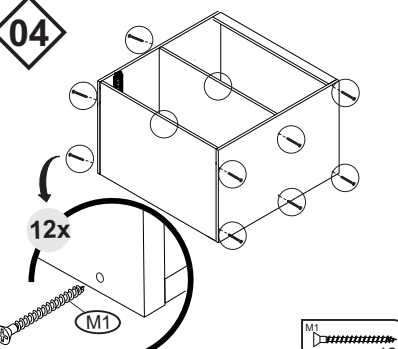

A1 - 1000000216 - 4,8 X 45 MM  08	A8 - 1000000233 - PARAF.PHS.CP-4,2x9,5 mm  08	A13 - 1000000227 - 3,5 x 14 MM CC  14	F5 - 1000001266 - 51 X 38 X 22 MM CANTONEIRA METALICA METALIC 'L' BRACKET ESQUINERA METALICA  02	F7 - 1000014368 - FND- 12 MM ADESIVO TAPA FURO COVER STICKER ADHESIVO TAPA TORNILLO  28	F8 - 1000000262 - 8 MM BUCHA ANCHOR TARUGO PLÁSTICO  04	F9 - 1000001257 - 8 MM BATENTE P/ PORTA - SILICONE SILICON STOPPER TOPE PARA PUERTA - SILICÓN  04	F10 - 1000001086 - 10G COLA BRANCA WHITE GLUE COLA BLANCA  02	
F12 - 1000001258 - 19 X 19 X 14 CANTONEIRA L DOIS FUROS 2-HOLES 'L' BRACKET ESQUINERA L CON DOS PERFORACIONES  04	F14 - 1000001265 - 15 x 14MM FIXADOR P/ COSTA DE ROUPEIRO HARDBOARD PANELS HOLDER FIJADOR PARA ESPALDAR  12	F21 - 1000014706 - FND -15MM TAPA MINIFIX 15 X 11 MINIFIX CAP 15 X 11 TAPA MINIFIX 15 X 11  04	F22 - 1000001261 TAMBOR 15MM 15MM CONNECTOR CONECTOR 15MM  04	F23 - 1000001260 MINIFIX SIMPLES SIMPLE MINIFIX MINIFIX SIMPLE  04	F36 - 1000000328 - 60N - INVERT. PISTÃO ARTICULADOR GAS SPRING PISTÓN ARTICULADOR  02	F37 - 1000001194 - 35MM DOBRADIÇA FRAME WING BISAGRA  02	F38 - 1000001207 - 35MM CALÇO DOBRADIÇA DOOR WING SOPORTE BISAGRA  02	
F47 - 3000004163 - 8 x 6 mm BRA BATOQUE PLÁSTICO PLASTIC STOPPER BATIENTE DE PLÁSTICO  04	F190 - 1000014808 - FND PLÁSTICO TAMPA PASSA FIO 40 MM Cover passing wires Cubierta passa hilo  02	F276 - 1000008637 - 35MM BAIXA DOBRADIÇA + CALÇO FRAME WING + DOOR WING BISAGRA + SOPORTE BISAGRA  04	F331 - 1000014752 - 256 MM 276 X 10 X 28 MM PUXADOR HANDLE TIRADOR  02	F402 - 3000012697 - 75 X 55 X 55 MM PÉ ARMARIO FOOT CABINET PATA  04	F403 - GARRA RODAPÉ KIT RODAPÉ  06	F216- 1000009916 - 400x 45 3 EST BIGFER CORREDIÇA TELESCOPICA TELESCOPIC RUNNER RIEL TELESCOPICA  01	F401 - 1000014501 - 40 X 40 X 22 MM CANTONEIRA METALICA METALIC 'L' BRACKET ESQUINERA METALICA  02	
M1 - 1000001179 - 3,5 X 40 MM  34	M4 - 1000001183 - 28MM  02	M6 - 1000001180 - 4,0 X 14 MM  34	M7 - 1000014170 - PARAF 3,5 X 30 CAB CH S/PONTA  04	M13 - 1000000500 - 8 X 30 MM CAVILHA MADEIRA WOODEN DOWEL TARUGO DE MADEIRA  38	M15 - 1000001177 - 10 X 10  70	M16 - 1000007122 - 17MM  04	M23 - 3,5x16 MM KIT PISTÃO KIT GAS SPRING KIT PISTÓN ARTICULADOR  08	
M31 - 1000009126 - PARAF CAB CH FPHS3,5 X 55 MM  04	M18 - 1000000501 - CAVILHA MADEIRA 8X55 MM CAVILHA MADEIRA WOODEN DOWEL TARUGO DE MADEIRA  04	<div data-bbox="860 619 1261 966"> <p>01</p> <p>IMPORTANTE IMPORTANT IMPORTANTE</p>  </div> <div data-bbox="1276 619 1973 966"> <p>02</p>  </div> <div data-bbox="1988 619 2507 966"> <p>03</p> <p>Importante: Passar cola nas cavilhas Mandatory to glue the dowels Importante: Pasar cola en los tarugos</p>  </div> <div data-bbox="2522 619 2923 966"> <p>04</p>  </div>						

Sugestão da quantidade de pessoas necessárias para montagem e fixação do produto na parede.
Tip of the number of people required for product assembly and wall mounting.
Consejo de la cantidad de personas necesarias para el montaje de productos y montaje de la pared.

Montagem
Mounting
Montaje

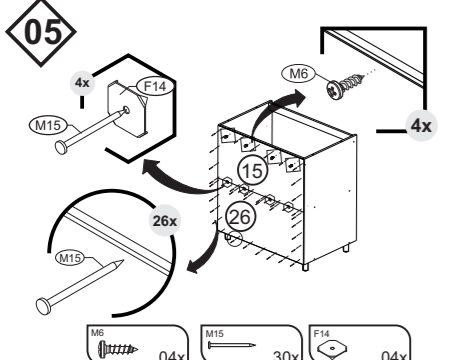
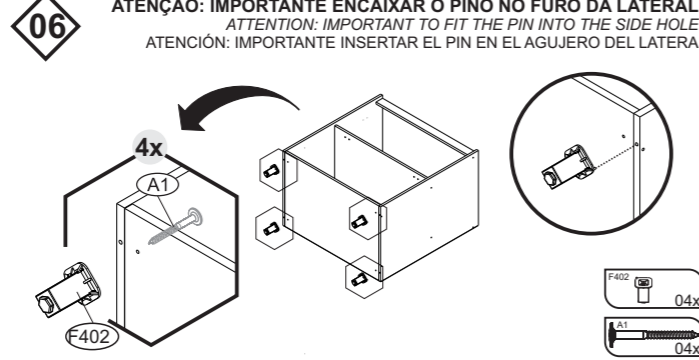
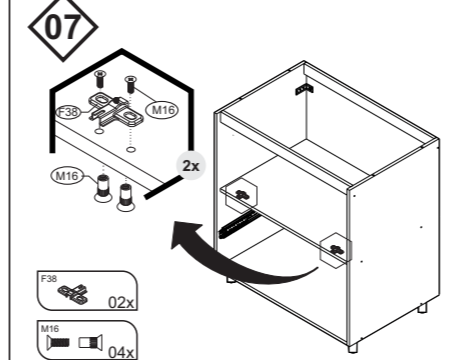
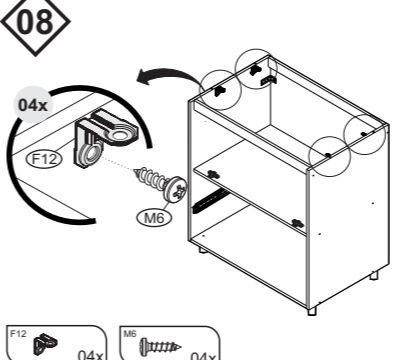
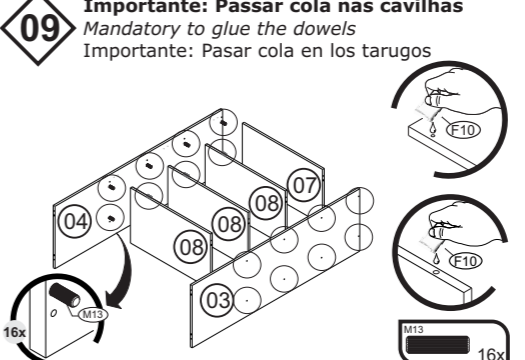
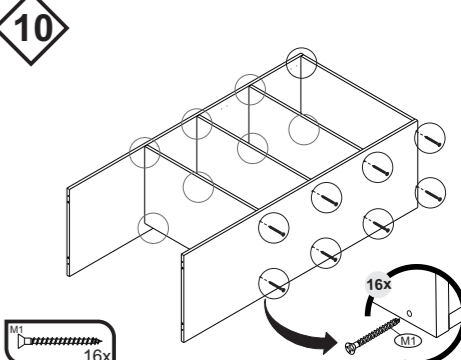
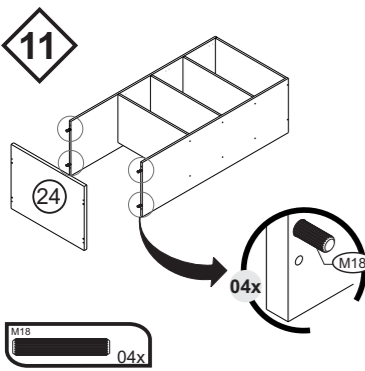
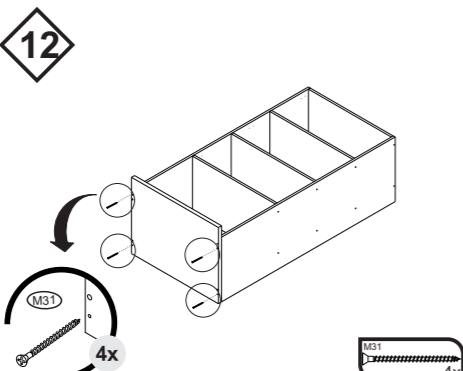
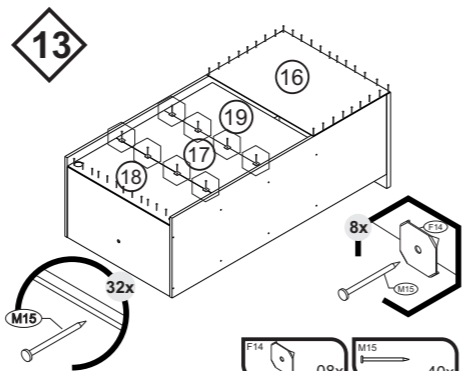
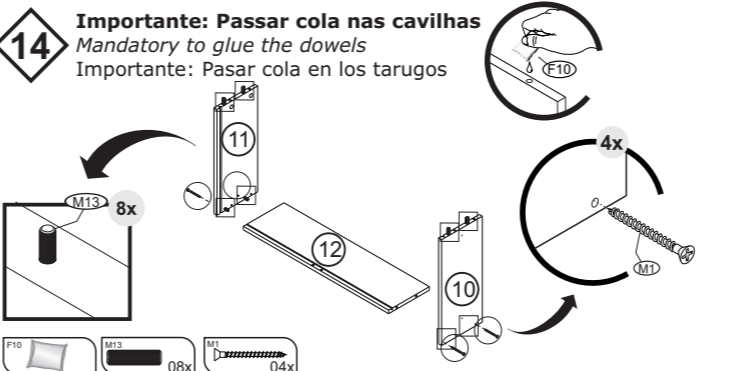
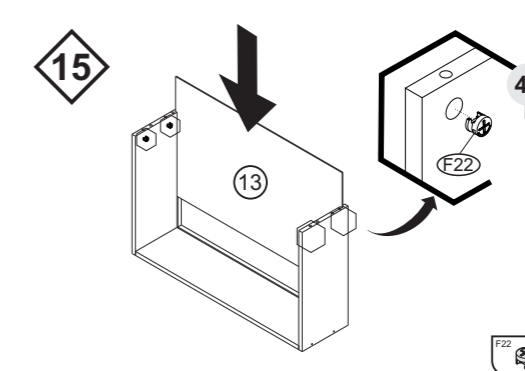
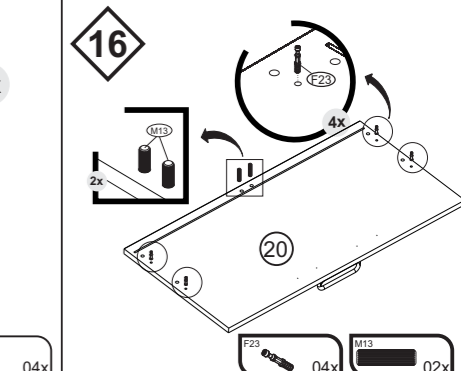
Fixação
Fixation
Fijación

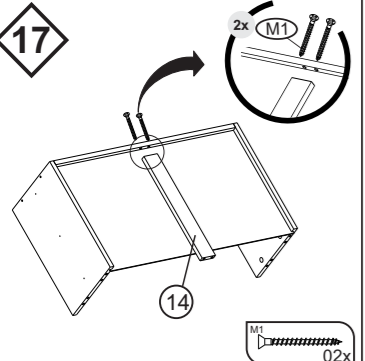
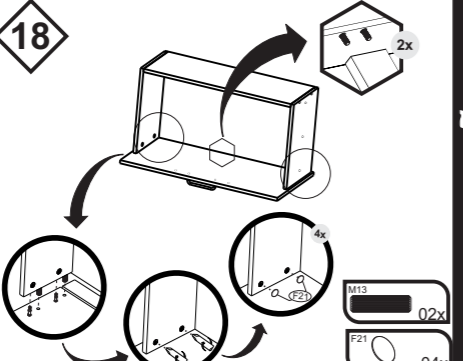
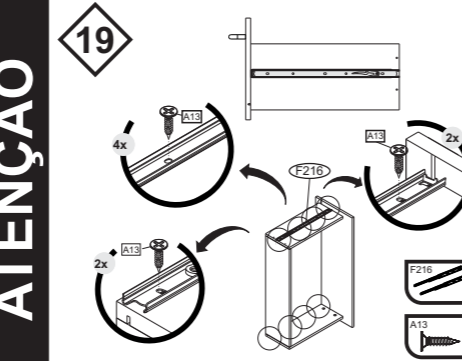
05 	06 ATENÇÃO: IMPORTANTE ENCAIXAR O PINO NO FURO DA LATERAL ATTENTION: IMPORTANT TO FIT THE PIN INTO THE SIDE HOLE ATENCIÓN: IMPORTANTE INSERTAR EL PIN EN EL AGUJERO DEL LATERA 	07 	08 	09 Importante: Passar cola nas cavilhas Mandatory to glue the dowels Importante: Pasar cola en los tarugos 	10 
11 	12 	13 	14 Importante: Passar cola nas cavilhas Mandatory to glue the dowels Importante: Pasar cola en los tarugos 	15 	16 

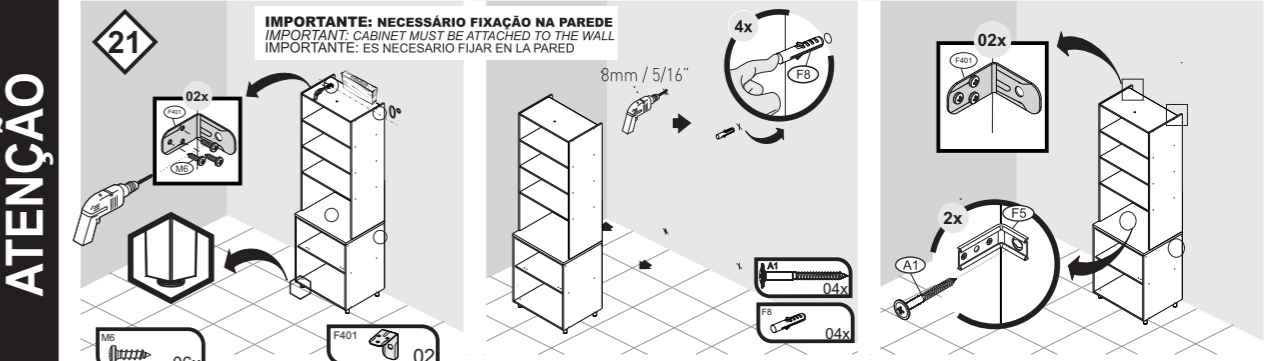
17 	18 	19 ATENÇÃO 	20 ATENÇÃO 	21 IMPORTANTE: NECESSÁRIO FIXAÇÃO NA PAREDE IMPORTANT: CABINET MUST BE ATTACHED TO THE WALL IMPORTANTE: ES NECESARIO FIJAR EN LA PARED 
---	--	---	--	--

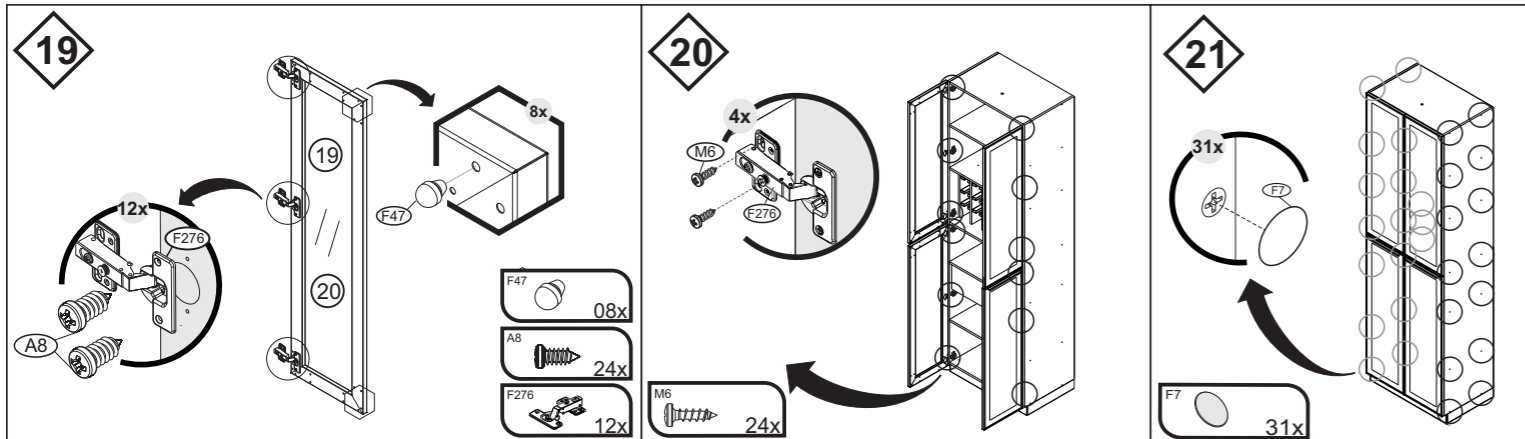

PARA O PASSO NUMERO 8 E POSSÍVEL FAZER A MONTAGEM DO GARRAFEIRO PARA AMBOS OS LADOS.
 FOR STEP NUMBER 8, IT IS POSSIBLE TO ASSEMBLE THE BOTTLE RACK ON BOTH SIDES.
 PARA EL PASO NÚMERO 8, ES POSIBLE ENSAMBLAR EL PORTABOTELLAS EN AMBOS LADOS

TERMO DE GARANTIA

PARABÉNS!
 Você acaba de comprar um produto que é referência de qualidade, durabilidade e beleza em todo o Brasil. Isso porque a Itatiaia faz de tudo para oferecer a você as melhores cozinhas de madeira do mercado.

DISPOSIÇÕES E PRAZOS DE GARANTIA

A Itatiaia Eletro e Móveis S/A estipula que o produto especificado, fica garantido pelo prazo de 6 (seis) meses, contados a partir da entrega efetivado produto. Este prazo é compreendido como sendo: 3 (três) meses como garantia legal e 3 (três) meses como garantia contratual.

Constatado o eventual defeito de fabricação, o consumidor deverá entrar em contato com a loja onde adquiriu o produto.

No prazo de garantia, as partes eventualmente defeituosas serão substituídas gratuitamente, por outra da mesma linha e modelo.

O projeto, instalação e a montagem na residência do consumidor não é de responsabilidade da Itatiaia. A montagem deve seguir corretamente as instruções que se encontram dentro da embalagem de cada módulo.

Esta garantia é válida em todo o território brasileiro, inclusive em toda e qualquer região litorânea. A Itatiaia se reserva o direito de efetuar modificações de caráter técnico em seus produtos, sem aviso prévio.

EXCLUSÃO DA GARANTIA

O presente termo exclui de sua garantia:
 - danos causados em consequência de acidentes, mau uso, manuseio ou deslocamento incorreto dos produtos;
 - danos causados por montagem inadequada;
 - danos em decorrência de agentes externos (inundações, incêndios, etc);
 - danos causados pela utilização de produtos de limpeza não recomendados no manual de instrução do produto;
 - despesas de transporte, frete ou seguro;
 - defeitos oriundos da utilização do produto em ambientes sujeitos a gases corrosivos, umidade excessiva ou em locais de altas/baixas temperaturas, poeira ou acidez.

A Itatiaia não se responsabiliza por incorreta instalação de cubas, pias, mármore, granitos ou similares. Também não será responsável pelas instalações elétricas, hidráulicas e de gás, bem como pelos danos que estes possam vir a causar ao produto.
 A fixação dos armários de forma segura e garantida depende da qualidade da parede na qual os mesmos serão instalados. A Itatiaia não se responsabiliza por danos causados por instalação dos armários em paredes inadequadas.
 A Itatiaia não se responsabiliza por incorreta instalação de eletrodomésticos. Esta instalação deve seguir o indicado pelo fabricante.

CUIDE BEM DO SEU ARMÁRIO

Dicas de limpeza e conservação:

- Evite arrastar objetos em cima dos armários. Eles podem riscar e prejudicar o acabamento de seu móvel de cozinha.
- Caso seja necessário mover o produto, retire os objetos do interior do armário.
- Para limpeza, deve ser utilizado apenas produto neutro (verifique na embalagem do produto se está escrito "neutro"). Remova o excesso com pano úmido e seque logo a seguir.
- Nunca utilize sapólios, esponja de aço ou qualquer material que possa arranhar a superfície dos armários durante a limpeza.
- Não se recomenda o uso de produtos à base de amoníaco.
- Não utilize plásticos ou papéis coloridos para forrar os armários.
- Deve-se evitar guardar sal, cebola, catchup, mostarda e outras substâncias ácidas sem as devidas embalagens de proteção.
- Para os armários com pia, é importante tomar cuidado ao redor dela, evitando-se o contato direto com água nas demais partes do produto. A área exposta a umidade pode influenciar na durabilidade dos seus móveis.
- Tente evitar a exposição direta ao sol. Sugere-se utilização de cortinas para proteger seus móveis de cozinha.
- Produtos adquiridos fora do Brasil com defeitos de fabricação, favor entrar em contato com a loja onde adquiriu sua Cozinha Itatiaia.
- Esta orientação deve ser guardada para futura consulta, caso necessário.

TAKING GOOD CARE OF YOUR CABINET

Cleaning and caring instructions:

- Avoid dragging objects on top of the cabinet. They might scratch the finishing.
 - If it is necessary to move the product, remove the objects from inside the cabinet.
 - Only non-abrasive natural chemical products are recommended to clean your cabinet. Simply wipe the cabinet down with a wet cloth to remove the cleaning product excess.
 - Never clean the cabinet with scouring powders, steel scrubber pads or any other product which can scratch its surface.
 - Chemical products are not recommended.
 - Cabinet surfaces should not be covered with colored plastic or paper sheets.
 - Acid substances like salt, onion, ketchup and mustard must remain properly stored in sealed containers.
 - Avoid the direct contact of water with other surfaces than the sink, as the humidity can affect the durability of the cabinets.
 - Avoid cabinets exposure to direct Sun light. Drapers suggested.
 - For technical assistance outside Brazil, please, contact the store where you purchased your Itatiaia kitchen.
 - This guidance should be saved for future reference, if necessary.
- BEWARE:** Do not use a damp cloth to clean the cabinet. Excessive moisture can damage its surface.

IDENTIFIQUE A COR DO SEU ARMÁRIO / IDENTIFY THE COLOR OF YOUR CABINET / IDENTIFICAR EL COLOR DE SU GABINETE

Nº	DESCRIÇÃO DESCRIPTION DESCRIPCIÓN	CÓDIGO / CODE / CÓDIGO FENDI	ACABAMENTO FINISH TERMINACIÓN	QUANTIDADE QUANTITY CANTIDAD	Dimensão (mm) Dimension/Dimension			
					COMP	LARG	ESP	
1	LATERAL DIR 2225X451	3100025578	MDF	1	PC	2225	451	15
2	LATERAL ESQ 2225X451	3100025577	MDF	1	PC	2225	451	15
3	BASE 669X450	3100025531	MDF	1	PC	669	450	15
4	TETO 669X450	3100025529	MDF	1	PC	669	450	15
5	PRATELEIRA 669X450	3100025529	MDF	3	PC	669	450	15
6	LATERAL ESQ GAV 400X90	3100025486	MDF	1	PC	400	90	15
7	LATERAL DIR GAV 400X90	3100025485	MDF	1	PC	400	90	15
8	TRASEIRO GAV 584X90	3100025528	MDF	1	PC	584	90	15
9	FUNDO GAV 597X398	3100025527	HDF	1	PC	597	398	3
10	BASE GAR 669X450	3100025526	MDF	1	PC	669	450	15
11	PRATELEIRA GAR 669X450	3100025525	MDF	1	PC	669	450	15
12	LATERAL GAR 414X370	3100025524	MDF	1	PC	414	370	15
13	DIVISAO GAR 414X370	3100025523	MDF	3	PC	414	370	15
14	COSTA 695X343	3100025521	HDF	2	PC	695	343	3
15	COSTA 695X336	3100025520	HDF	1	PC	695	336	3
16	COSTA 695X429	3100025519	HDF	1	PC	695	429	3
17	COSTA 695X314	3100025518	HDF	1	PC	695	314	3
18	COSTA 695X454	3100025517	HDF	1	PC	695	454	3
19	PORTA VIDRO 1108X346 ESSENCE	3000012680	AÇO	2	PC	1108	346	18
20	PORTA VIDRO 1108X346 ESSENCE	3000012681	AÇO	2	PC	1108	346	18
21	FRENTE GAV 637 X 192	3100025522	MDF	1	PC	637	192	15
22	REGUA MADEIRA MACICA 270X30X18	1000014583	MADEIRA	18	PC	270	30	18
23	KIT RODAPE MAD PL 75X430X700 PVC	1000014701	PLASTICO	1	PC	700	430	75

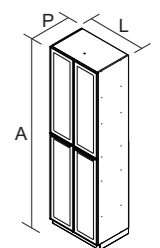

CRISTALEIRA 4PT
 PRODUTO MONTADO:
 A: 2300 L: 700 P: 475 MM



FRENTE





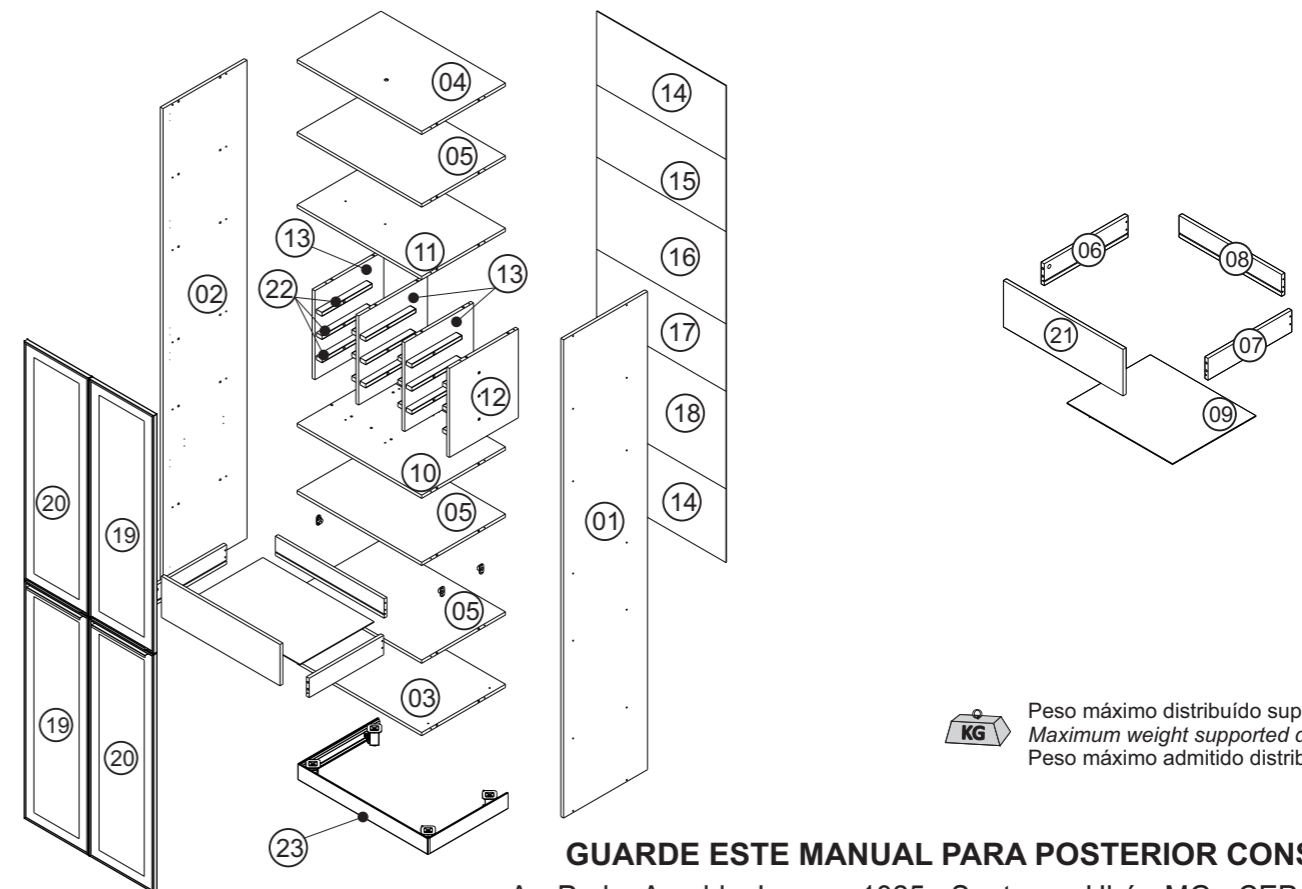





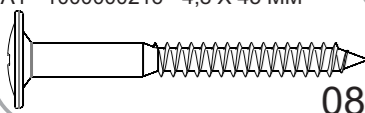
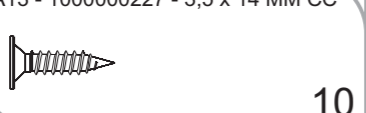

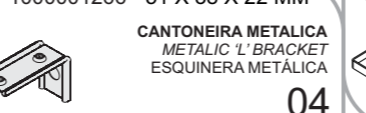
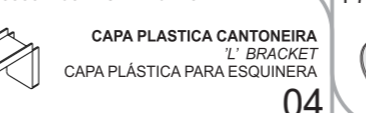

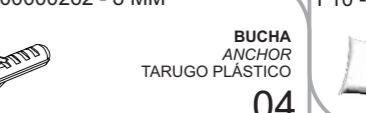
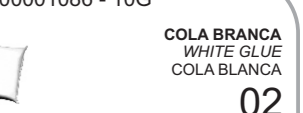

VERSO

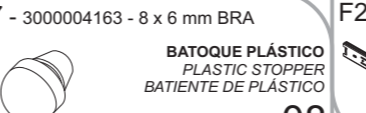
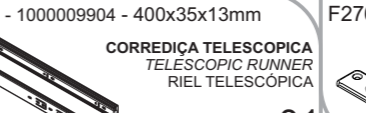
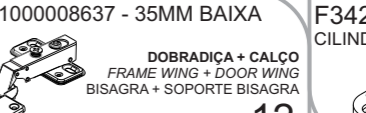
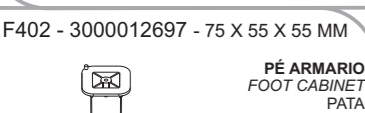

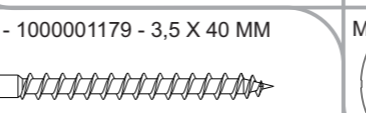
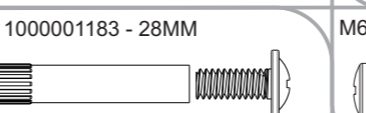
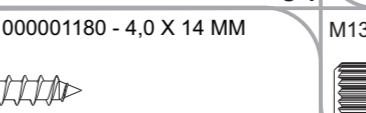
Linha de Interesse Geral do Consumidor
 Ligação gratuita de qualquer ponto do país
0800 941 0144
www.minhaitatiaia.com.br

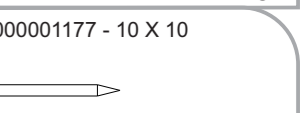
KG Peso máximo distribuído suportado
 Maximum weight supported distributed
 Peso máximo admitido distribuído

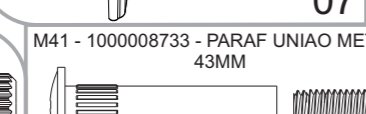
A1 - 1000000216 - 4,8 X 45 MM  08	A13 - 1000000227 - 3,5 x 14 MM CC  10	A8 - 1000000233 - PARAF.PHS.CP-4,2x9,5 mm  24	F5 - 1000001266 - 51 X 38 X 22 MM  CANTONEIRA METALICA METALIC 'L' BRACKET ESQUINERA METALICA 04	F6 - 1000014361 - 81 X 23 X 6 MM FND  CAPA PLASTICA CANTONEIRA L' BRACKET CAPA PLÁSTICA PARA ESQUINERA 04	F7 - 1000014368 - FND- 12 MM  ADESIVO TAPA FURO COVER STICKER ADHESIVO TAPA TORNILLO 31	F8 - 1000000262 - 8 MM  BUCHA ANCHOR TARUGO PLÁSTICO 04	F10 - 1000001086 - 10G  COLA BRANCA WHITE GLUE COLA BLANCA 02
F14 - 1000001265 - 15 x 14MM  FIXADOR P/ COSTA DE ROUPEIRO HARDBOARD PANELS HOLDER FIJADOR PARA ESPALDAR 20	F21 - 1000014706 - FND -15MM  TAPA MINIFIX 15 X 11 MINIFIZ CAP 15 X 11 TAPA MINIFIX 15 X 11 02	F22 - 1000001261  TAMBOR 15MM 15MM CONNECTOR CONECTOR 15MM 02	F23 - 1000001260  MINIFIX SIMPLES SIMPLE MINIFIZ MINIFIX SIMPLE 02	F47 - 3000004163 - 8 x 6 mm BRA  BATOQUE PLÁSTICO PLASTIC STOPPER BATIENTE DE PLÁSTICO 08	F215 - 1000009904 - 400x35x13mm  CORREDIÇA TELESCÓPICA TELESCOPIC RUNNER RIEL TELESCÓPICA 01	F276 - 1000008637 - 35MM BAIXA  DOBRADIÇA + CALÇO FRAME WING + DOOR WING BISAGRA + SOPORTE BISAGRA 12	F342 - 1000011261 - DISTANCIADOR CILIND P/CORREDIÇA PTO - 44x20x15 DISTANCIADOR PLÁSTICO PLASTIC SPACER ESPACIADOR DE PLASTICO 02
F402 - 3000012697 - 75 X 55 X 55 MM  PÉ ARMARIO FOOT CABINET PATA 06	F403 -  GARRA RODAPÉ KIT RODAPÉ 07	F404 -  ACABAMENTO RODAPÉ KIT RODAPÉ 02	M1 - 1000001179 - 3,5 X 40 MM  40	M4 - 1000001183 - 28MM  08	M6 - 1000001180 - 4,0 X 14 MM  40	M13 - 1000000500 - 8 X 30 MM  CAVILHA MADEIRA WOODEN DOWEL TARUGO DE MADEIRA 58	M15 - 1000001177 - 10 X 10  65
M18 - 1000000501 - CAVILHA MADEIRA 8X55 MM  CAVILHA MADEIRA WOODEN DOWEL TARUGO DE MADEIRA 12	M41 - 1000008733 - PARAF UNIAO METALICO 43MM  06						

*** FERRAMENTAS NECESSÁRIAS NÃO FORNECIDAS**
* Tools Needed (not supplied)

Sugestão da quantidade de pessoas necessárias para montagem e fixação do produto na parede.

Tip of the number of people required for product assembly and wall mounting.

Consejo de la cantidad de personas necesarias para el montaje de productos y montaje de la pared.

1
Montagem
Mounting
Montaje

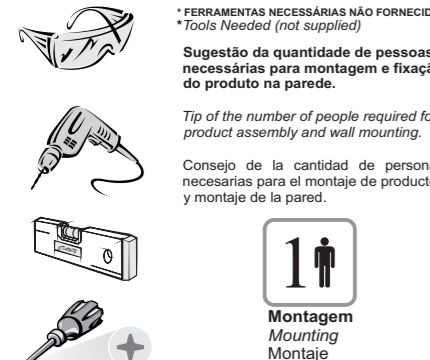

01 **Importante: Passar cola nas cavilhas**
Mandatory to glue the dowels
Importante: Pasar cola en los tarugos

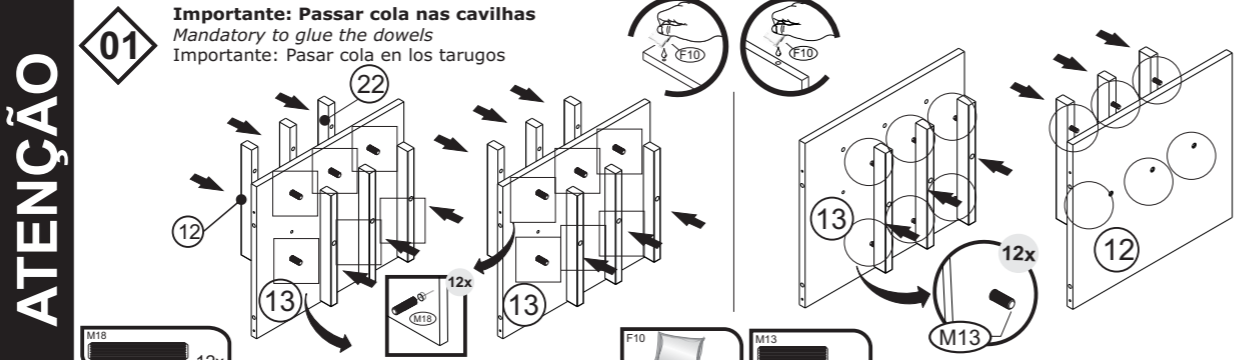

ATENÇÃO

02

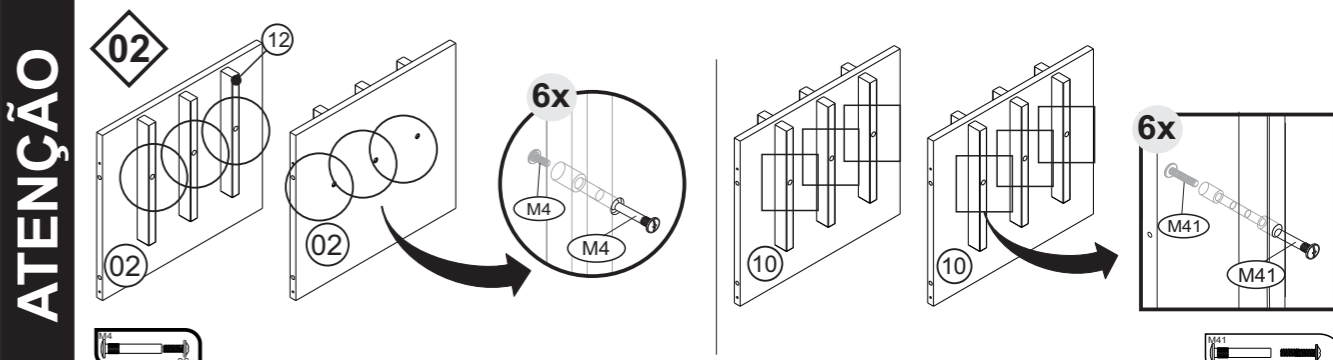

ATENÇÃO

05

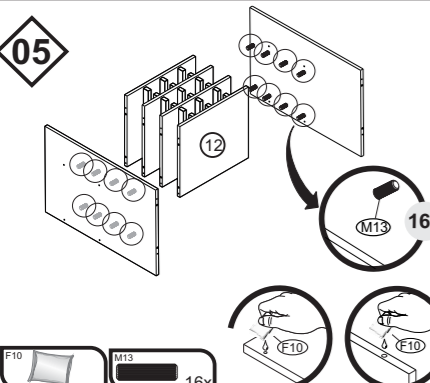

ATENÇÃO

06

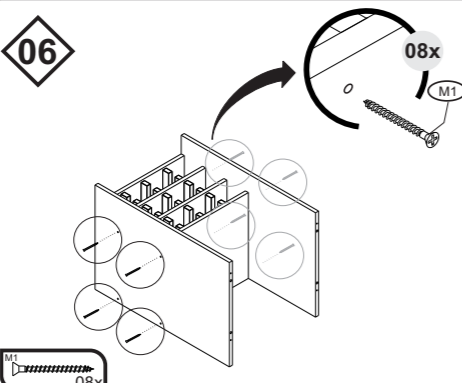

ATENÇÃO

08 **Importante: Passar cola nas cavilhas**
Mandatory to glue the dowels
Importante: Pasar cola en los tarugos

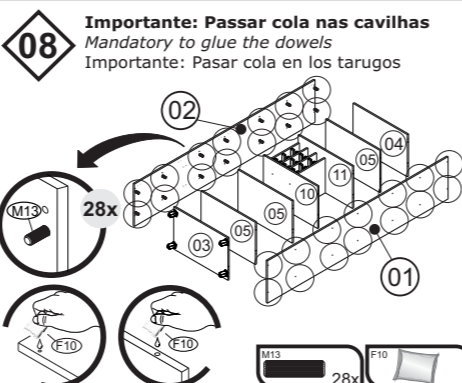

ATENÇÃO

08

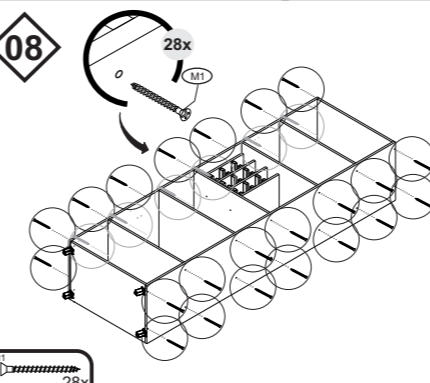

ATENÇÃO

05 **ATENÇÃO: IMPORTANTE ENCAIXAR O PINO NO FURO DA LATERAL**
ATTENTION: IMPORTANT TO FIT THE PIN INTO THE SIDE HOLE
ATENCIÓN: IMPORTANTE INSERTAR EL PIN EN EL AGUJERO DEL LATERA

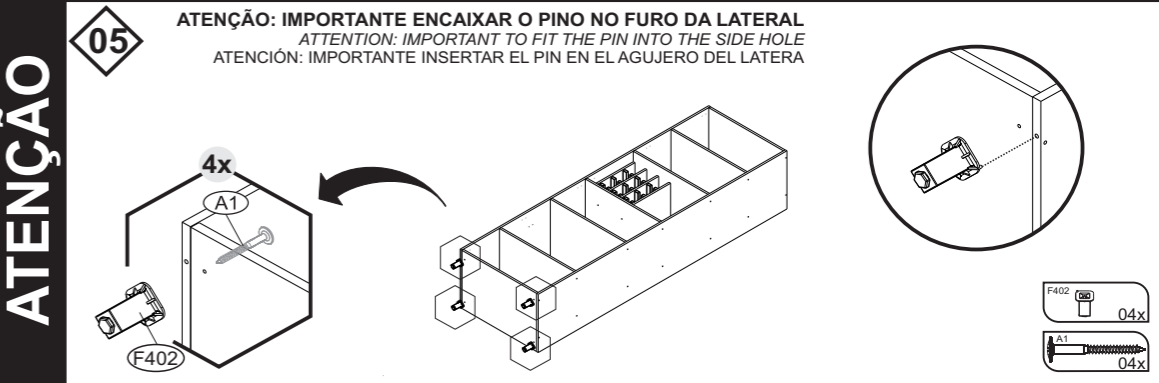

ATENÇÃO

09

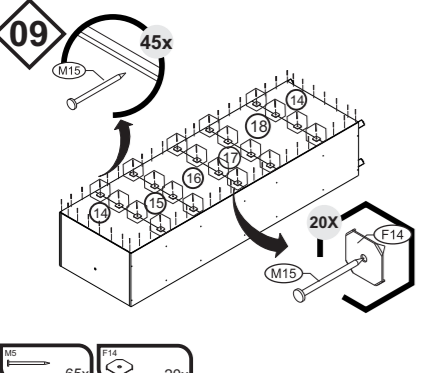

ATENÇÃO

10 **IMPORTANTE: NECESSÁRIO FIXAÇÃO NA PAREDE**
IMPORTANT: CABINET MUST BE ATTACHED TO THE WALL
IMPORTANTE: ES NECESARIO FIJAR EN LA PARED



ATENÇÃO

11

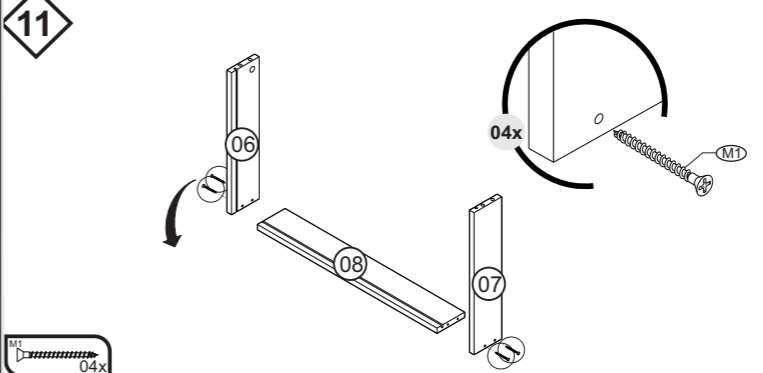

ATENÇÃO

12

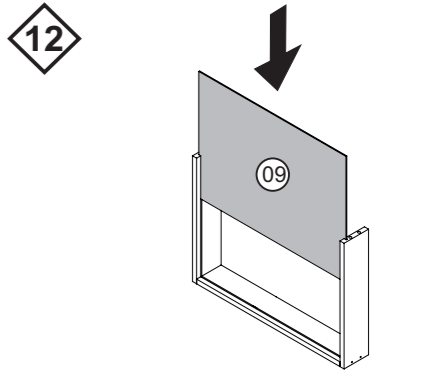

ATENÇÃO

13

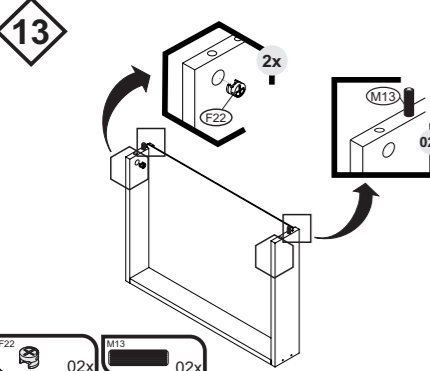

ATENÇÃO

14

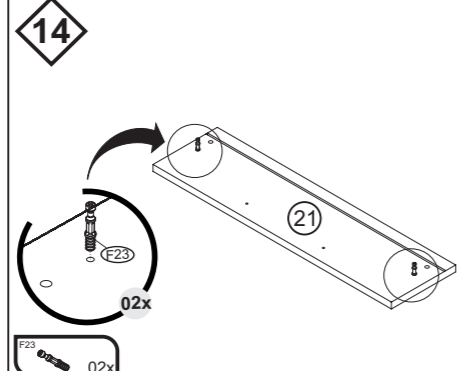

ATENÇÃO

15

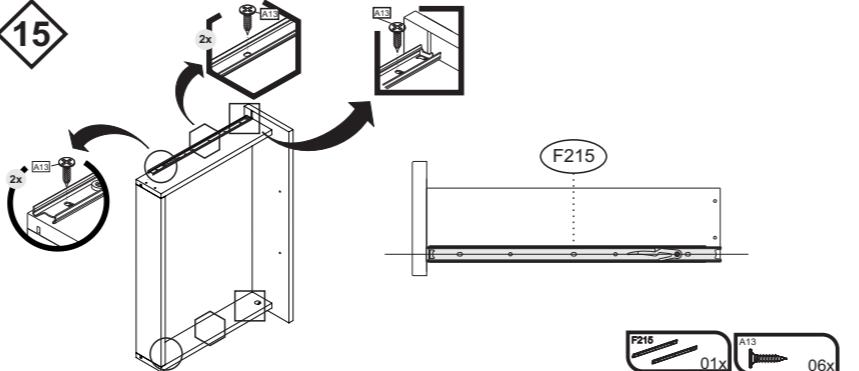

ATENÇÃO

16

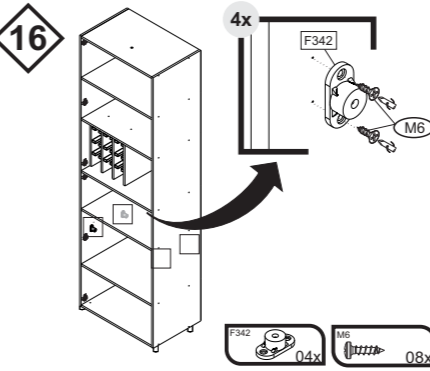

ATENÇÃO

17

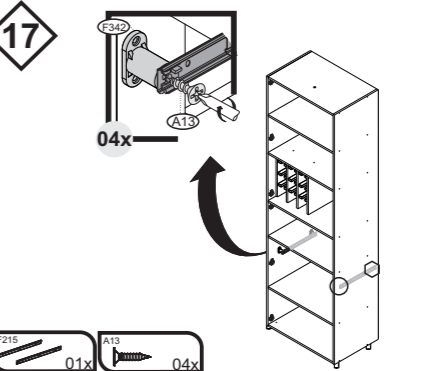

ATENÇÃO

18

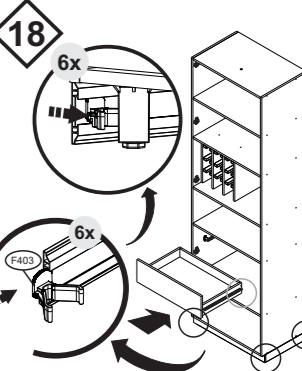

ATENÇÃO

Itatiaia

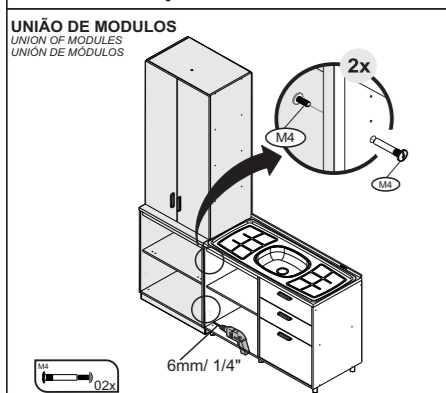
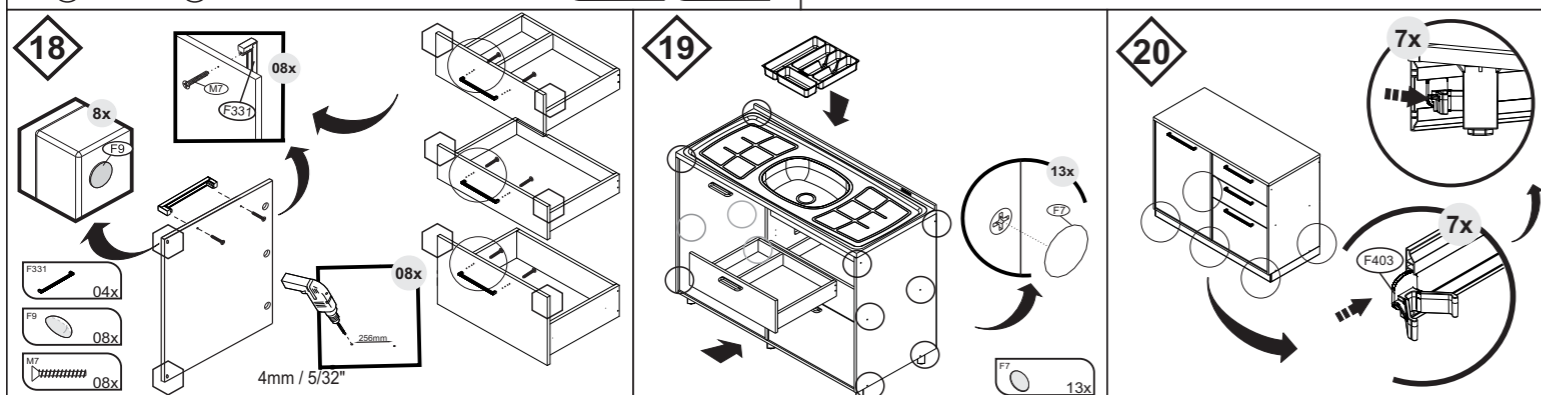
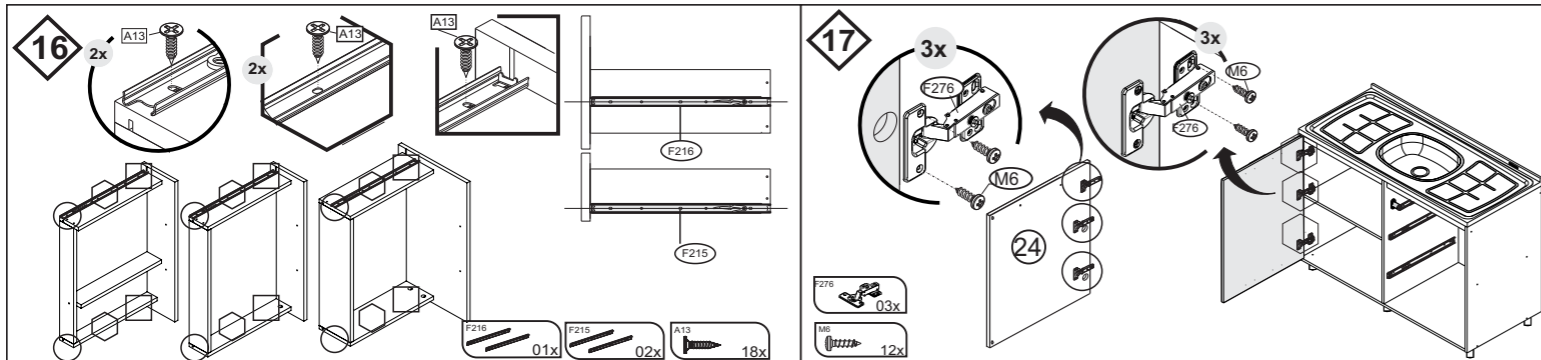

TERMO DE GARANTIA

PARABÉNS!
 Você acaba de comprar um produto que é referência de qualidade, durabilidade e beleza em todo o Brasil. Isso porque a Itatiaia faz de tudo para oferecer a você as melhores cozinhas de madeira do mercado.

DISPOSIÇÕES E PRAZOS DE GARANTIA
 A Itatiaia Eletro e Móveis S/A estipula que o produto especificado, fica garantido pelo prazo de 6 (seis) meses, contados a partir da entrega efetivado produto. Este prazo é compreendido como sendo: 3 (três) meses como garantia legal e 3 (três) meses como garantia contratual.

Constatado o eventual defeito de fabricação, o consumidor deverá entrar em contato com a loja onde adquiriu o produto. No prazo de garantia, as partes eventualmente defeituosas serão substituídas gratuitamente, por outra da mesma linha e modelo.

O projeto, instalação e a montagem na residência do consumidor não é de responsabilidade da Itatiaia. A montagem deve seguir corretamente as instruções que se encontram dentro da embalagem de cada módulo.

Esta garantia é válida em todo o território brasileiro, inclusive em toda e qualquer região litorânea. A Itatiaia se reserva o direito de efetuar modificações de caráter técnico em seus produtos, sem aviso prévio.

EXCLUSÃO DA GARANTIA
 O presente termo exclui de sua garantia:
 - danos causados em consequência de acidentes, mau uso, manuseio ou deslocamento incorreto dos produtos;
 - danos causados por montagem inadequada;
 - danos em decorrência de agentes externos (inundações, incêndios, etc);
 - danos causados pela utilização de produtos de limpeza não recomendados no manual de instrução do produto;
 - despesas de transporte, frete ou seguro;
 - defeitos oriundos da utilização do produto em ambientes sujeitos a gases corrosivos, umidade excessiva ou em locais de altas/baixas temperaturas, poeira ou acidez.

A Itatiaia não se responsabiliza por incorreta instalação de cubas, pias, mármore, granitos ou similares. Também não será responsável pelas instalações elétricas, hidráulicas e de gás, bem como pelos danos que estes possam vir a causar ao produto. A fixação dos armários de forma segura e garantida depende da qualidade da parede na qual os mesmos serão instalados. A Itatiaia não se responsabiliza por danos causados por instalação dos armários em paredes inadequadas. A Itatiaia não se responsabiliza por incorreta instalação de eletrodomésticos. Esta instalação deve seguir o indicado pelo fabricante.

CUIDE BEM DO SEU ARMÁRIO

Dicas de limpeza e conservação:
 - Evite arrastar objetos em cima dos armários. Eles podem riscar e prejudicar o acabamento de seu móvel de cozinha.
 - Caso seja necessário mover o produto, retire os objetos do interior do armário.
 - Para limpeza, deve ser utilizado apenas produto neutro (verifique na embalagem do produto se está escrito "neutro"). Remova o excesso com pano úmido e seque logo a seguir.
 - Nunca utilize sapólios, esponja de aço ou qualquer material que possa arranhar a superfície dos armários durante a limpeza.
 - Não se recomenda o uso de produtos à base de amoníaco.
 - Não utilize plásticos ou papéis coloridos para forrar os armários.
 - Deve-se evitar guardar sal, cebola, catchup, mostarda e outras substâncias ácidas sem as devidas embalagens de proteção.
 - Para os armários com pia, é importante tomar cuidado ao redor dela, evitando-se o contato direto com água nas demais partes do produto. A área exposta a umidade pode influenciar na durabilidade dos seus móveis.
 - Tente evitar a exposição direta ao sol. Sugere-se utilização de cortinas para proteger seus móveis de cozinha.
 - Produtos adquiridos fora do Brasil com defeitos de fabricação, favor entrar em contato com a loja onde adquiriu sua Cozinha Itatiaia.
 - Esta orientação deve ser guardada para futura consulta, caso necessário.
ATENÇÃO: Não utilize panos muito umedecidos na limpeza do armário, pois a umidade excessiva pode danificar o produto.

TAKING GOOD CARE OF YOUR CABINET

Cleaning and caring instructions:
 - Avoid dragging objects on top of the cabinet. They might scratch the finishing.
 - If it is necessary to move the product, remove the objects from inside the cabinet.
 - Only non-abrasive natural chemical products are recommended to clean your cabinet. Simply wipe the cabinet down with a wet cloth to remove the cleaning product excess.
 - Never clean the cabinet with scouring powders, steel scrubber pads or any other product which can scratch its surface.
 - Chemical products are not recommended.
 - Cabinet surfaces should not be covered with colored plastic or paper sheets.
 - Acid substances like salt, onion, ketchup and mustard must remain properly stored in sealed containers.
 - Avoid the direct contact of water with other surfaces than the sink, as the - Avoid the direct contact of water with other surfaces than the sink, as the humidity can affect the durability of the cabinets.
 - Avoid cabinets exposure to direct Sun light. Drapers suggested.
 - For technical assistance outside Brazil, please, contact the store where you purchased your Itatiaia kitchen.
 - This guidance should be saved for future reference, if necessary.
BEWARE: Do not use a damp cloth to clean the cabinet. Excessive moisture can damage its surface.

IDENTIFIQUE A COR DO SEU ARMÁRIO / IDENTIFY THE COLOR OF YOUR CABINET / IDENTIFICAR EL COLOR DE SU GABINETE								
Nº	DESCRIÇÃO DESCRIPTION DESCRIPCIÓN	CÓDIGO / CODE / CÓDIGO	ACABAMENTO FINISH TERMINACIÓN	ADE QUANTIT Y CANTIDAD	Dimension/Dimensio Y			
					COMP	LARG	ESP	
1	LATERAL DIR 800X530	3100025438	MDF	1	PC	800	530	15
2	LATERAL BALC-120 ESQ 800X530	3100025464	MDF	1	PC	800	530	15
3	BASE 1169X529	3100025465	MDF	1	PC	1169	529	15
4	PRATELEIRA 577X508	3100025463	MDF	1	PC	577	508	15
5	REGUA SUP 577X53	3100025470	MDF	4	PC	577	53	15
6	COSTA 1195X397	3100025388	HDF	2	PC	1195	397	3
7	DIVISAO PIA 785X529	3100025469	MDF	1	PC	785	529	15
8	DIVISOR GAVETA 40 383X314X60MM ACO/	1000013007	PLASTICO	1	PC	383	314	60
9	KIT RODAPE MAD 75X510X1200 PVC	1000014698	PLASTICO	1	PC	1200	510	75
10	LATERAL DIR GAV 400X270	3100025442	MDF	1	PC	400	270	15
11	LATERAL ESQ GAV 400X270	3100025440	MDF	1	PC	400	270	15
12	LATERAL DIR GAV 400X90	3100025485	MDF	2	PC	400	90	15
13	LATERAL ESQ GAV 400X90	3100025486	MDF	2	PC	400	90	15
14	REFORCO GAV 385X53 ESSENCE	3100025444	MDF	1	PC	385	53	15
15	TRASEIRO GAV 522X270	3100025497	MDF	1	PC	522	270	15
16	TRASEIRO GAV 522X90	3100025496	MDF	1	PC	522	90	15
17	TRASEIRO GAV 490X90	3100025495	MDF	1	PC	490	90	15
18	FUNDO GAV 535X398	3100025494	HDF	2	PC	535	398	3
19	FUNDO GAV 504X398	3100025489	HDF	1	PC	504	398	3
20	DIVISAO GAV 385X72	3100025488	MDF	1	PC	385	72	15
21	FRENTE GAV 571X 387	3100025493	MDF	1	PC	571	387	15
22	FRENTE GAV 571X 192	3100025492	MDF	1	PC	571	192	15
23	FRENTE GAV PIA 571X 192	3100025490	MDF	1	PC	571	192	15
24	PORTA 779 X 571	3100025491	MDF	1	PC	779	571	15
25	TAMPO RT 1201X532X25 MM	3100025500	MDF	1	PC	1200	530	25
26	PIA 1200X530MM MAD	1000013232	INOX	1	PC	1200	530	70

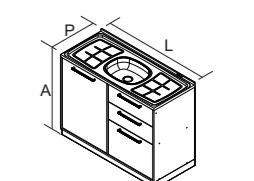

BALC-120 1PT3G PIA
 PRODUTO MONTADO:
 A: 900 L: 1200 P: 530 MM

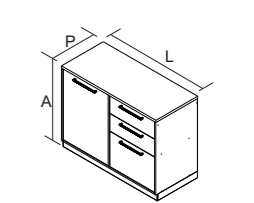

BALC-120 1PT3G PIA
 PRODUTO MONTADO:
 A: 900 L: 1200 P: 530 MM

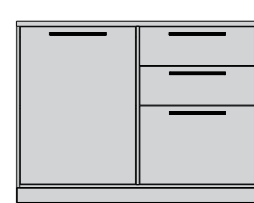

FRENTE

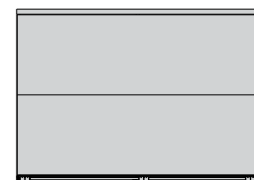

VERSO

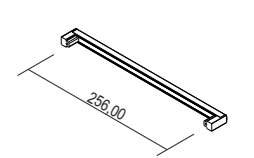



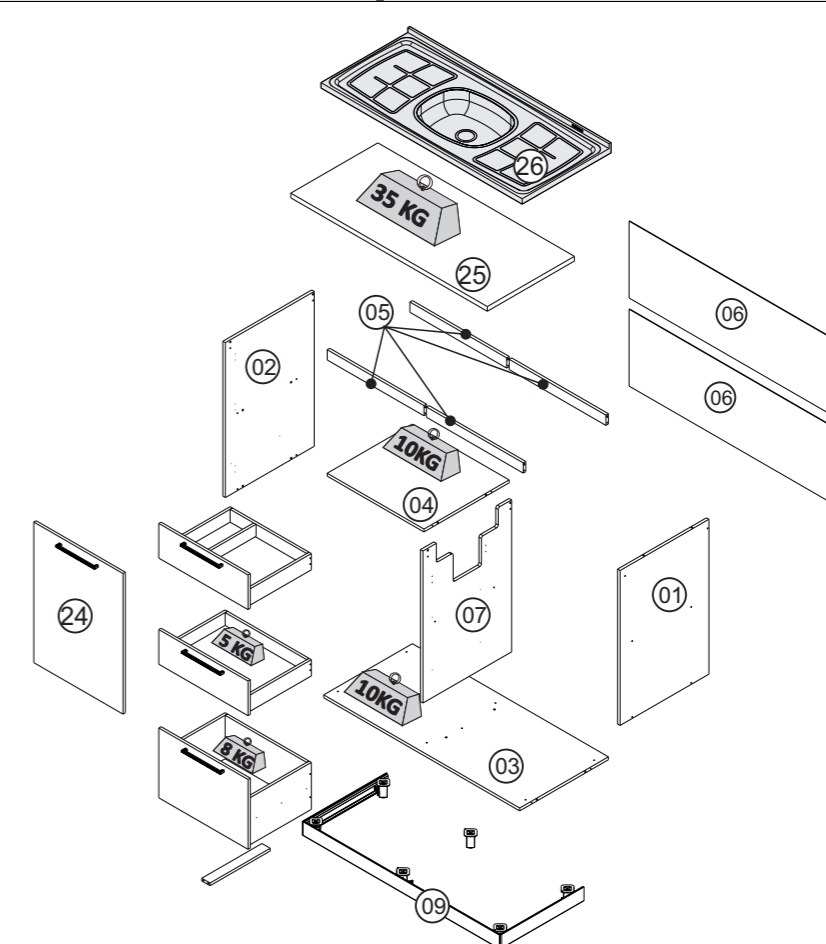
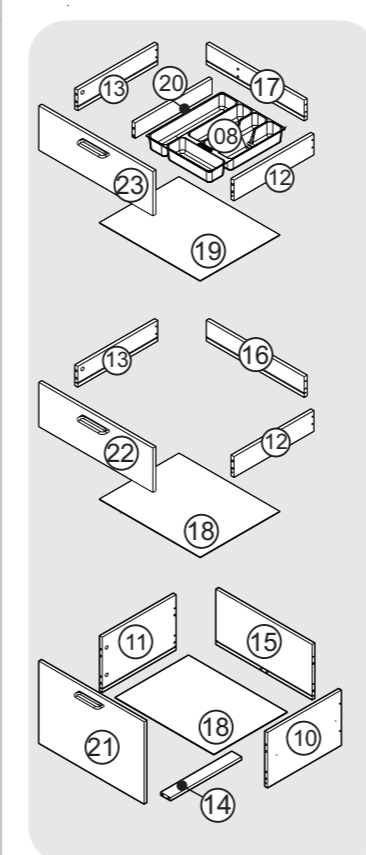







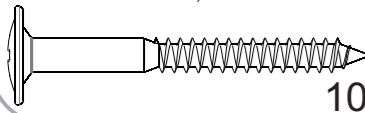
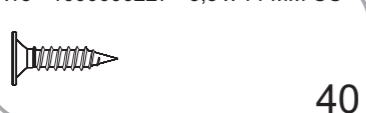

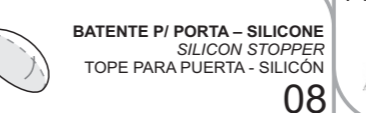
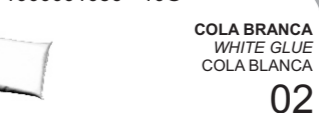
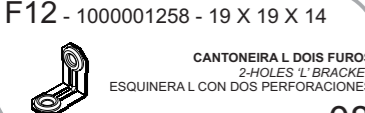
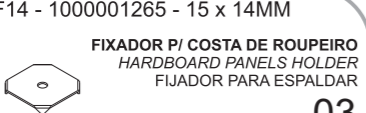

**PUXADOR / DIMENSÃO
 HANDLE / DIMENSION
 TIRADOR / DIMENSION**

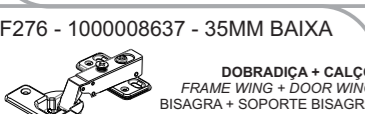
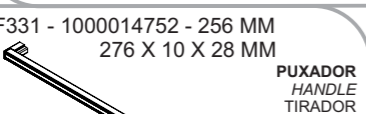

KG Peso máximo distribuído suportado
 Maximum weight supported distributed
 Peso máximo admitido distribuído

GUARDE ESTE MANUAL PARA POSTERIOR CONSULTA
 Av. Padre Arnaldo Jansen, 1325 - Santana - Ubá - MG - CEP: 36506-064

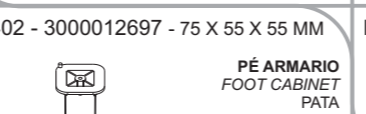
Linha de Interesse Geral do Consumidor
 Ligação gratuita de qualquer ponto do país
0800 941 0144
www.minhaitatiaia.com.br

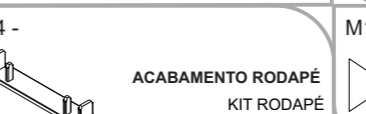
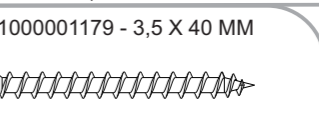
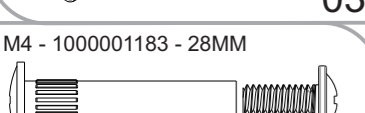
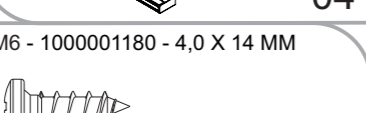
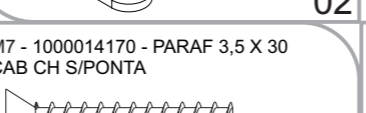
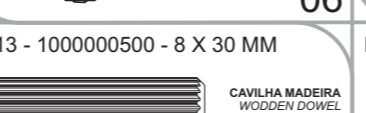
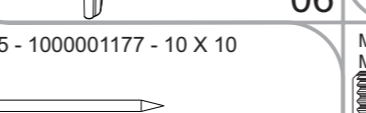
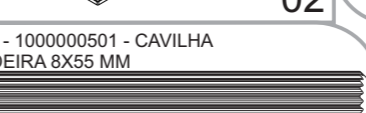
A1 - 1000000216 - 4,8 X 45 MM  10	A13 - 1000000227 - 3,5 x 14 MM CC  40	F5 - 1000001266 - 51 X 38 X 22 MM  CANTONEIRA METALICA METALIC 'L' BRACKET ESQUINERA METALICA 04	F7 - 1000014368 - FND- 12 MM  ADESIVO TAPA FURO COVER STICKER ADHESIVO TAPA TORNILLO 12	F8 - 1000000262 - 8 MM  BUCHA ANCHOR TARUGO PLÁSTICO 04	F9 - 1000001257 - 8 MM  BATENTE P/ PORTA - SILICONE SILICON STOPPER TOPE PARA PUERTA - SILICÓN 08	F10 - 1000001086 - 10G  COLA BRANCA WHITE GLUE COLA BLANCA 02
F12 - 1000001258 - 19 X 19 X 14  CANTONEIRA L DOIS FUROS 2-HOLES 'L' BRACKET ESQUINERA L CON DOS PERFORACIONES 08	F14 - 1000001265 - 15 x 14MM  FIXADOR P/ COSTA DE ROUPEIRO HARDBOARD PANELS HOLDER FIJADOR PARA ESPALDAR 03	F21 - 1000014706 - FND -15MM  TAPA MINIFIX 15 X 11 MINIFIX CAP 15 X 11 TAPA MINIFIX 15 X 11 08	F22 - 1000001261  TAMBOR 15MM 15MM CONNECTOR CONECTOR 15MM 08	F23 - 1000001260  MINIFIX SIMPLES SIMPLE MINIFIX MINIFIX SIMPLE 08	F215 - 1000009904 - 400x35x13mm  CORREDIÇA TELESCÓPICA TELESCOPIC RUNNER RIEL TELESCÓPICA 02	F216 - 1000009916 - 400x 45 3 EST  CORREDIÇA TELESCÓPICA TELESCOPIC RUNNER RIEL TELESCÓPICA 01
F276 - 1000008637 - 35MM BAIXA  DOBRADIÇA + CALÇO FRAME WING + DOOR WING BISAGRA + SOPORTE BISAGRA 03	F331 - 1000014752 - 256 MM 276 X 10 X 28 MM  PUXADOR HANDLE TIRADOR 04	F348 - 1000012077 - 44x32x20mm  DISTANCIADOR DISTANCER DISTANCIADOR 02	F402 - 3000012697 - 75 X 55 X 55 MM  PÉ ARMARIO FOOT CABINET PATA 06	F403 -  GARRA RODAPÉ KIT RODAPÉ 06	F404 -  ACABAMENTO RODAPÉ KIT RODAPÉ 02	M1 - 1000001179 - 3,5 X 40 MM  29
M4 - 1000001183 - 28MM  02	M6 - 1000001180 - 4,0 X 14 MM  48	M7 - 1000014170 - PARAF 3,5 X 30 CAB CH S/PONTA  08	M13 - 1000000500 - 8 X 30 MM  CAVILHA MADEIRA WOODEN DOWEL TARUGO DE MADEIRA 32	M15 - 1000001177 - 10 X 10  40	M18 - 1000000501 - CAVILHA MADEIRA 8X55 MM  CAVILHA MADEIRA WOODEN DOWEL TARUGO DE MADEIRA 02	



Sugestão da quantidade de pessoas necessárias para montagem e fixação do produto na parede.

Tip of the number of people required for product assembly and wall mounting.

Consejo de la cantidad de personas necesarias para el montaje de productos y montaje de la pared.



Montagem
Mounting
Montaje



Fixação
Fixation
Fijación

01 **Importante: Passar cola nas cavilhas**
Mandatory to glue the dowels
Importante: Pasar cola en los tarugos

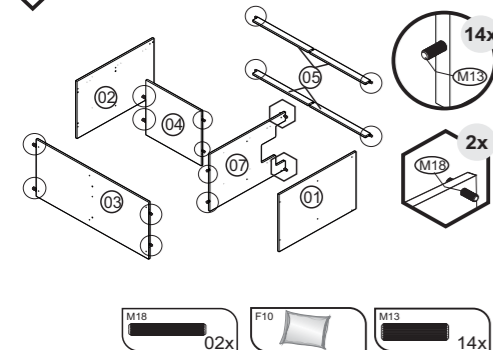

M13 14x
M18 02x

02 **Importante: Parafuse apenas lado direito da régua superior**
Important: Screw right side only of the top ruler.
Importante: Atornille solo el lado derecho del gobernante supremo

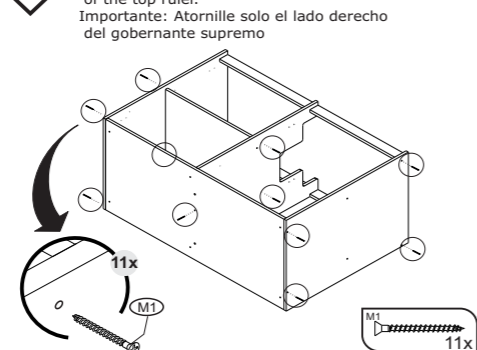

M1 11x

03 **Importante: Parafuse primeiramente a parte central, e posteriormente a lateral superior esquerda.**
Important: Screw the central part first, and later the upper left side.
Importante: Atornille primero la parte central, y más tarde el lado superior izquierdo.

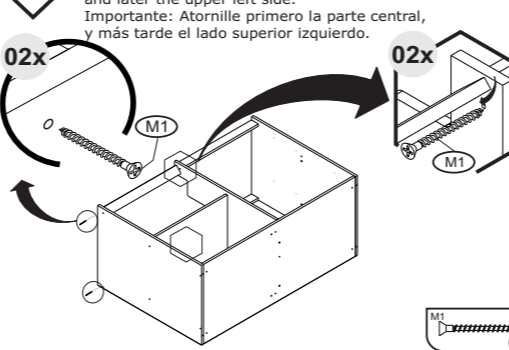

M1 02x

04

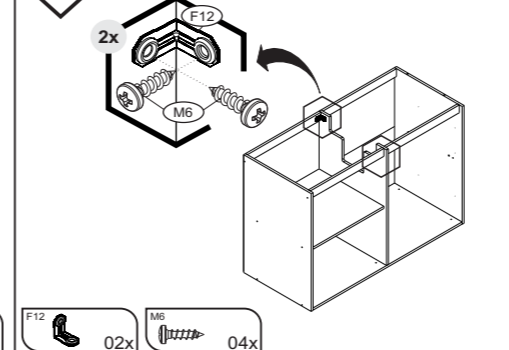

F12 02x
M6 04x

ATENÇÃO

05 **ATENÇÃO: IMPORTANTE ENCAIXAR O PINO NO FURO DA LATERAL**
ATTENTION: IMPORTANT TO FIT THE PIN INTO THE SIDE HOLE
ATENCIÓN: IMPORTANTE INSERTAR EL PIN EN EL AGUJERO DEL LATERA

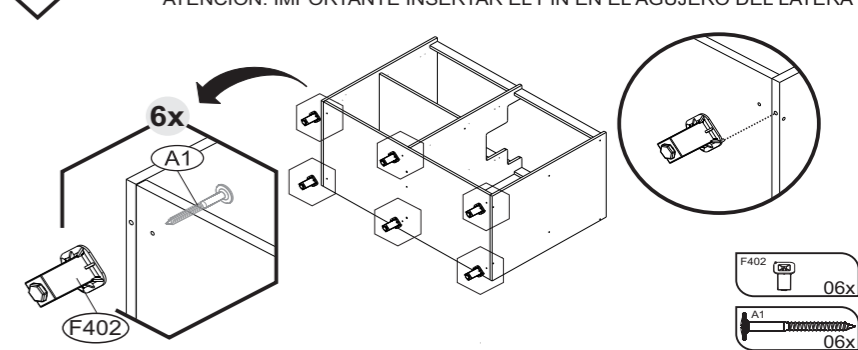

F402 06x
A1 06x

06

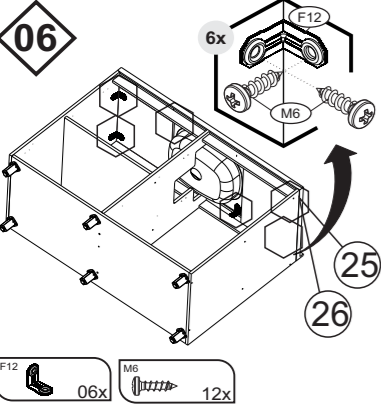

F12 06x
M6 12x

07

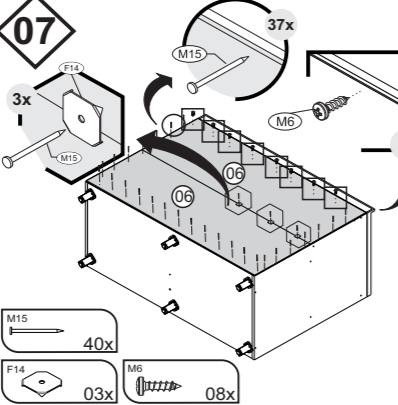

M15 40x
F14 03x
M6 08x

08 **IMPORTANTE: NECESSÁRIO FIXAÇÃO NA PAREDE**
IMPORTANT: CABINET MUST BE ATTACHED TO THE WALL
IMPORTANTE: ES NECESARIO FIJAR EN LA PARED

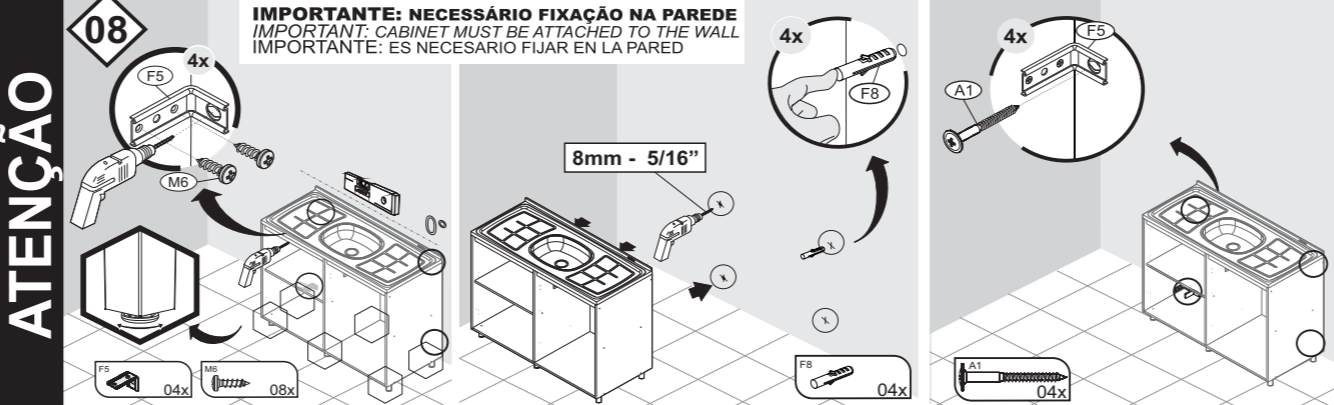

F5 4x
F8 4x
A1 04x

8mm - 5/16"

ATENÇÃO

09 **IMPORTANT**
IMPORTANT

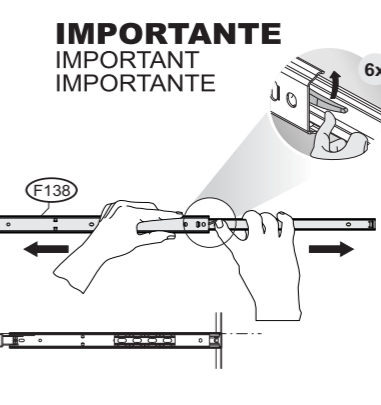

F138 6x

09

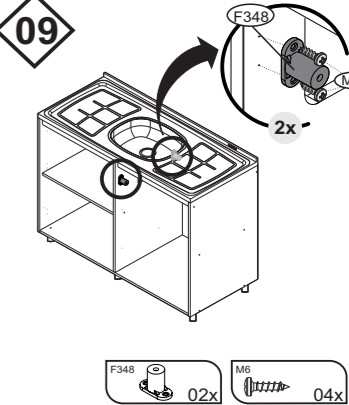

F348 02x
M6 04x

10 **UTILIZAR O SEGUNDO FURO DA CORREDIÇA PARA FIXAR NA PRIMEIRA MARCAÇÃO**
UTILIZAR O SEGUNDO FURO DA CORREDIÇA PARA FIXAR NA PRIMEIRA MARCAÇÃO

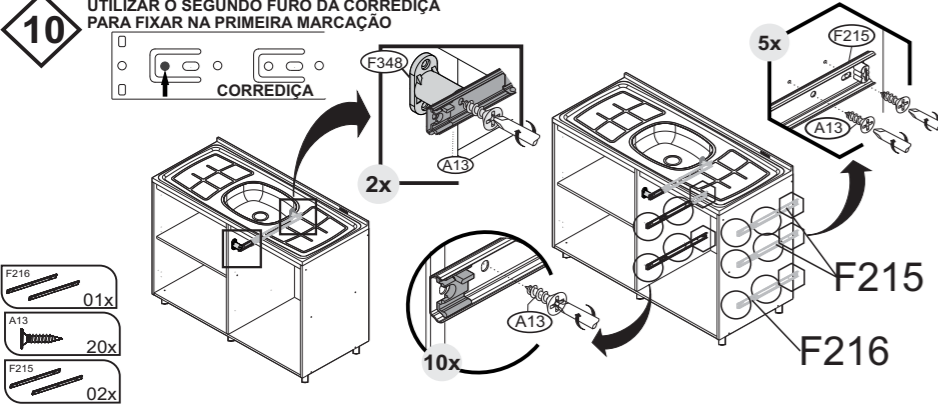

F215 01x
A13 20x
F216 02x

F348 2x
A13 10x
F215 5x
F216 5x

11

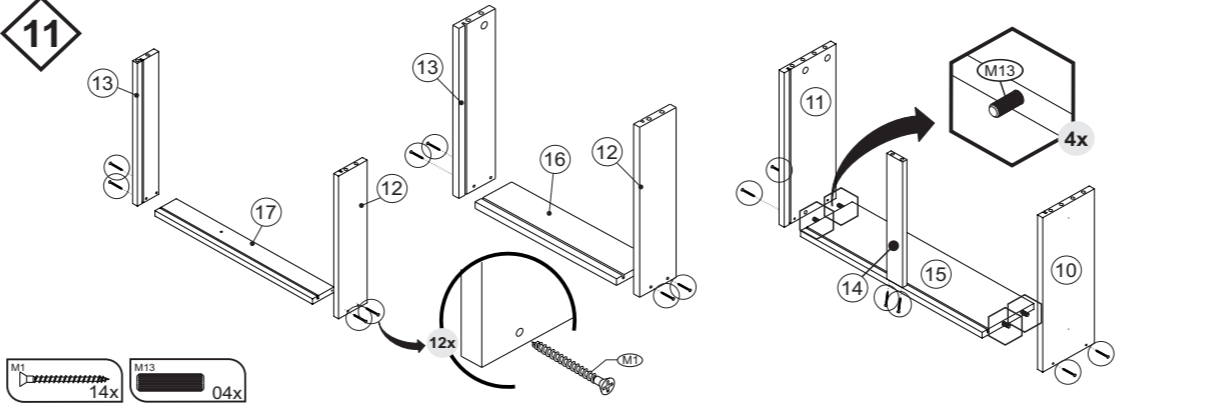

M1 14x
M13 04x

12

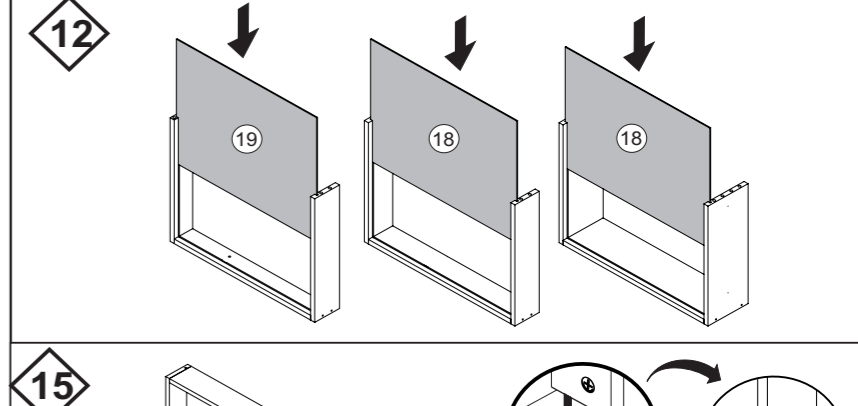

19
18

13

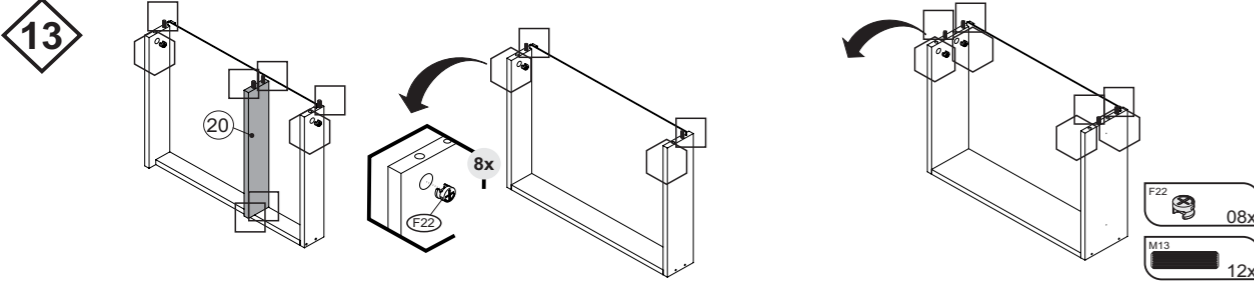

F22 08x
M13 12x

14

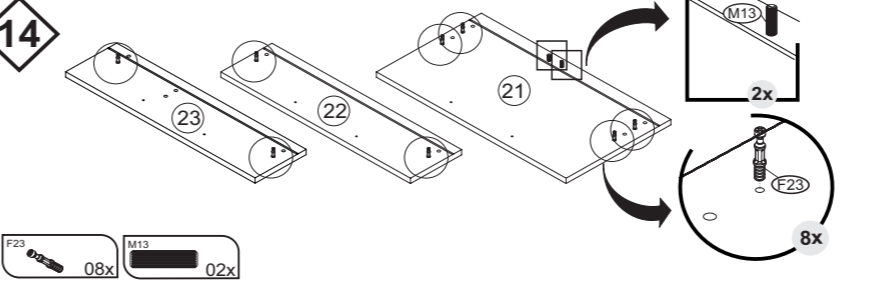

F23 08x
M13 02x

15

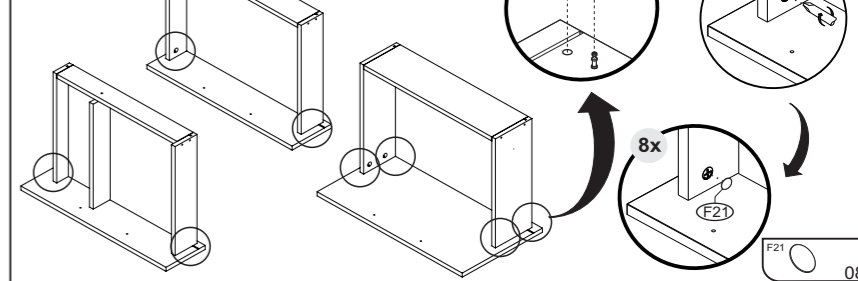

F21 08x