

MANUAL DE MONTAGEM

BANCO OFICINA COM GAVETA

Última Atualização 05/07/2021 - Página 1 de 2

Este manual orienta e montagem completa do **BANCO OFICINA COM GAVETA**, e guia passo a passo as fixações e encaixes necessários para o perfeito funcionamento do produto.

FERRAMENTAS E MATERIAIS

Você vai precisar...



Check-List

ID	QTD	DESCRIÇÃO
01	- 04	Coluna
02	- 01	Bandeja superior
03	- 01	Bandeja inferior
04	- 01	Assento
05	- 04	Rodízio giratório de 2"
06	- 32	Parafuso sextavado 1/4
07	- 32	Porca sextavado 1/4
08	- 16	Parafusos Lentilha 1/4
09	- 16	Porca autotravante 1/4
10	- 04	Parafuso fixer
11	- 01	Gaveta metálica

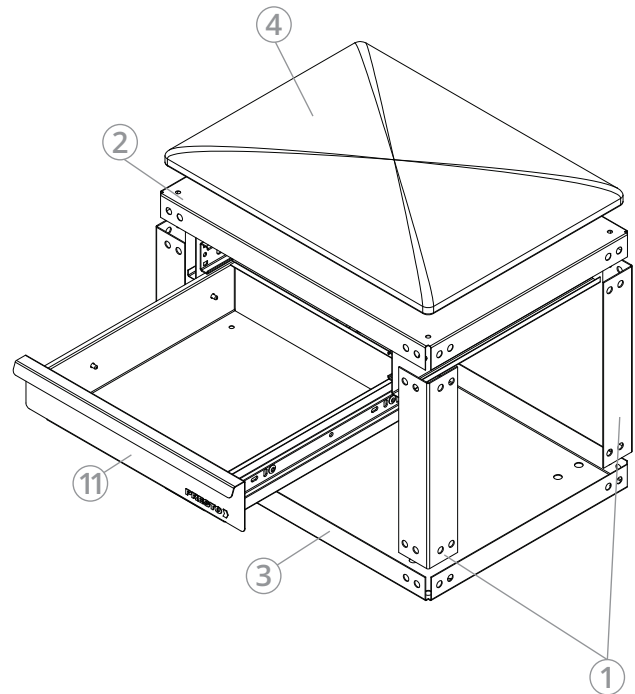
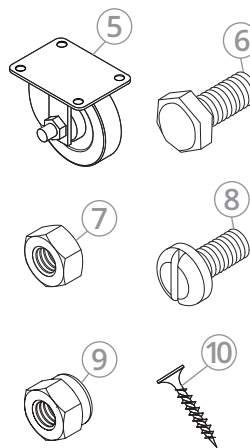

MONTAGEM ASSENTO E RODÍZIOS

1 - Posicione o assento sob a bandeja superior deixando centralizado, e com o auxílio da chave philips, fixe as partes.

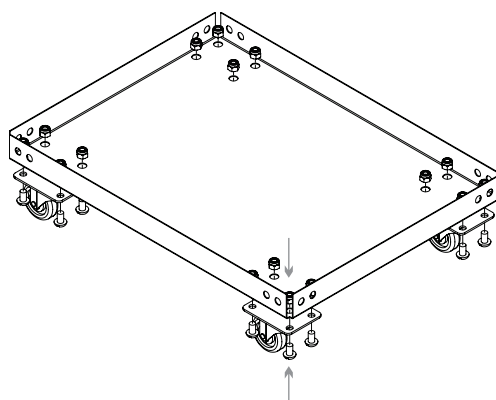
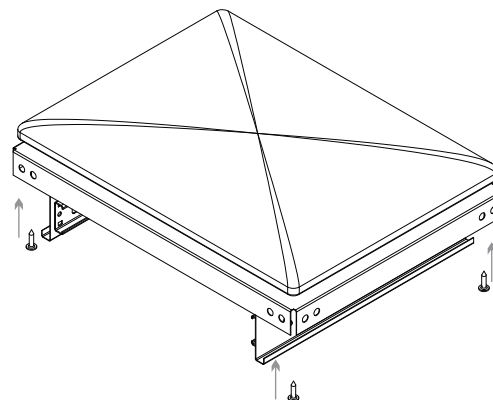

1 - Posicione os rodízios sob a bandeja inferior deixando alinhado com a furação, com os parafusos lentilha + porcas autotravantes, fixe os rodízios como na figura ao lado. Após, com o auxílio da chave de fenda e uma chave combinada de o aperto final em todos os parafusos.

22189

UNIÃO DAS PARTES

- 1 - Para unir as partes, inicie montando as colunas na bandeja inferior, fixando com os parafusos sextavados 1/4 e porcas autotravantes 1/4, deixe o aperto total para o final;
- 2 - Após a fixação das colunas na bandeja inferior, repita o processo com a bandeja superior, deixando o aperto total após a fixação de todos os parafusos.
- 3 - Após todos os parafusos "fixos", com o auxílio do esquadro, alinhe o carro, utilize as duas chaves combinadas e te o aperto final em todos os parafusos.

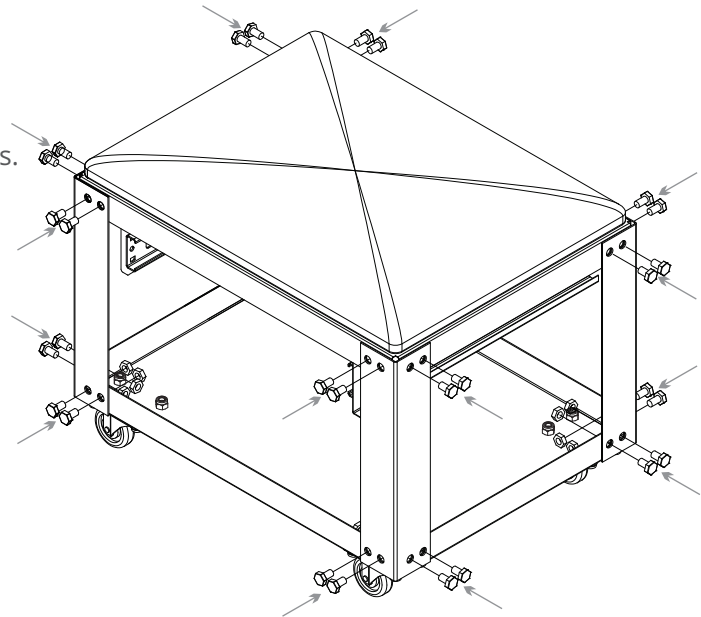

ENCAIXE DA GAVETA

- 1 - Para encaixar a gaveta, puxe totalmente a corrediça presa no suporte para fora, posicione a gaveta alinhada com o trilho da corrediça, encaixe os dois lados e empurre a gaveta até o final do recurso até ouvir um "click", assim ela ficará presa.

