

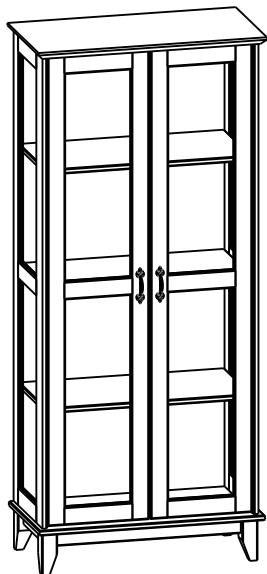

## MÓVEIS PRINCESAOESTE LTDA.

BR-282 Km 582,5  
CEP: 89870-000  
Pinhalzinho-SC- Brasil  
Fone/fax: +55(49) 3366-1911  
www.moveismo.com.br

### 1240 - Cristaleira Slim Bella Vitrina Bella / 2 Doors Bella Cabinet



#### CERTIFICADO DE GARANTIA

A garantia do produto segue normas legais e contratuais (90 dias) e inicia-se a partir da emissão da nota fiscal de compra. A garantia cobre somente defeitos de fabricação. Deve-se verificar se a montagem foi feita corretamente, pois este é o momento ideal para detectar qualquer problema de fabricação.

#### CERTIFICADO DE GARANTÍA

La garantía del producto sigue las normas legales y contractuales (90 días) y comienza con la emisión de la factura de compra. La garantía cubre solo defectos de fabricación. Uno debe verificar si el montaje se realizó correctamente, porque este es el momento ideal para detectar cualquier problema de fabricación.

#### GUARANTEE CERTIFICATE

Product warranty follows legal and contractual rules (90 days) and starts from the issuance of the purchase invoice. The warranty covers only manufacturing defects. Must check if the assembly was done correctly as this is the time ideal for detecting any manufacturing problem.



Antes de montar o móvel leia atentamente o manual de montagem!  
**Antes de armar los muebles, lea atentamente el manual de montaje!**  
Before assembling the furniture read carefully the assembly manual!

- 1) Antes de iniciar a montagem, separar todas e peças e ferragens, conferindo a quantidade de cada item;
- 2) Ao separar as peças, cuide para não danificá-las;
- 3) O móvel deverá ser montado deitado. Utilize a embalagem para proteger o móvel e o chão;
- 4) Siga rigorosamente o passo a passo de montagem;
- 5) Sugere-se que a montagem seja feita por montador profissional.

#### ATENÇÃO ATENCIÓN ATTENTION



- 1) Antes de comenzar el ensamblaje, separe todas y partes y hardware, verificando la cantidad de cada artículo;
  - 2) Al separar las partes, tenga cuidado de no dañar ellos;
  - 3) Los muebles deben montarse acostados. Utilizar el embalaje para proteger los muebles y el piso;
  - 4) Siga estrictamente el montaje paso a paso;
  - 5) Se sugiere que el montaje se realice por ensamblador profesional.
- 1) Before starting assembly, separate all and parts and hardware, checking the quantity of each item;
  - 2) When separating the parts, be careful not to damage them;
  - 3) The furniture should be mounted lying down. Use the packaging to protect the furniture and the floor;
  - 4) Strictly follow the assembly step by step;
  - 5) It is suggested that the assembly be done by assembler professional.

- 1) Montador, é fundamental para a estrutura do móvel que a montagem seja feita seguindo este manual;
- 2) Após iniciar a montagem, evite encostar as peças nas paredes;
- 3) Cuide para não danificar as peças no processo de montagem, pois estas não serão repostas como assistência técnica;
- 4) Após o término da montagem, limpe o móvel com um pano seco. Deixe o ambiente limpo e organizado;
- 5) Entregue este manual e seu cartão para o cliente;

- 1) Ensamblador, es fundamental para la estructura de los muebles. que el montaje se realiza siguiendo este manual;
- 2) Después de comenzar el ensamblaje, evite tocar las piezas en las paredes;
- 3) Tenga cuidado de no dañar las partes en el proceso de montaje ya que no se restablecerán como asistencia técnica;
- 4) Después de completar el ensamblaje, limpie el gabinete con un paño seco. Deje el ambiente limpio y organizado;
- 5) Entregue este manual y su tarjeta al cliente;

#### MONTADOR AJUSTADOR FITTER



- 1) Assembler, is fundamental to the structure of the furniture that the assembly is done following this manual;
- 2) After starting assembly, avoid touching the parts. on the walls;
- 3) Be careful not to damage the parts in the process of assembly as they will not be reset as technical assistance;
- 4) After assembly is complete, clean the cabinet with a dry cloth. Leave the environment clean and organized;
- 5) Deliver this manual and your card to the customer;

- 1) Ao ser alocado o móvel na posição desejada, certifique que tudo está funcionando perfeitamente;
- 2) Para fazer a limpeza do seu produto utilize apenas pano seco, sem uso de produtos abrasivos, solventes ou amoníacos;
- 3) Não utilizar óleos ou cera para dar brilho ao móvel;
- 4) Para movimentar o móvel é importante levantá-lo, pois arrastá-lo poderá causar avarias estruturais;
- 5) Evitar a exposição à luz solar e umidade;
- 6) Móvel para ambiente interno;
- 7) A cor do produto poderá ter variações depois de algum tempo, isto é natural devido as alterações climáticas;
- 8) Guarde este manual para, caso for necessário, fazer a solicitação de assistência.

#### CLIENTE CLIENT



- 1) Al colocar los muebles en la posición deseada, asegúrese de que todo funcione perfectamente;
- 2) Para limpiar su producto use solamente paño seco, sin uso de abrasivos, disolventes o amoníaco;
- 3) No use aceites o cera para hacer brillar los muebles;
- 4) Para mover los muebles es importante levantarlos, arrastrarlo puede causar daños estructurales;
- 5) Evitar la exposición a la luz solar y la humedad;
- 6) muebles de interior;
- 7) El color del producto puede variar después alguna vez esto es natural debido a los cambios cambio climático;
- 8) Guarde este manual si es necesario. Haga la solicitud de asistencia.

- 1) By placing the furniture in the desired position, make sure everything is working perfectly;
- 2) To clean your product use only dry cloth, no use of abrasives, solvents or ammonia; 3) Do not use oils or wax to shine the furniture;
- 4) To move the furniture it is important to lift it, dragging it may cause structural damage; 5) Avoid exposure to sunlight and moisture;
- 6) Indoor furniture; 7) Product color may vary after some time this is natural due to the changes climate change;
- 8) Keep this manual if necessary. make the request for assistance.

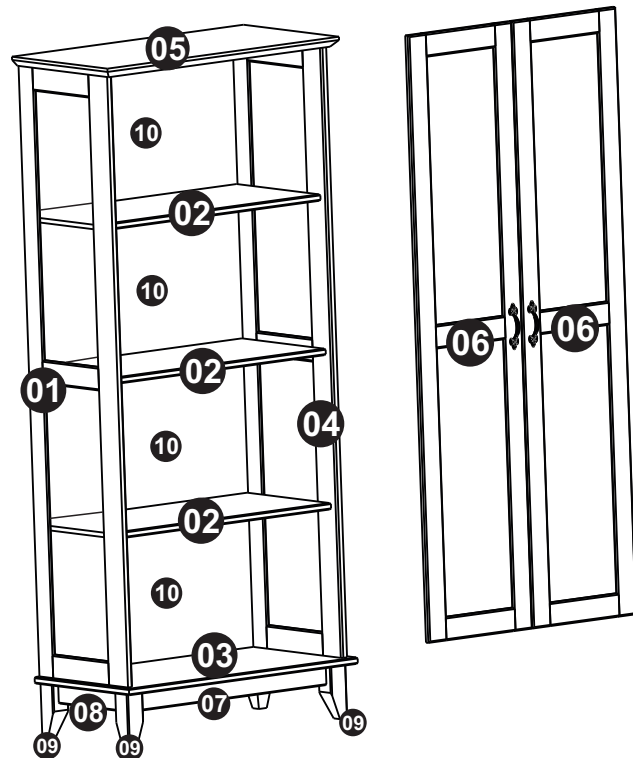

### LISTA DE FERRAGEM

Letra	Código	Descrição	Desenho	Qtde
A	120-0	CAVILHA 8 X 30 Clavija 8X30      DOWEL 8X30		40
B	163-0	PARAFUSO PHILIPS CAB CHATA 3,5 X 16 PRETO Tornillo Phillips      FLAT HEAD PHILIPS SCREW		36
C	162-7	PARAFUSO PHILIPS CAB CHATA 4,5 X 40 Tornillo Phillips      FLAT HEAD PHILIPS SCREW		20
D	333-0	DOBRADICA CANECO 26 MM X 9 MM Bisagra      HINGE CUP		08
E	185-1	PREGO 8 X 8 Clavo 8X8      NAIL 8X8		90
F	583-0	SAPATA 12 X 12 Zapato 12X12      NAIL SHOE 12X12		04
G	627-0	PUXADOR METAL MEDIEVAL OURO VELHO MANGO METAL MEDIEVAL      MEDIEVAL METAL HANDLE		02
H	162-13	PARAFUSO PHILIPS CAB CHATA 5,0 X 50 Tornillo Phillips      PAN HEAD PHILIPS SCREW		04
I	626-1	CALCO 12 MM Soporte 12MM      CHOCK 12MM		08

### Lista de Peças

Nº	Código	Descrição	Descripción	Description	Qtde
0	183-190	KIT FERRAGEM 1240	KIT DE HARDWARE	HARDWARE KIT	1
1	194-26	LATERAL ESQUERDA 1685 X 385 X 18	LADO IZQUIERDO	LEFT SIDE	1
2	217-75	PRATELEIRA 735 X 360 X 18	ESTANTE	SHELF	3
3	173-80	BASE 805 X 410 X 18	BASE	BASE	1
4	193-74	LATERAL DIREITA 1685 X 385 X 18	LADO DERECHO	RIGHT SIDE	1
5	229-54	TAMPO 815 X 415 X 27	SUPERIOR	SUPERIOR	1
6	255-43	PORTA 1675 X 365 X 18	PUERTA	DOOR	2
7	146-106	TRAVESSA RODAPÉ MAIOR 660 X 55 X 18	LÁMINA	PLATE	2
8	146-107	TRAVESSA RODAPÉ MENOR 270 X 55 X 18	LÁMINA	PLATE	2
9	264-86	PÉ 150 X 55 X 55	PIÉ		4
10	179-118	COSTAS 760 X 429 X 4	TRASERO 760 X 429 X 4	BACK PANEL	4

01

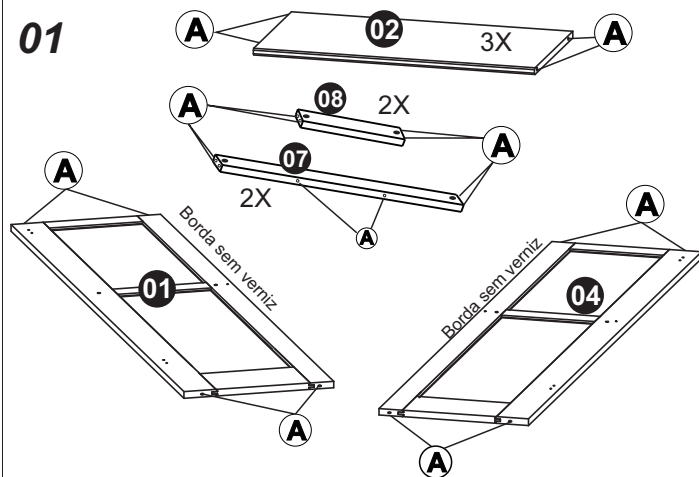

> Montar as cavilhas conforme indicado;

> Monte los tornillos como se indica;

> Fit the dowels as indicated;

02

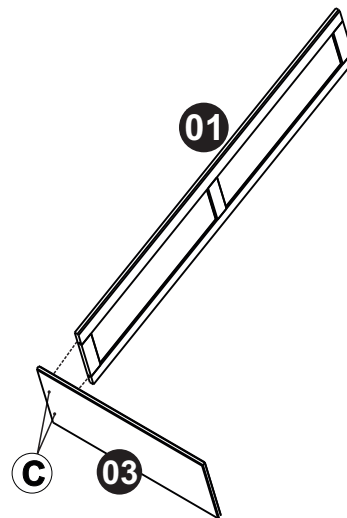

> Montar a Lateral (01) na Base (03).

> Ensamble el Lateral (01) sobre la Base (03).

> Assemble the Side (01) on the Base (03).

03

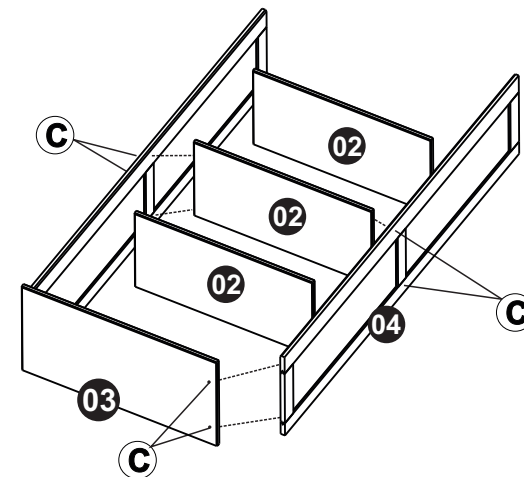

> Encaixar as peças 02, apenas utilizar parafuso na peça do meio.  
> Após encaixar, fixar a Lateral (04).

> Encajar las piezas 02 juntas, sólo utiliza un tornillo en la parte media.  
> Después de montar, fijar el Lateral (04).

> Fit parts 02 together, just use a screw in the middle part.  
> After fitting, securing the Side (04).

04

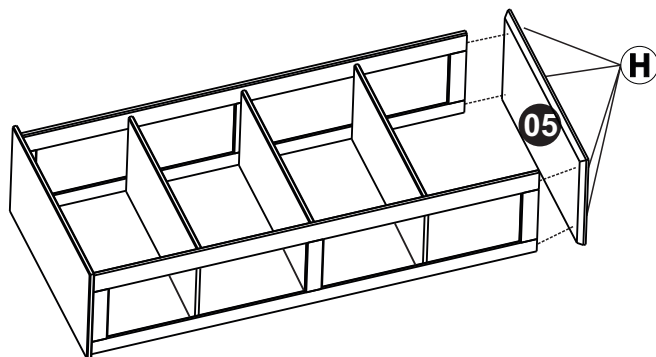

> Montar a peça 05 utilizando a ferragem indicada.

> Ensamble la pieza 05 usando el hardware indicado.

> Assemble part 05 using the hardware indicated.

05

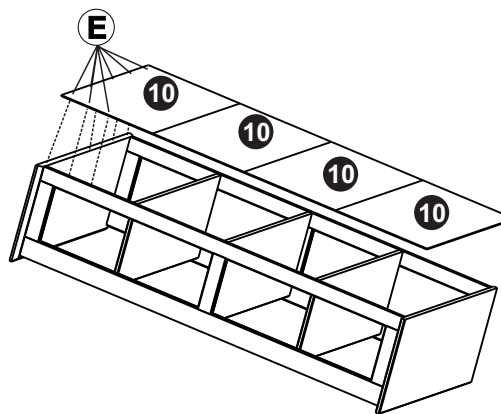

> Deixar o produto no esquadro e fixar as Costas (10) com a ferragem indicada, deixando um espaço de aproximadamente 10cm de cada prego.

> Dejar el producto en el cuadrado y fijar la Parte Trasera (10) con los herrajes indicados, dejando un espacio de aproximadamente 10cm desde cada uña.

> Leave the product in the square and fix the Back (10) with the indicated hardware, leaving a space of approximately 10cm from each nail.

06

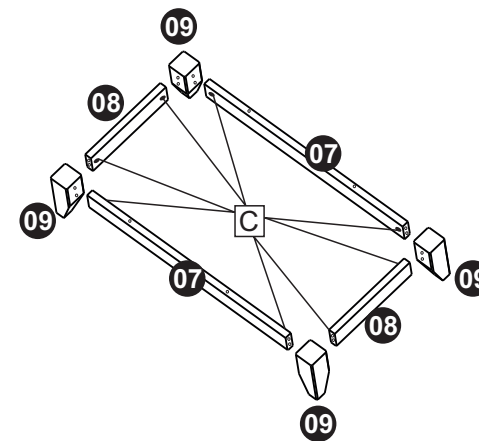

> Montar os pés(09) juntamente com as Travessas (07) e (08) utilizando a ferragem indicada, Parafuso 4,5 x 40 (C).

> Montar los pies (09) junto con el Travesaños (07) y (08) utilizando los herrajes indicados.

> Mount the feet (09) together with the Crossbars (07) and (08) using the indicated hardware.

07

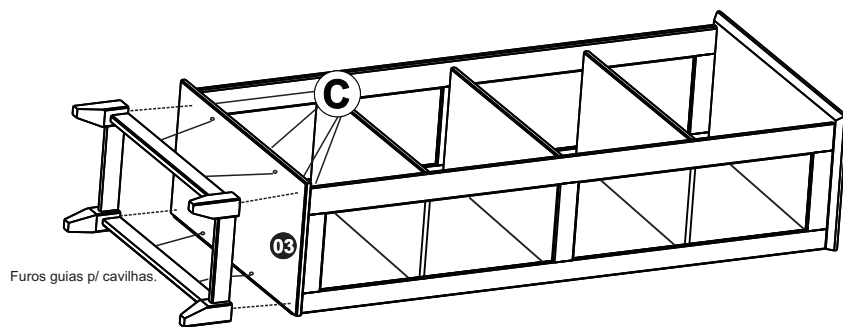

OBS: Encaixar a estrutura dos pés na Base (03), usando como guia as cavilhas nas peças (08), encaixando na Base(03). Após fixar com os Parafusos (C).

NOTA: Ajuste la estructura de pies a la Base (03), utilizando como guia los pasadores dentro de las piezas (08), encajando en la Base (03). Después de arreglar con los tornillos (C)

NOTE: Fit the foot structure to the Base (03), using as guide the pins into the pieces (08), fitting into the Base (03). After fixing with the Screws (C)

08

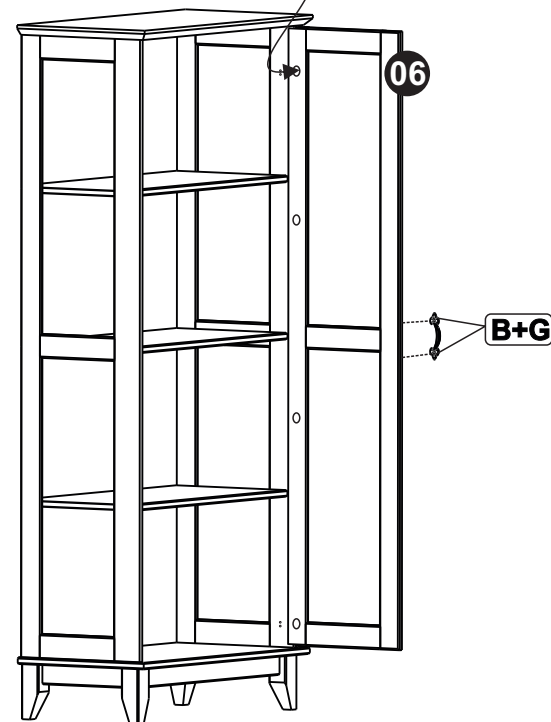
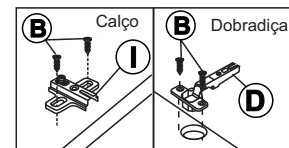

- > Montar os calços nas extremidades primeiro, conforme detalhe seguindo a marcação;
- > Os calços do meio devem ser colocados depois de fixar as portas no produto;
- > Montar as dobradiças nas portas e encaixar no calço, apertando o 2º parafuso;
- > Colocar os puxadores;
- > Regular a posição da portas com o 1º parafuso;

- > Ensamble primero las calzas en los extremos, según detalle siguiendo el marcado;
- > Los bloques del medio deben colocarse después de fijar las puertas en el producto;
- > Montar las bisagras en las puertas y encajar en el calce, apretando el segundo tornillo;
- > Coloque las asas;
- > Regular la posición de las puertas con el 1er tornillo;

- > Fit the shims at the ends first, as detail following the marking;
- > The middle shims should be placed after fixing the ports on the product;
- > Fit the hinges to the doors and fit into the shim by tightening the 2nd screw;
- > Insert the knobs;
- > Adjust the position of the doors with the first screw;

09

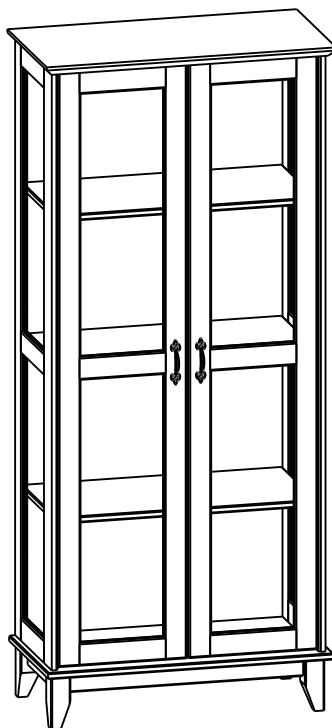

Produto finalizado.