

# ROUPEIRO LONDRES PRIME

## MANUAL DE MONTAGEM

03 Volume de Embalagem

### CUIDADOS COM A LIMPEZA



### Espelhos Opcionais

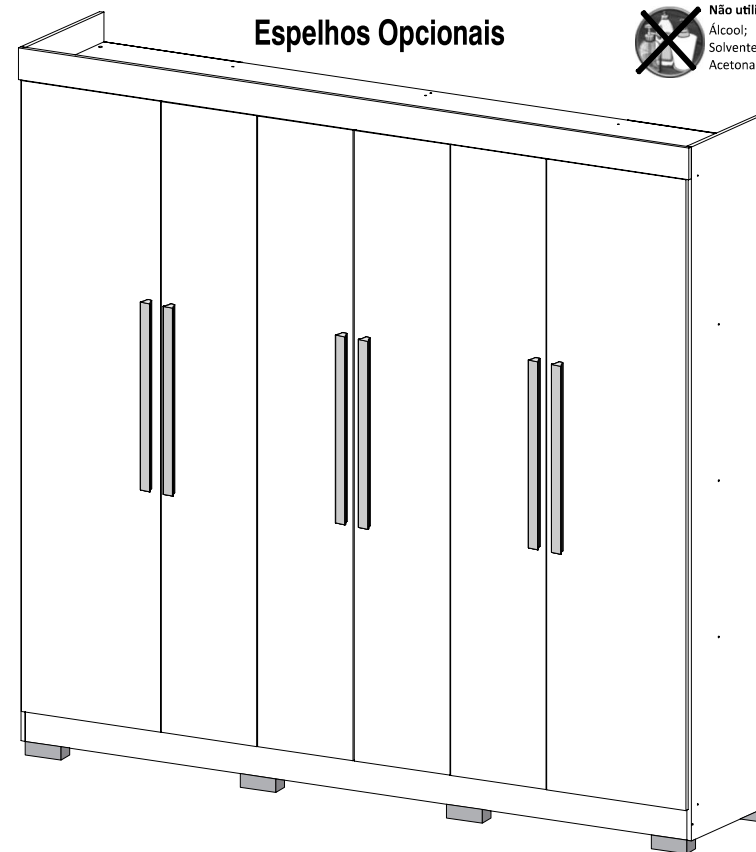

Para a montagem do produto você vai precisar de:

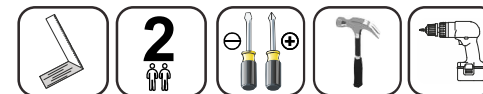

- ✓ Confira as peças, componentes e se possui as ferragens necessárias para a montagem;
- ✓ Para proteger seu móvel, coloque as peças sobre um tapete;
- ✓ Convide alguém pra te auxiliar, tudo pode ficar mais simples e rápido.

### 06 PASSO

C - Paraf. Flang. 3,5x25



Q - Prego 13x15



M - Conector Plástico

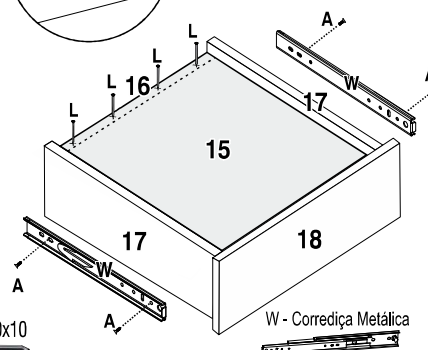
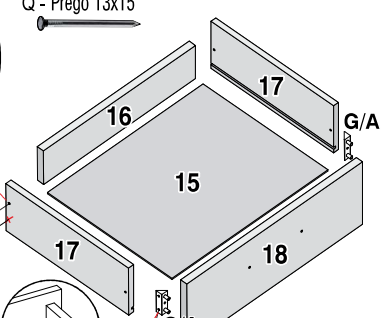
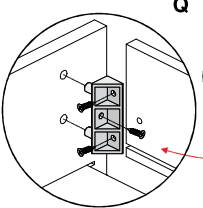
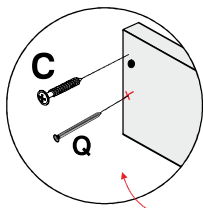
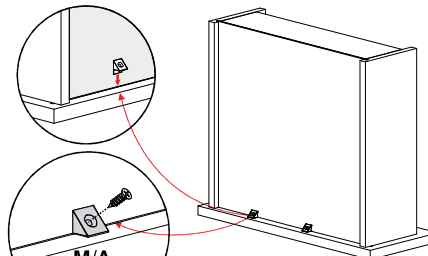

A - Paraf. Chata 4,0x14



G - Conector Plástico



L - Prego 10x10



W - Corrediça Metálica

### 07 PASSO

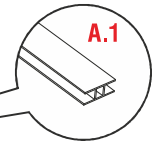
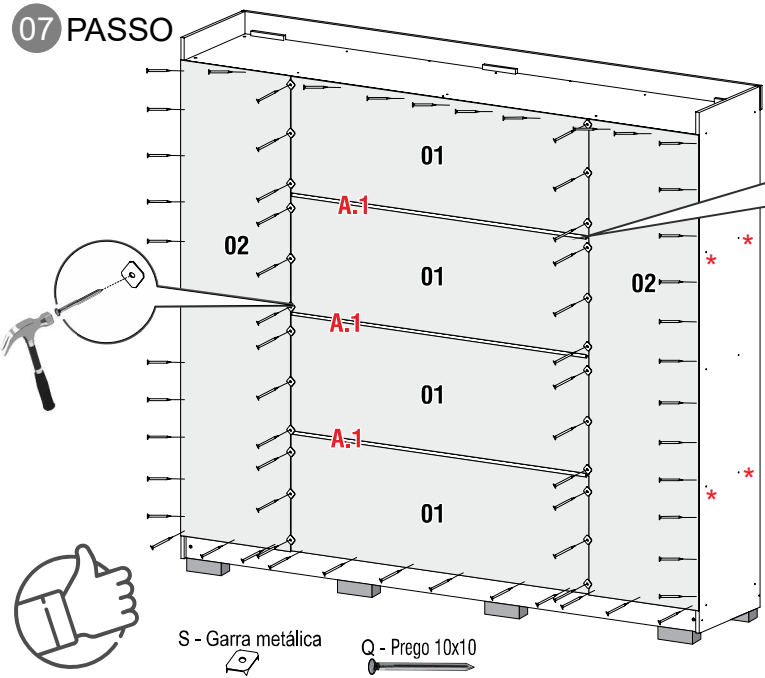

Tapa furo (T.1) inserir nos furos indicados por (\*)

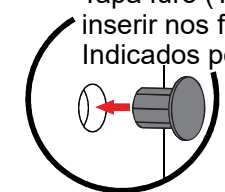

Nos furos aparentes nas Laterais



S - Garra metálica



Q - Prego 10x10



O Fabricante se reserva no direito de efetuar modificações técnicas em seus produtos, sem aviso prévio, sempre que julgar conveniente.

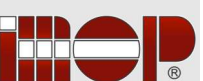

IMOP - Industria de Móveis Paschoalino Ltda.  
Av. Senador Levindo Coelho, 300, Santa Alice - Ubá - MG  
CNPJ: 25.721.960/0001-71  
CEP - 36500-000 - Brasil

WWW.MOVEISIMOP.COM.BR

IMOP

(32) 3539-4170

assistenciatécnica@moveisimop.com.br

# 01 PASSO

**ATENÇÃO!**

SR. MONTADOR,  
AS 02 PORTAS LARGAS PEÇA (04) DA EXTREMIDADE  
USAR DOBRADIÇA E CALÇO Ø35MM ÍTEM (H,U).

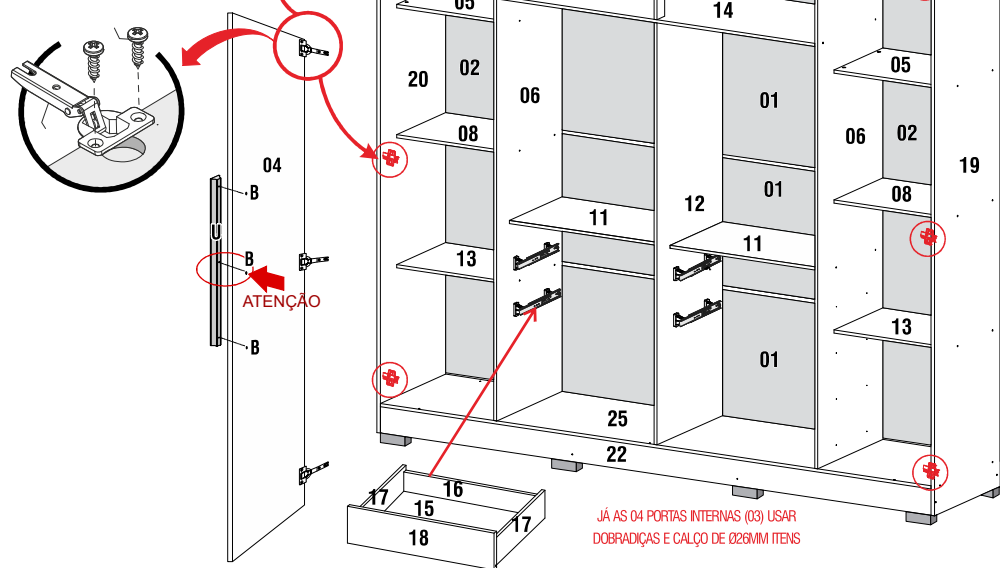
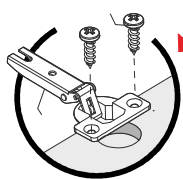

JÁ AS 04 PORTAS INTERNAS (03) USAR  
DOBRADIÇAS E CALÇO DE Ø26MM ÍTEM (H,U).

## LISTA DE PEÇAS

ITEM	CÓDIGO	DESCRIÇÃO	QT.	COMP.	LARG.	ESP.
				(cm)	(cm)	(cm)
<b>VOLUME: 16432 - ROUPEIRO LONDRES 6PTAS PRIME / FRENTE</b>						
1	7491	COSTA HORIZONTAL	4	135,5	49,5	0,3
2	7492	COSTA VERTICAL	2	200	50	0,3
3	7493	PORTA ESTREITA	4	199	33,6	1,5
4	7494	PORTA LARGA	2	199	49	1,5
<b>VOLUME: 16432 - ROUPEIRO LONDRES 6PTAS PRIME / BASE</b>						
5	7496	PRATELEIRA MENOR SUPERIOR MOVEL	2	48	36	1,2
6	7507	DIVISÃO	2	197,2	48	1,2
7	7512	SUPORTE RODAPE	2	43,3	8	1,5
8	7513	PRATELEIRA MENOR CENTRAL	2	48	36	1,2
9	8358	BATENTE TRASEIRO	1	36	8	1,2
10	8359	BATENTE FRONTAL	1	36	5,7	1,2
11	8360	TAMPO DA GAVETA	2	66,5	38,5	1,2
12	8361	DIVISAO MENOR	1	160	48	1,2
13	16605	PRATELEIRA MENOR INFERIOR MOVEL	2	48	36	1,2
<b>VOLUME: 16434 - ROUPEIRO LONDRES 6PTAS PRIME / LATERAL</b>						
14	8362	TAMPO MALEIRO	1	134,5	48	1,2
15	7498	FUNDO GAVETA	4	56,5	36	0,3
16	7499	TRASEIRO GAVETA	4	55,5	8	1,5
17	7500	LATERAL GAVETA	8	35,5	11,3	1,2
18	7501	FRENTE GAVETA	4	60	15	1,5
19	7505	LATERAL DIREITA	1	219	48	1,5
20	7506	LATERAL ESQUERDA	1	219	48	1,5
21	7508	TAMPO ROUP	1	232,9	48	1,2
22	7509	RODAPE FRONTAL	1	232,9	10	1,5
23	7510	RODAPE TRASEIRO	1	232,9	10	1,5
24	7511	CHAPEU	1	235,9	10	1,5
25	7513	BASE	1	232,9	48	1,2

## FERRAGENS E ACESSÓRIOS

Cod.	Descrição	Desenho	Quant.
A	Parafuso Chata Prata (branco) 4,0x14		232
B	Parafuso Cab. Flang. 3,5x25 (*) COR DO MÓVEL		36
C	Parafuso Cab. Flang. 4,0x45 (*) COR DO MÓVEL		36
D	Cavilha Ø6x36		14
E	Cavilha Ø6x46		4
F	Cantoneira Metálica 4 furos		2
G	Cantoneira Plást. c/ cav. 15x15x50 (COR DO MÓVEL)		8
H	Dobradiça Metálica 26mm		16
I	Dobradiça Metálica 35mm		6
J	Calço 5mm p/ dobr. 26mm		16
K	Calço 3mm p/ dobr. 35mm		6
L	Sachê Cola		1
M	Suporte Triangular para Gaveta		8
N	Suporte Cabide Oblong		4
O	Suporte Prateleira Móvel		20
P	Prego Cabeça 10x10		110
Q	Prego Cabeça 13x15 (Lateral de Gaveta)		8
R	Bucha Plástica 6mm		2
S	Garra Metálica		20
T	Tapa furo adesivo (COR DO MÓVEL)		10
T.1	Tapa furo Ø6 mm plástico (COR DO MÓVEL) *Branco e Marrom KP		8
U	Distanciador de Correção 32mm		16
<b>Acessórios Imop</b>			
V	Pés Plástico Retangular 70x70		8
W	Correção Telescópica 300mm /Par		4
X	Espelho 750x250mm Opcional		x
Y	Puxador MILÃO 600mm		6
Z	Cabideiro de Alumínio - (655mm)		x
A.1	Perfil H - (1350mm)		x

# 02 PASSO

SR. MONTADOR,

Instale os Distanciadores de correção (U) com parafuso (A) nas  
peças (06 e 12) conforme detalhe ao lado antes de fixar essas  
peças no conjunto do móvel.  
**Atenção:** As peças 06 e 12 vão furadas com furo giro, então  
parafuse 1º nesse furo, depois alinhe o distanciador c/ esquadro e  
o furo de baixo ataraxe o parafuso direto na chapa.

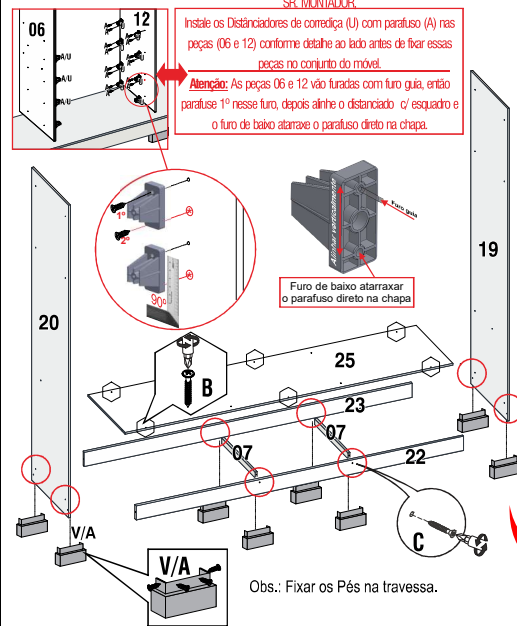

Obs.: Fixar os Pés na travessa.

# 03 PASSO

SR. MONTADOR  
A peça 11 no sentido da Divisão 12  
vai com furos de porca cilíndrica,  
porem não se aplica pois será usado cavilha F

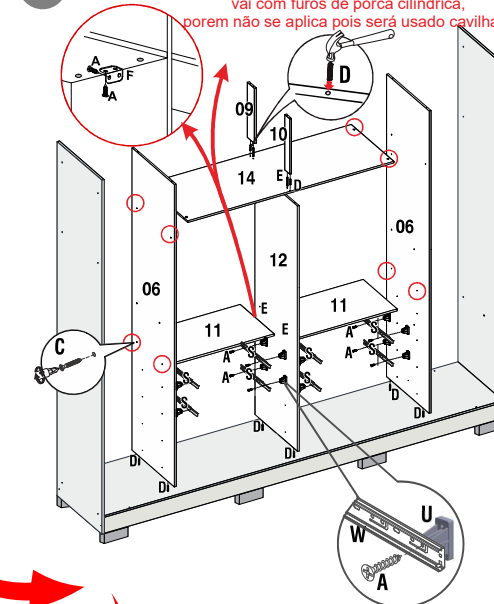

# 05 PASSO

**ATENÇÃO: AS GAVETAS TEM  
2 OPÇÕES DE MONTAGEM**

# 04 PASSO

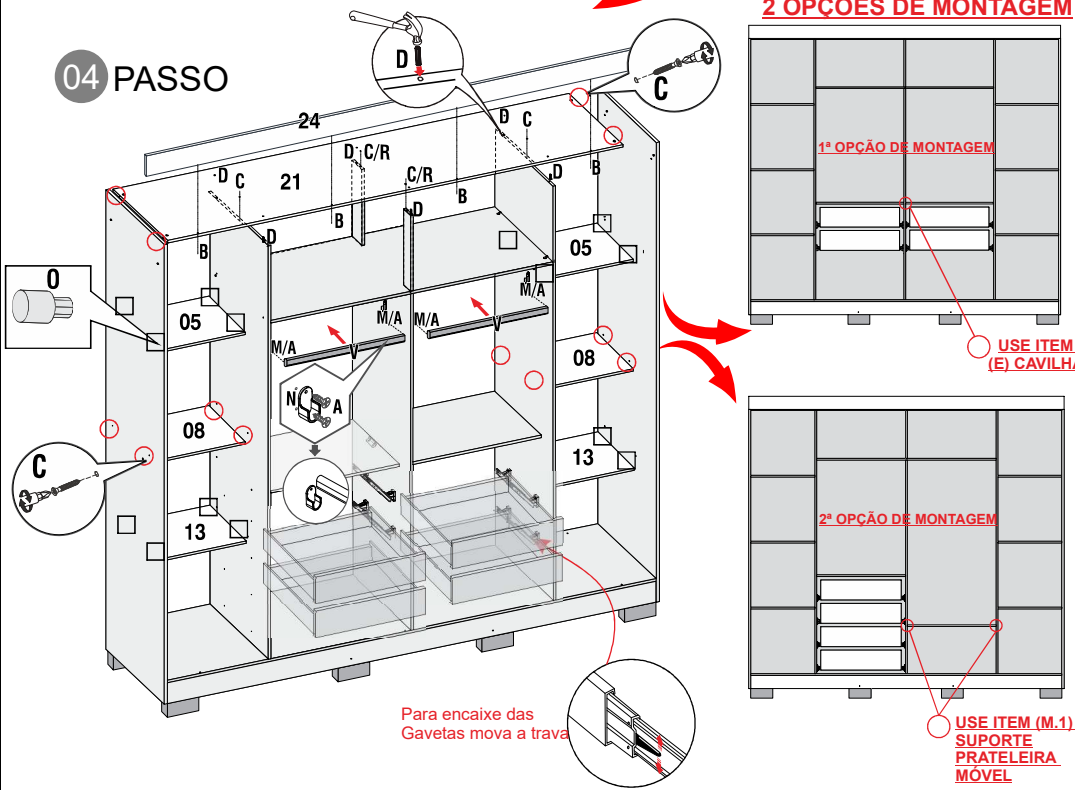

Para encaixe das  
Gavetas mova a trava

USE ITEM (M.1).  
SUPORTE  
PRATELEIRA  
MÓVEL

Ao solicitar assistência, informe o número da peça e a letra do acessório