

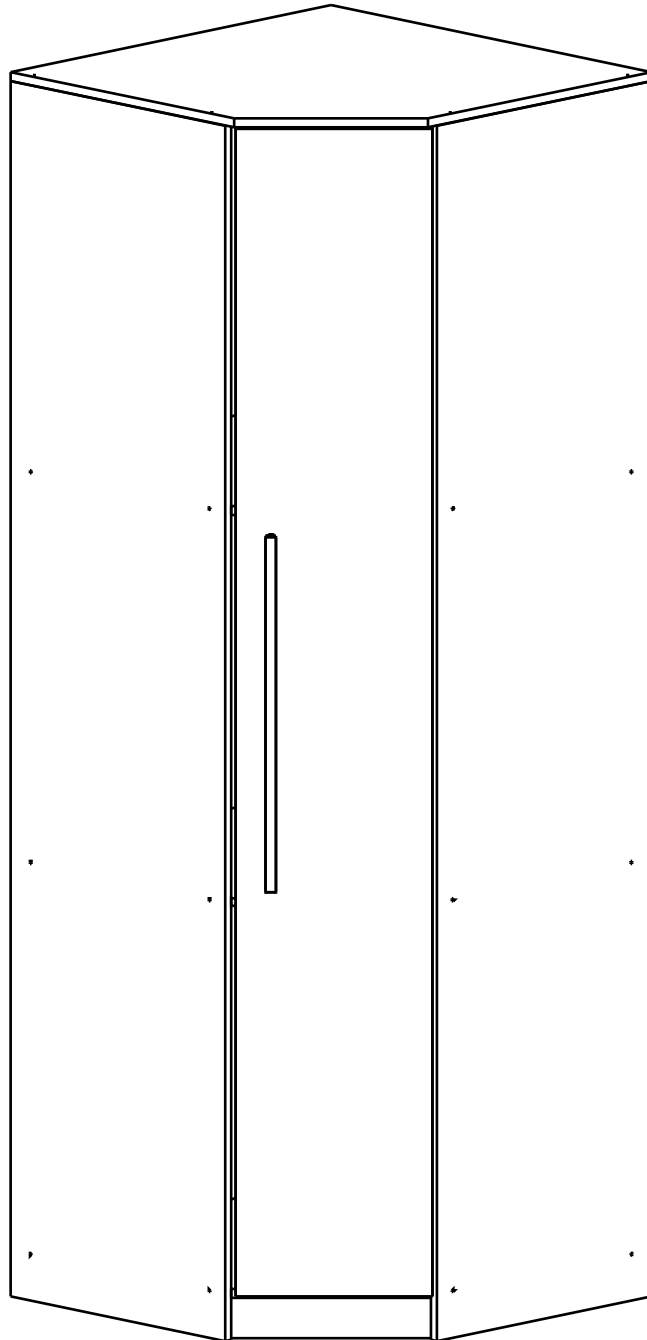

**yes casa**  
madeiramadeira



REF. DORMITÓRIO LG-8022

## Como trocar seu produto

Se seu produto chegou com algum defeito você tem 7 dias para solicitar a troca. Você vai precisar:

- 1 Ter em mãos as fotos das peças com defeito; descrição; código (como está aqui no manual) e quantidade de peças com defeito.
- 2 Acesse o chat em nosso site.
- 3 Selecione o seu pedido, e depois a opção “Quero trocar um produto”.
- 4 Pronto, agora é só preencher as informações e enviar. Entraremos em contato por e-mail para te dar todas as instruções.

## Dicas para prolongar a vida útil do móvel

- 1 Retire o pó com uma flanela seca, depois use um panomacio, levemente umedecido com água. Pode utilizar detergente neutro ou sabão neutro.
- 2 Reaperte os parafusos de tempos em tempos para garantir a estabilidade e durabilidade.
- 3 O acabamento do seu produto pode ser danificado pela falta de ventilação e excesso de calor.

Qualquer dúvida sobre os nossos produtos você pode entrar em contato pelo nosso canal de atendimento:

<https://www.madeiramadeira.com.br/central-de-ajuda>

Para mais dicas amigas e inspirações de decoração acesse:

<https://www.madeiramadeira.com.br/central-de-dicas>

Siga MadeiraMadeira:



**IMPORTANTE !!!**

**PARA A MONTAGEM  
RECOMENDA-SE  
UM PROFISSIONAL**

- ✓ Confira as peças, componentes e se possui as ferramentas necessárias para a montagem
- ✓ Para proteger seu móvel, coloque as peças sobre um tapete.
- ✓ Convide alguém pra te auxiliar, tudo pode ficar mais simples e rápido.

**Para a montagem do produto você vai precisar de:**

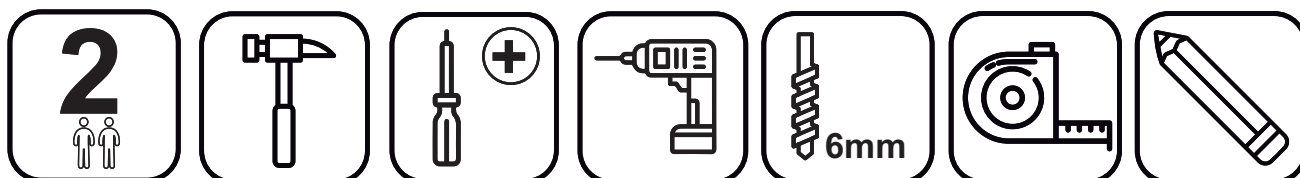

# LISTA DE PEÇAS

<b>Nº PEÇA</b>	<b>CÓD. IND.</b>	<b>DESCRIÇÃO</b>	<b>QTD.</b>	<b>COMP. (mm)</b>	<b>LARG. (mm)</b>	<b>ESP. (mm)</b>
01		Lateral Direita	1	2045	500	MDP 15
02		Lateral Esquerda	1	2045	500	MDP 15
03		Base Superior	1	747	747	MDP 15
04		Base	1	732	732	MDP 15
05		Prateleira	2	732	732	MDP 15
06		Rodapé	1	70	330	MDP 15
07		Porta	1	1965	327	MDP 15
08		Pilastra	3	643	70	MDP 15
09		Calço	1	70	70	MDP 15
10		Costa	4	1978	371	HDF 3

# LISTA DE PEÇAS

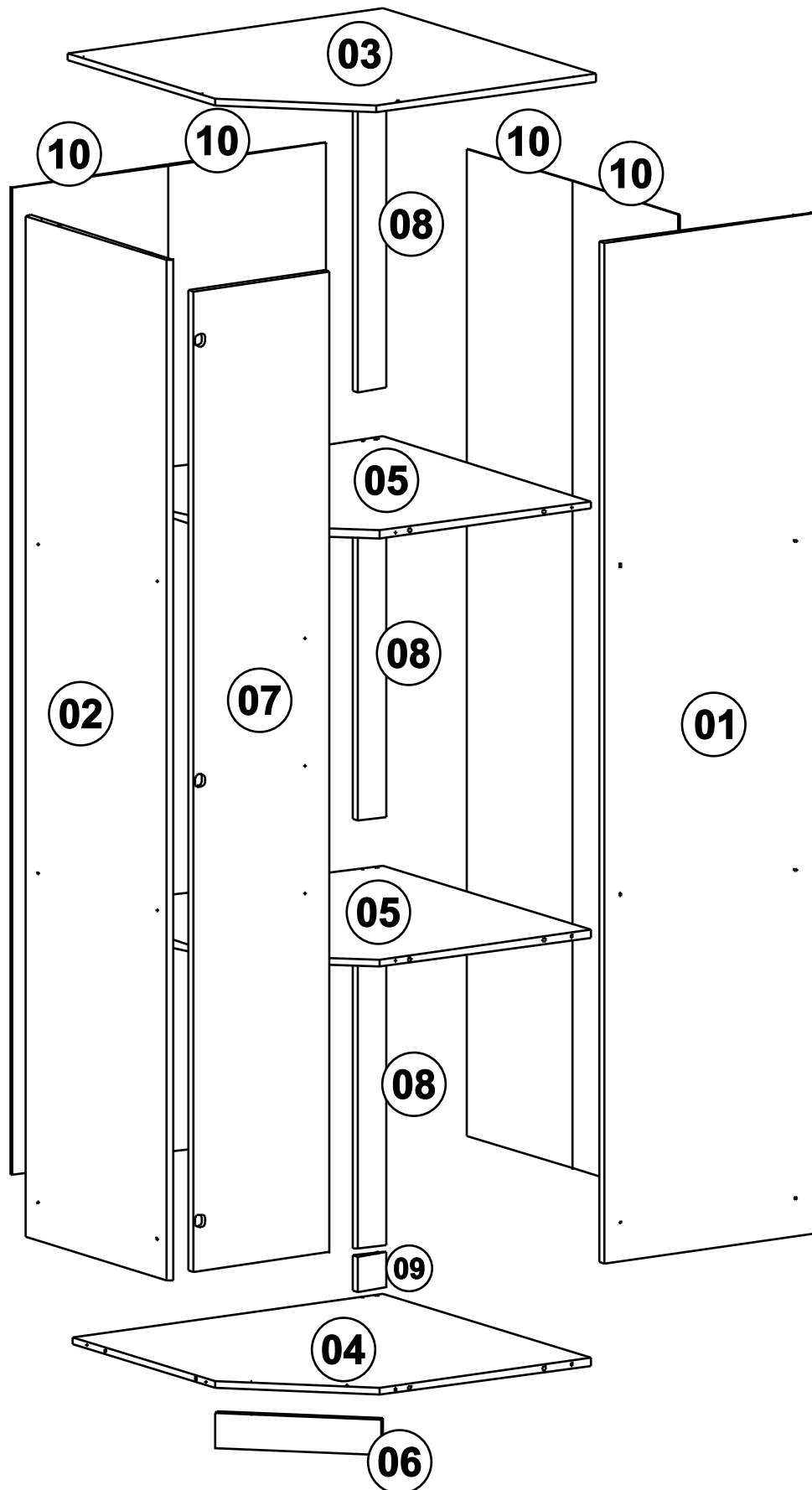









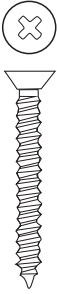

VERSÃO:  
01

DATA:  
18/12/23

ELABORADO POR:  
Michel

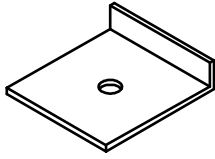
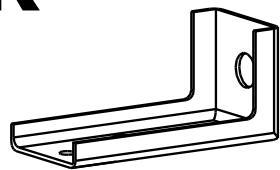
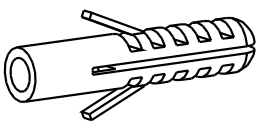
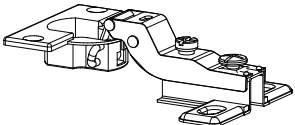
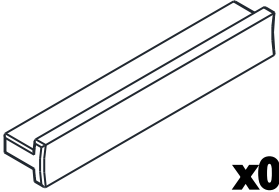
# LISTA DE FERRAGEM

<p><b>A</b></p>  <p><b>x18</b></p> <p>Parafuso 4,5x50mm CC</p>	<p><b>B</b></p>  <p><b>x08</b></p> <p>Parafuso 4,0x25mm CC</p>	<p><b>C</b></p>  <p><b>x02</b></p> <p>Parafuso 5x40mm CF</p>	<p><b>D</b></p>  <p><b>x03</b></p> <p>Parafuso 3,5x25mm CF MP</p>
<p><b>E</b></p>  <p><b>x18</b></p> <p>Parafuso 3,5x14mm CP</p>	<p><b>F</b></p>  <p><b>x08</b></p> <p>Cavilha 8x50mm</p>	<p><b>G</b></p>  <p><b>x18</b></p> <p>Cavilha 8x30mm</p>	<p><b>H</b></p>  <p><b>x04</b></p> <p>Prego 12x12</p>
<p><b>I</b></p>  <p><b>x100</b></p> <p>Prego 10x10</p>	<p><b>J</b></p>  <p><b>x04</b></p> <p>Sapata "U" 15mm</p>	<p><b>K</b></p>  <p><b>x02</b></p> <p>Suporte Aéreo Reforçado</p>	<p><b>L</b></p>  <p><b>x02</b></p> <p>Bucha 6x35mm</p>
<p><b>M</b></p>  <p><b>x03</b></p> <p>Dobradiça 45° Ø26mm</p>	<p><b>N</b></p>  <p><b>x01</b></p> <p>Puxador Visália 598 mm</p>	<p><b>O</b></p>  <p><b>x02</b></p> <p>Perfil "H" 1960 mm</p>	

**OBS: Usar o parafuso «B» somente para união dos móveis LG-8021 ,LG-8022, LG-8023.**

**01**

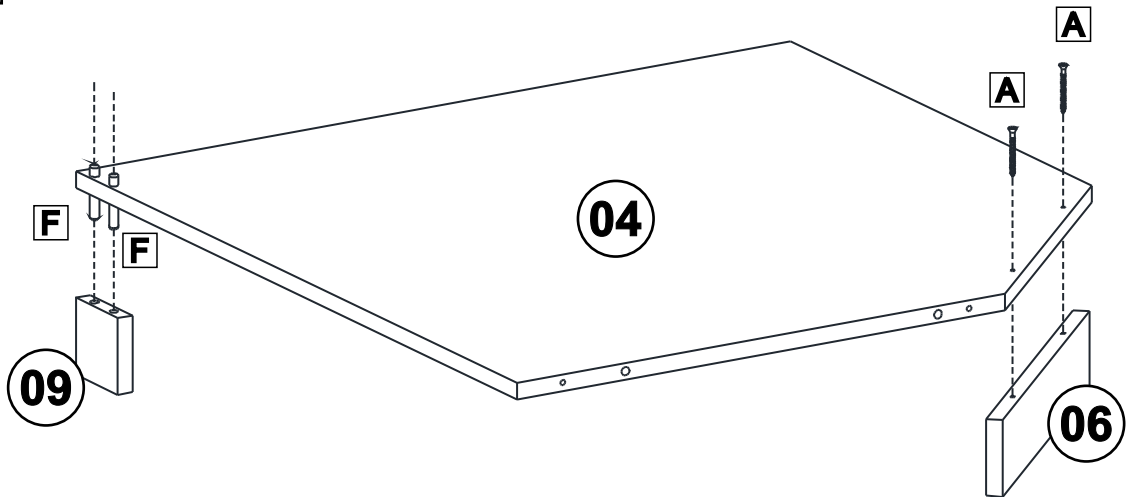

**02**

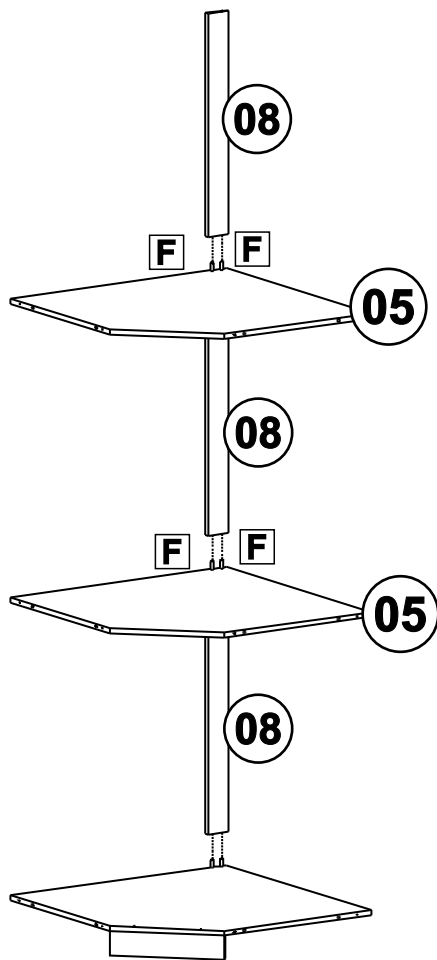

**03**

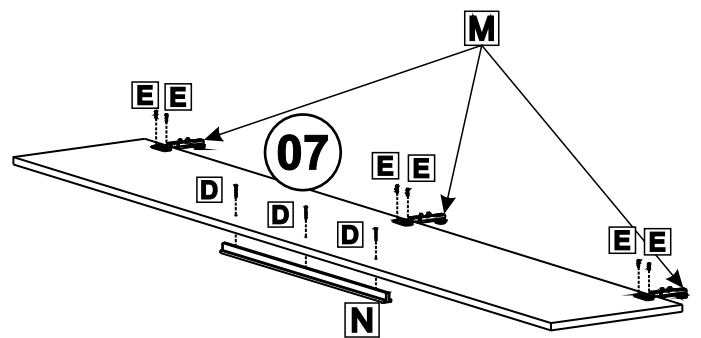



**04**

Opção de montagem da porta para o lado direito ou esquerdo.

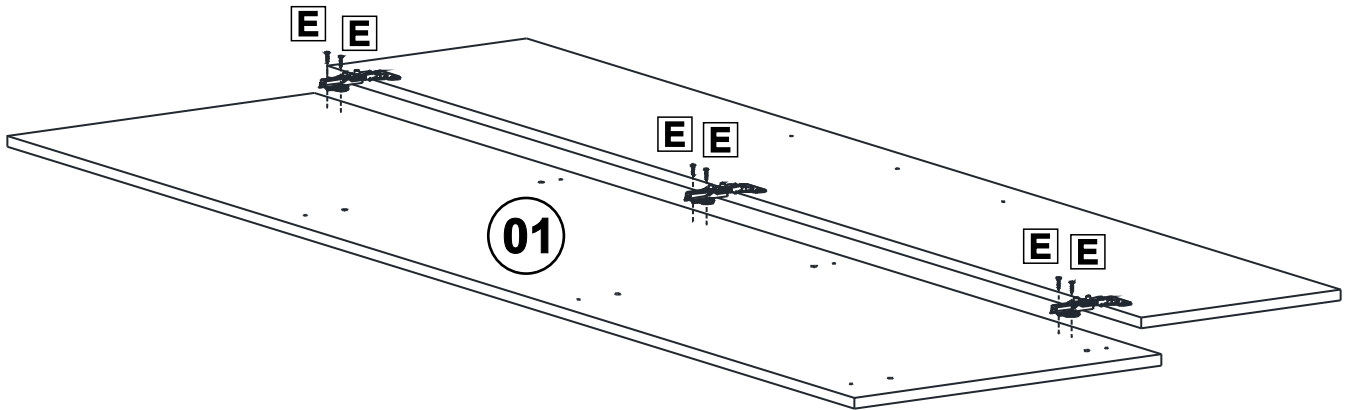

**05**

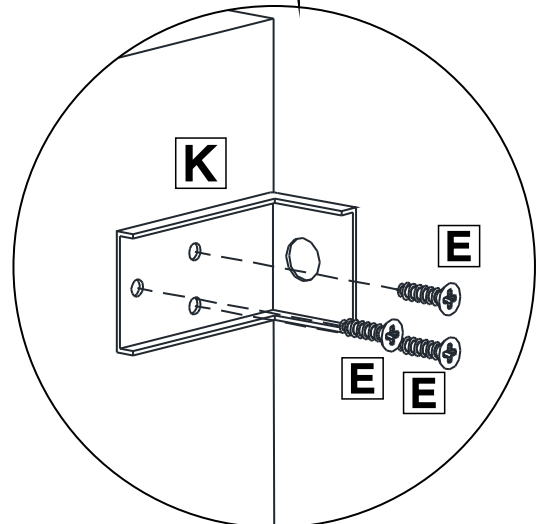
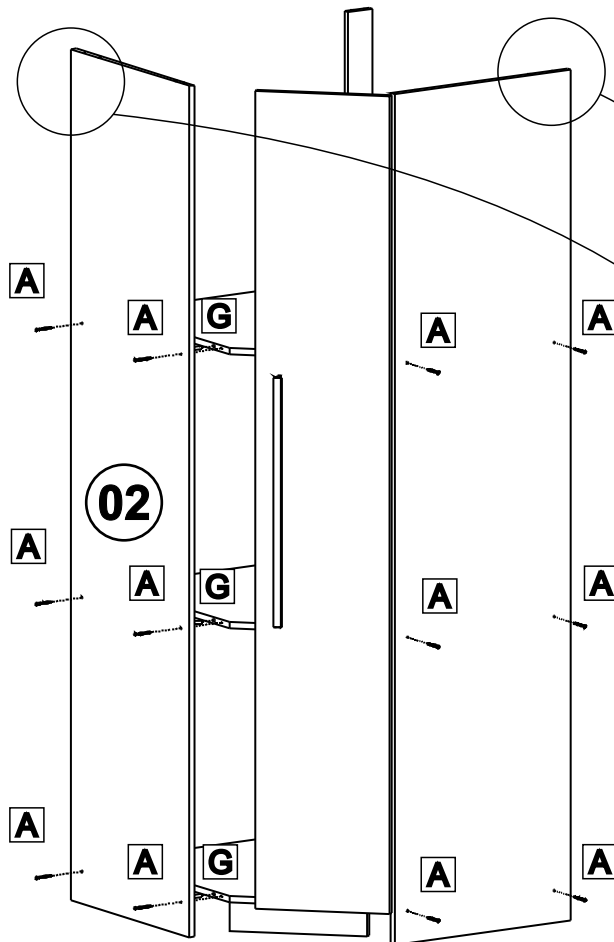

06

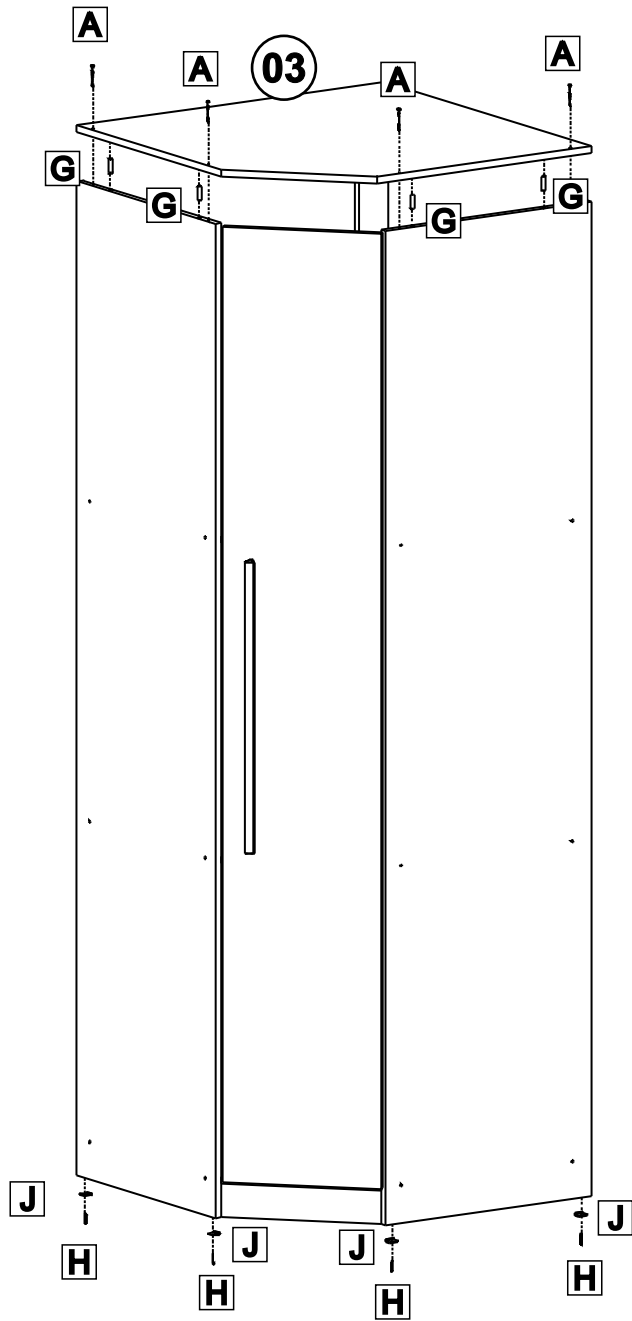

07

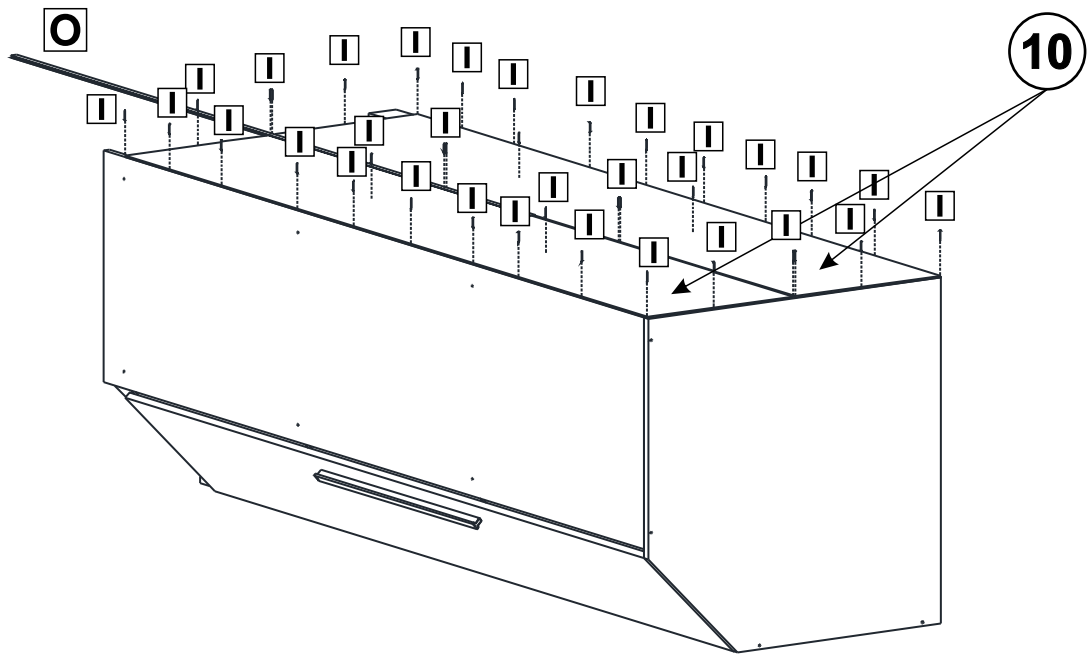

08

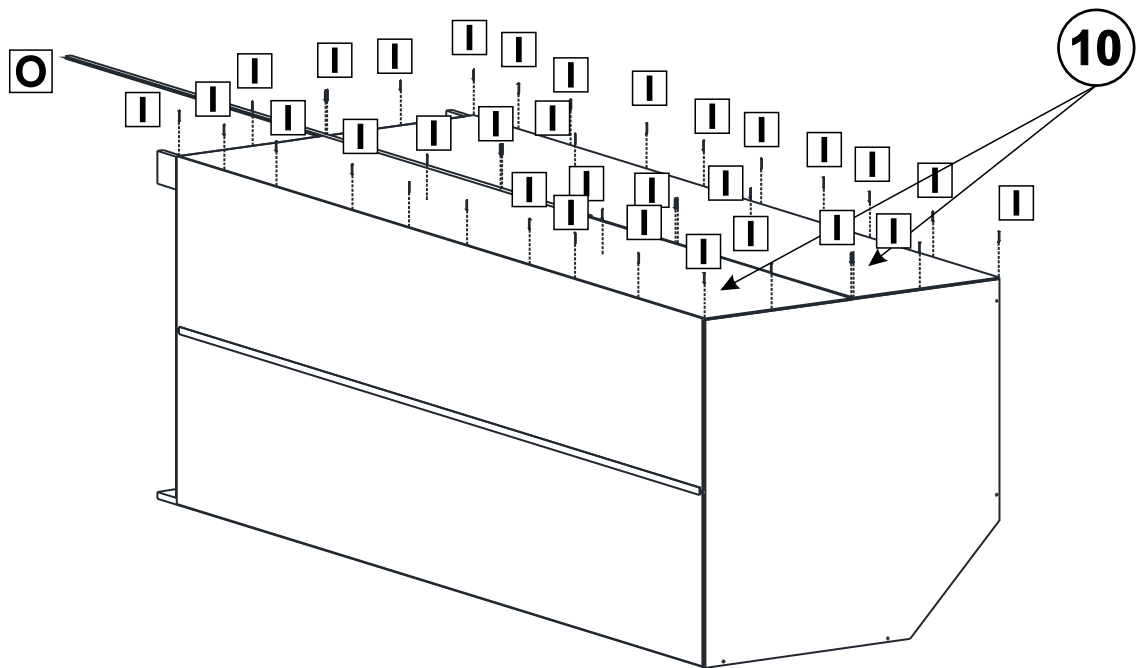

09

## REGULAGEM DA PORTA

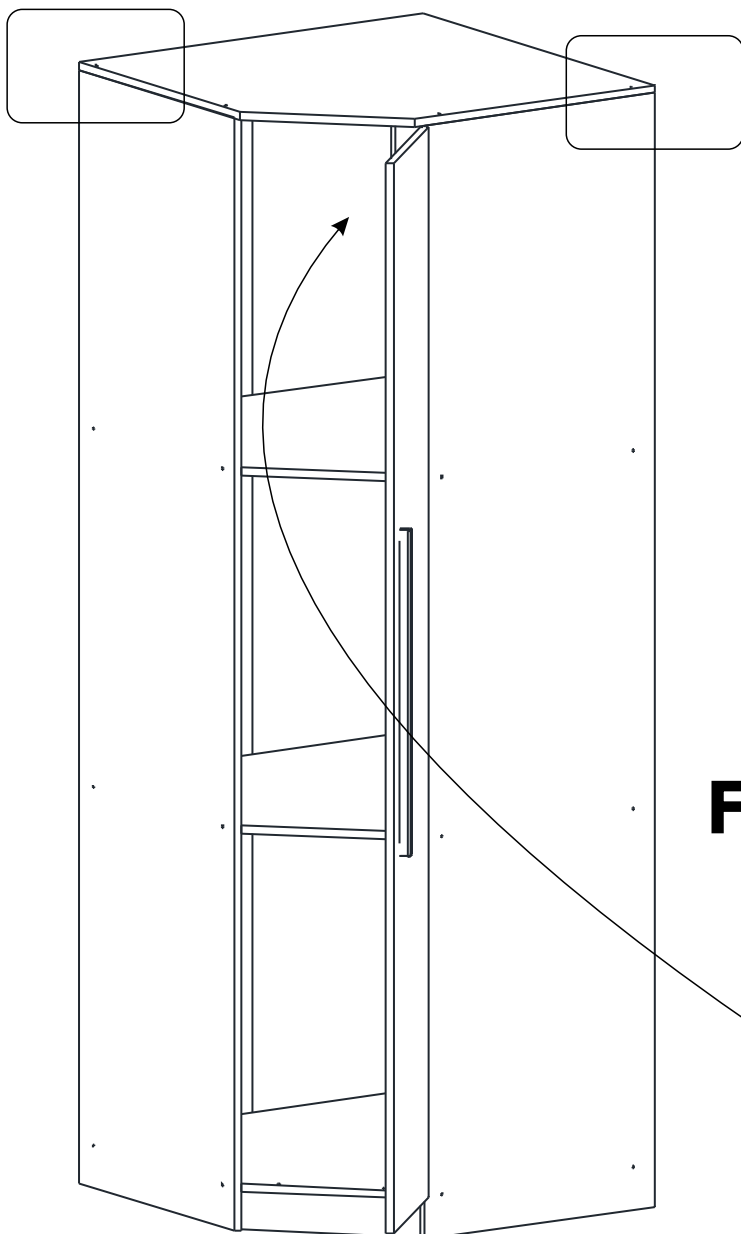
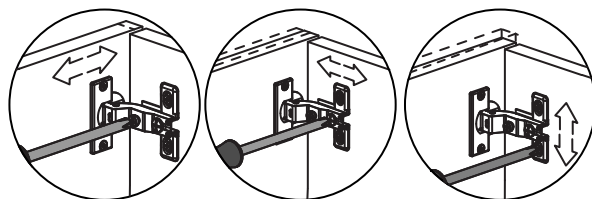

## FIXAR O MÓVEL NA PAREDE

