

MANUAL DE MONTAGEM/ CABECEIRA BOX IMPERIAL 1,40/ 1,60/ 1,80 M

ATENÇÃO SR. MONTADOR:
LEIA ATENTAMENTE ESTE MANUAL ANTES DE INICIAR A MONTAGEM. GUARDAR PARA EVENTUAIS CONSULTAS

| DIMENSÃO 1,40 M | | | DIMENSÃO 1,60 M | | | DIMENSÃO 1,80 M | | |
|-----------------|---------|--------|-----------------|---------|--------|-----------------|---------|--------|
| LARG. | ALTURA | PROF. | LARG. | ALTURA | PROF. | LARG. | ALTURA | PROF. |
| 2270 MM | 1160 MM | 380 MM | 2470 MM | 1160 MM | 380 MM | 2670 MM | 1160 MM | 380 MM |

VISTA EXPLODIDA

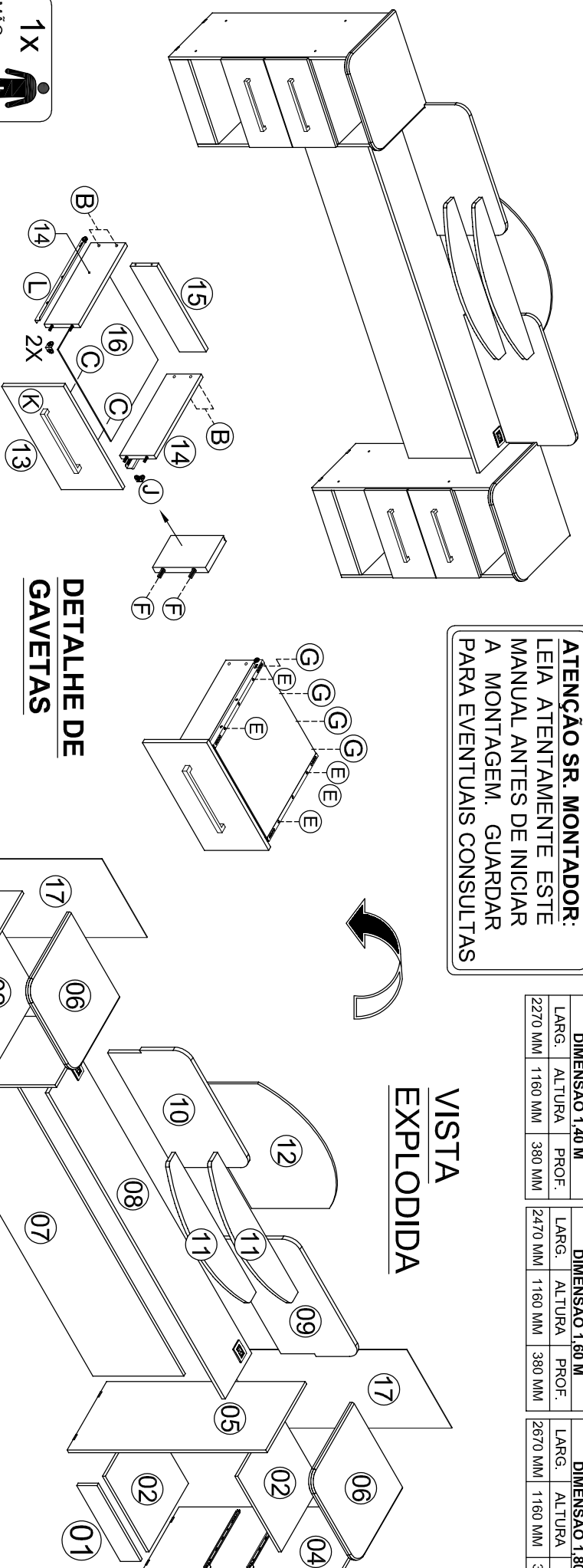

IMPORTANTE
Utilize as ferramentas corretamente, evitando o uso de materiais que possam causar danos ao produto.



OBSERVAÇÃO IMPORTANTE: A J&A MÓVEIS NÃO SE RESPONSABILIZA POR QUALQUER TIPO DE DEFEITO TÉCNICO COM ELETRICIDADE OU ALGUM DEFEITO DA PARTE DA INSTALAÇÃO ELÉTRICA. A RESPONSABILIDADE FICA POR CONTA DE QUEM FARÁ A INSTALAÇÃO ELÉTRICA DA TOMADA.

DETALHE DE GAVETAS

LEGENDA

| Nº | DESCRIÇÃO DAS PEÇAS | DIMENSÃO 1,40 M | | DIMENSÃO 1,60 M | | DIMENSÃO 1,80 M | |
|----|---------------------------|-----------------|--------------------|-----------------|--------------------|-----------------|--------------------|
| | | QTD | COMPR./LARG./ESP. | QTD | COMPR./LARG./ESP. | QTD | COMPR./LARG./ESP. |
| 01 | RODAPE FRONTAL | 02 | 365 X 95 X 12 MM | 02 | 365 X 95 X 12 MM | 02 | 365 X 95 X 12 MM |
| 02 | BASE PARA TELA CRIADO | 04 | 365 X 330 X 12 MM | 04 | 365 X 330 X 12 MM | 04 | 365 X 330 X 12 MM |
| 03 | LATERAL ESQUERDA EXTERNA | 01 | 830 X 330 X 12 MM | 01 | 830 X 330 X 12 MM | 01 | 830 X 330 X 12 MM |
| 04 | LATERAL DIREITA EXTERNA | 01 | 830 X 330 X 12 MM | 01 | 830 X 330 X 12 MM | 01 | 830 X 330 X 12 MM |
| 05 | LATERAL DIR./ESQ. INTERNA | 02 | 830 X 330 X 12 MM | 02 | 830 X 330 X 12 MM | 02 | 830 X 330 X 12 MM |
| 06 | TAMPO CRIADO | 02 | 415 X 380 X 15 MM | 02 | 415 X 380 X 15 MM | 02 | 415 X 380 X 15 MM |
| 07 | PANEL CABECEIRA | 01 | 1475 X 380 X 12 MM | 01 | 1675 X 380 X 12 MM | 01 | 1875 X 380 X 12 MM |
| 08 | PARA TELA CRIADO INTERIOR | 01 | 1475 X 220 X 15 MM | 01 | 1675 X 220 X 15 MM | 01 | 1875 X 220 X 15 MM |
| 09 | PANEL SUPERIOR DIRETO | 01 | 565 X 330 X 15 MM | 01 | 665 X 330 X 15 MM | 01 | 765 X 330 X 15 MM |
| 10 | ESQUERDO | 01 | 565 X 330 X 15 MM | 01 | 665 X 330 X 15 MM | 01 | 765 X 330 X 15 MM |
| 11 | PARA TELA CRIADO SUPERIOR | 02 | 675 X 140 X 15 MM | 02 | 675 X 140 X 15 MM | 02 | 675 X 140 X 15 MM |
| 12 | APLQUE CENTRAL | 01 | 600 X 380 X 09 MM | 01 | 600 X 380 X 09 MM | 01 | 600 X 380 X 09 MM |
| 13 | FRONTE DE GAVETA | 04 | 380 X 197 X 12 MM | 04 | 380 X 197 X 12 MM | 04 | 380 X 197 X 12 MM |
| 14 | LATERAL DE GAVETA | 08 | 300 X 110 X 12 MM | 08 | 300 X 110 X 12 MM | 08 | 300 X 110 X 12 MM |
| 15 | CONTRA RINCO DE GAVETA | 04 | 318 X 85 X 12 MM | 04 | 318 X 85 X 12 MM | 04 | 318 X 85 X 12 MM |
| 16 | FUNDO DE GAVETA | 04 | 305 X 338 X 03 MM | 04 | 305 X 338 X 03 MM | 04 | 305 X 338 X 03 MM |
| 17 | FUNDO TRASIEIRO CRIADO | 02 | 755 X 385 X 03 MM | 02 | 755 X 385 X 03 MM | 02 | 755 X 385 X 03 MM |



1X
MÃO-DE-OBRA

| COD. | QTD | DESCRIÇÃO | ILUSTRAÇÃO |
|------|-----|--|------------|
| A | 38 | PARAFUSO 5,0 X 50 C/ PONTA | |
| B | 16 | PARAFUSO 3,5 X 30 CH | |
| C | 08 | PARAFUSO 3,5 X 25 FLANG. | |
| D | 08 | PARAFUSO 4,0 X 20 FLANG. | |
| E | 80 | PARAFUSO 3,5 X 12 CH. PHS. | |
| F | 24 | CAVILHA 6,0 X 30 MM | |
| G | 80 | PREGO 8 X 8 | |
| H | 08 | SAPATA "U" 12 X 12 | |
| I | 04 | CANTONEIRA METÁLICA 3 FUROS | |
| J | 18 | CANTONEIRA ZAMAC 2 FUROS | |
| K | 04 | PUXADOR ALAOGAS 256 MM | |
| L | 04 | PAR CORREDIÇA METÁLICA 300 MM | |
| M | 04 | CONJUNTO SUPORTE-MODULO-PLACA (TOMADA) | |

Rua Augusto Fernandes dos Santos, nº850
Centro - Jaci-SP - Cep. 15155-000
Fone: (17) 3283-9400 / Fax: (17) 3283-9407
e-mail: assistencia@jamoveis.com.br



1º PASSO

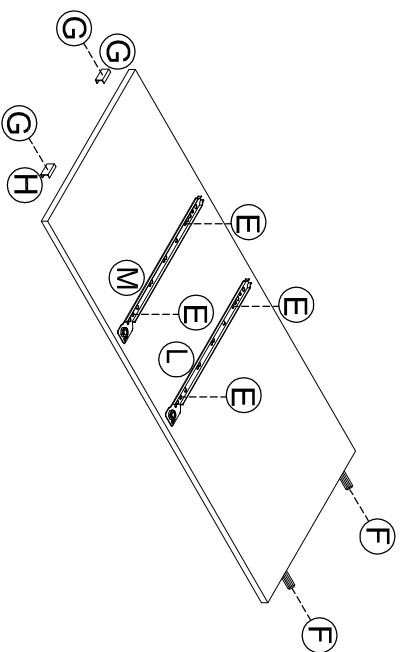

PREPARAÇÃO DAS LATERAIS Nº 03,04 e 05.

- FIXAR CORREDIÇAS METÁLICAS.
- FIXAR SAPATAS PLÁSTICAS.
- FIXAR CAVILHAS.

2º PASSO

(2 X)

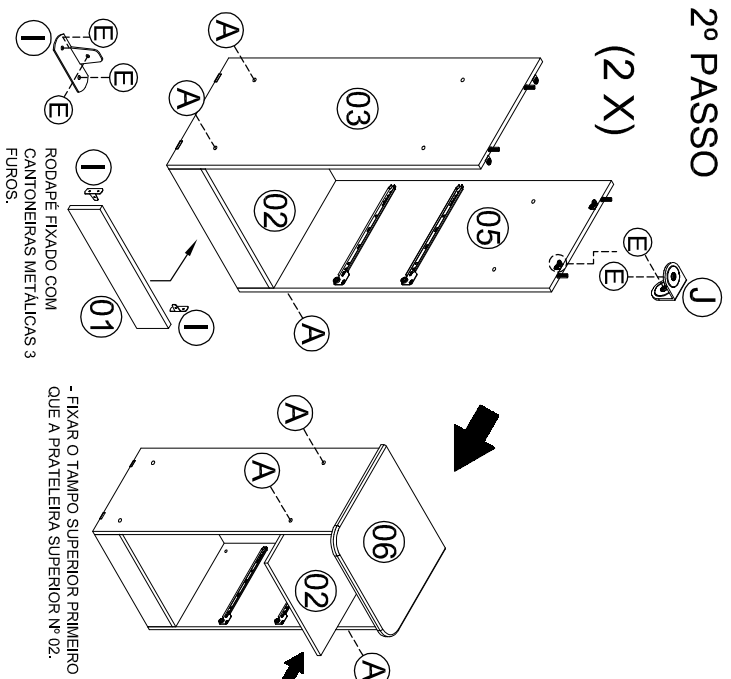

RODAPÉ FIXADO COM CANTONEIRAS METÁLICAS 3

- FIXAR O TAMPO SUPERIOR PRIMEIRO QUE A PRATELEIRA SUPERIOR Nº 02.

3º PASSO

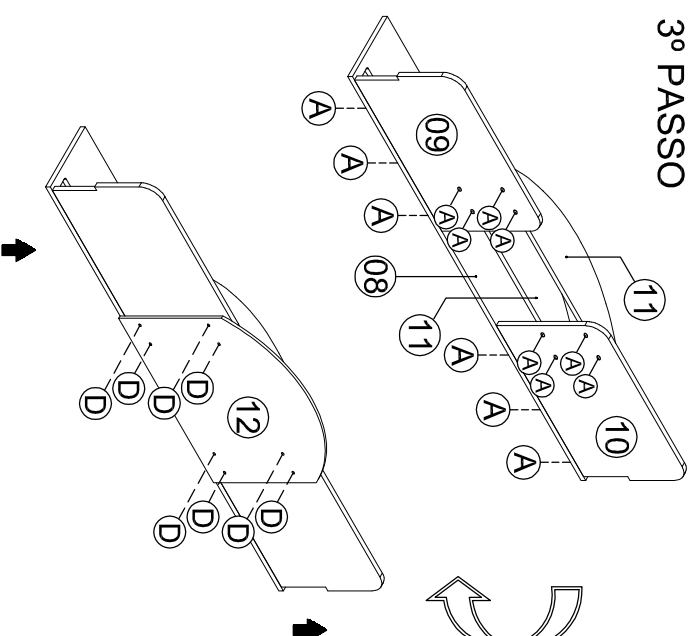

4º PASSO

-UTILIZAR CANTONEIRAS 2 FURROS PARA UNIR AS PEÇAS Nº07 e Nº08.

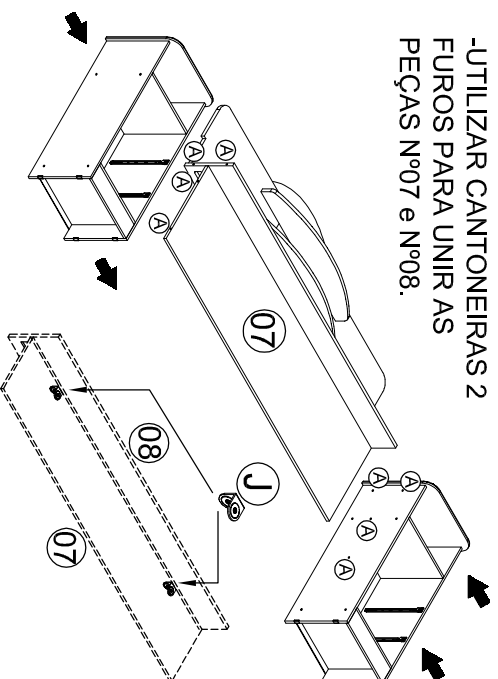

-UNIR OS CRIADOS COM O CONJUNTO CABECEIRA. UTILIZAR PARAFUSOS 5,0 X 50 C/ PONTA.

5º PASSO

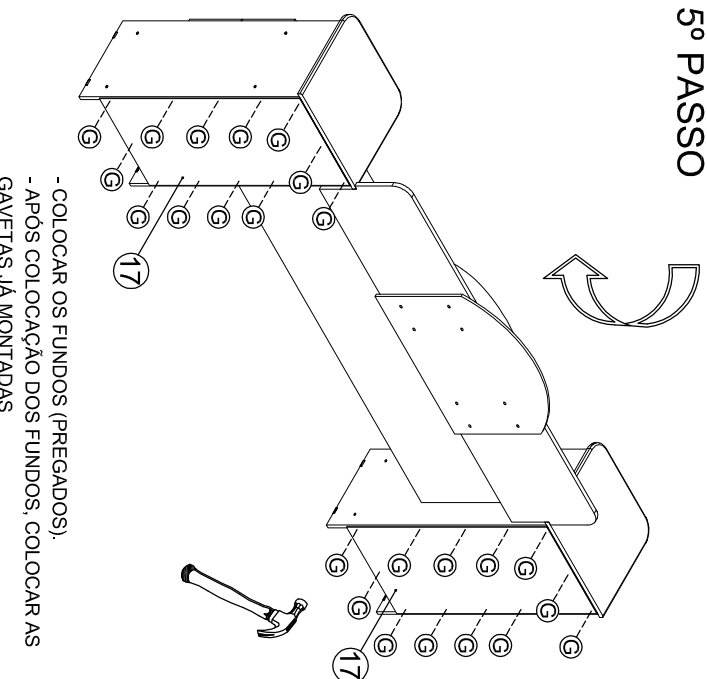

- COLOCAR OS FUNDOS (PREGADOS).
- APÓS COLOCAÇÃO DOS FUNDOS, COLOCAR AS GAVETAS JÁ MONTADAS.

6º PASSO

- A INSTALAÇÃO DA TOMADA DEVE SER FEITA POR PROFISSIONAL DA ÁREA ELÉTRICA.

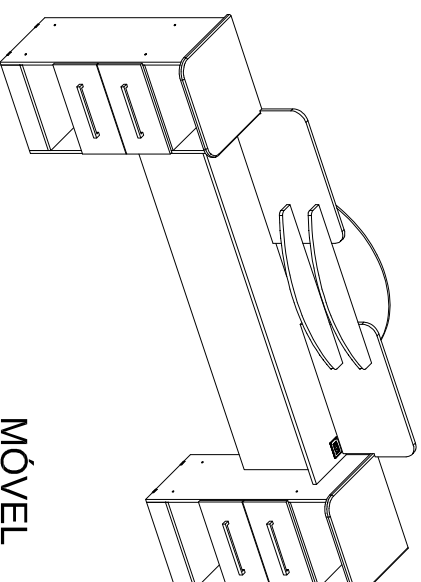
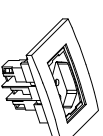

MÓVEL MONTADO