

Mesa Lotus

Como trocar seu produto

Se seu produto chegou com algum defeito você tem 7 dias para solicitar a troca. Você vai precisar:

- 1 Ter em mãos as fotos das peças com defeito; descrição; código (como está aqui no manual) e quantidade de peças com defeito.
- 2 Acesse o chat em nosso site.
- 3 Selecione o seu pedido, e depois a opção “Quero trocar um produto”.
- 4 Pronto, agora é só preencher as informações e enviar. Entraremos em contato por e-mail para te dar todas as instruções.

Dicas para prolongar a vida útil do móvel

- 1 Retire o pó com uma flanela seca, depois use um pano macio, levemente umedecido com água. Pode utilizar detergente neutro ou sabão neutro.
- 2 Reaperte os parafusos de tempos em tempos para garantir a estabilidade e durabilidade.
- 3 O acabamento do seu produto pode ser danificado pela falta de ventilação e excesso de calor.

Qualquer dúvida sobre os nossos produtos você pode entrar em contato pelo nosso canal de atendimento:

<https://www.madeiramadeira.com.br/central-de-ajuda>

Para mais dicas amigas e inspirações de decoração acesse:

<https://www.madeiramadeira.com.br/central-de-dicas>

Siga MadeiraMadeira:





Para a montagem do produto você vai precisar de:

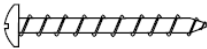

- ✓ Confira as peças, componentes e se possui as ferramentas necessárias para a montagem
- ✓ Para proteger seu móvel, coloque as peças sobre um tapete.
- ✓ Para realizar a montagem, é necessário 1 pessoa.
Convide sua família e amigos para montar com você.

LISTA DE FERRAGENS

REF.	CÓD.	DESCRIÇÃO	ILUSTRAÇÃO	QTD.
A	40.08.000124	CAVILHA 10 X 30 UVA		10
B	40.08.000011	PF MAD. C.C-F.C.T CHIPBOARD BC 4,5 X 50		08
C	40.08.000159	PARAF.MAQ.C HATA CAB 13 - 7X50 ALLEN		08

LISTA DE PEÇAS

PEÇAS POR VOLUME

CAIXA BASE

Nº PEÇA	CÓD IND	DESCRIÇÃO	QTD	DIMENSÕES (mm)			PESO KG
				COMP	LARG	ESP	
1	822E1	Pé	04	700	90	55	1,32
2	822E2	TR BAIXO 1	01	750	60	35	1,15
3	822E3	TR BAIXO 2	01	750	60	35	1,15
4	822E4	TR CIMA 1	01	450	70	35	0,75
5	822E5	TR CIMA 2	01	450	70	35	0,75

CAIXA TAMPO

Nº PEÇA	CÓD IND	DESCRIÇÃO	QTD	DIMENSÕES (mm)			PESO KG
				COMP	LARG	ESP	
6	822E6	TAMPO Ø1200mm	01	1200	1200	25	27

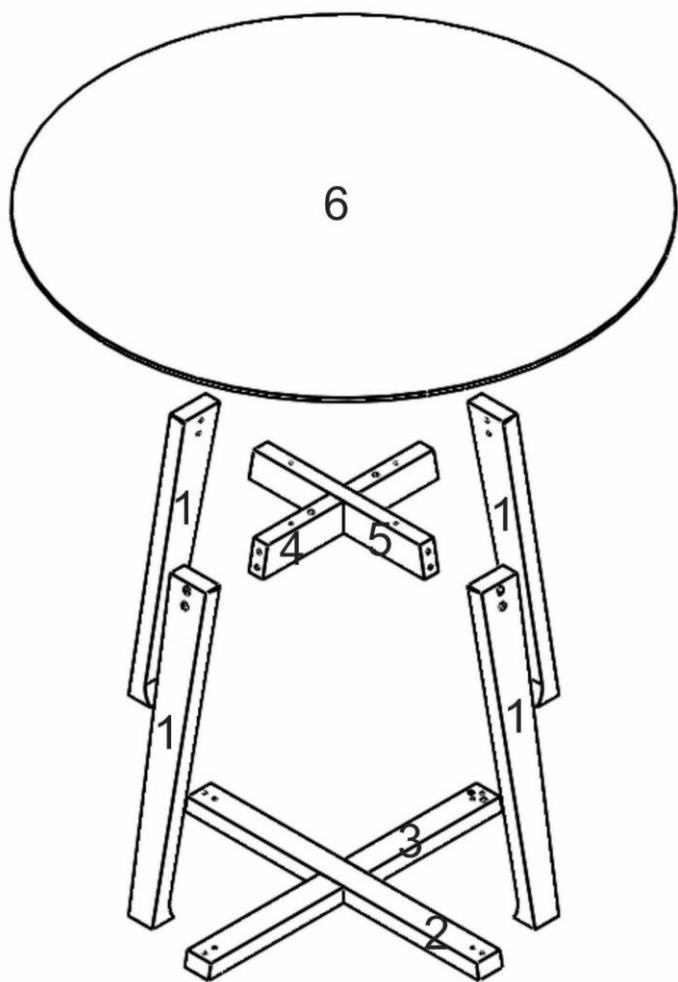

1

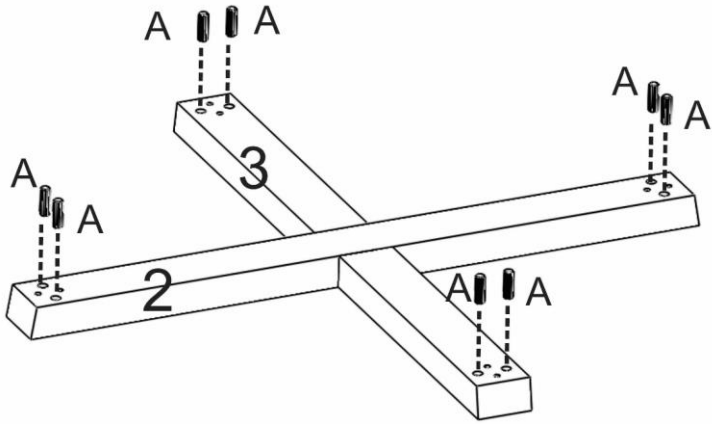

2

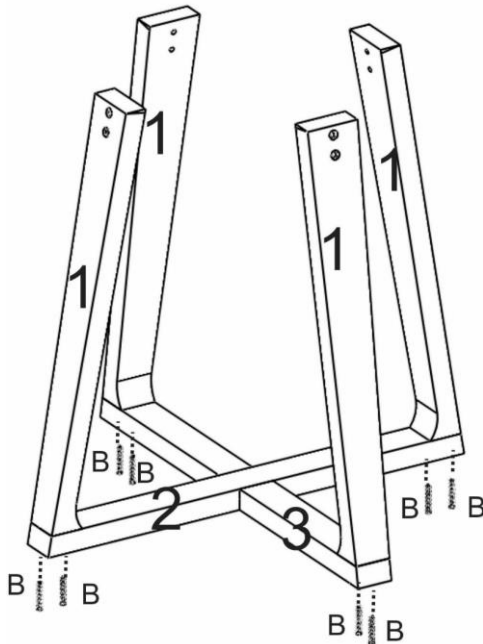

3

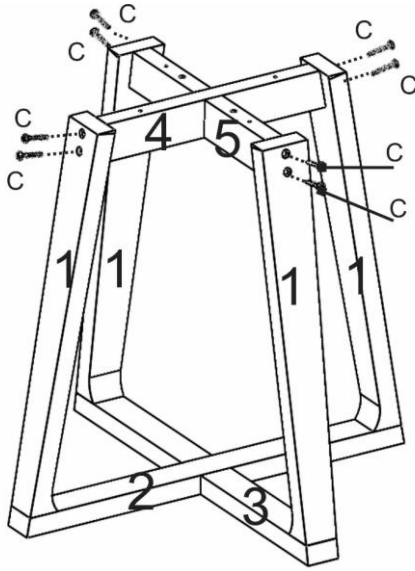

4

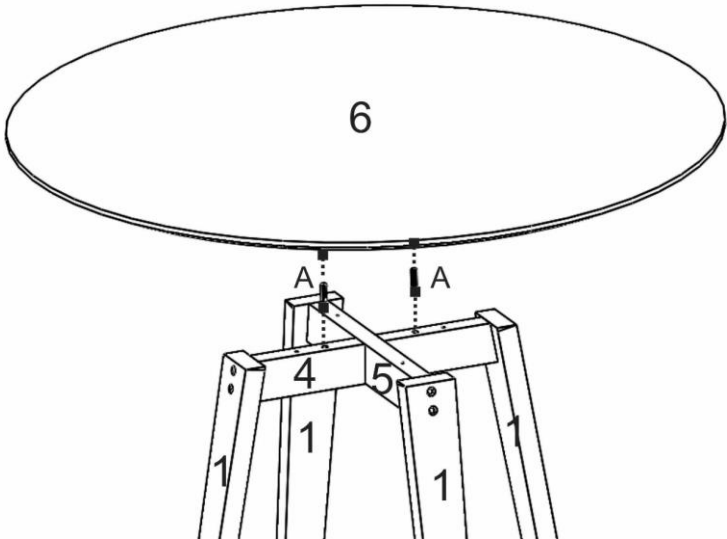

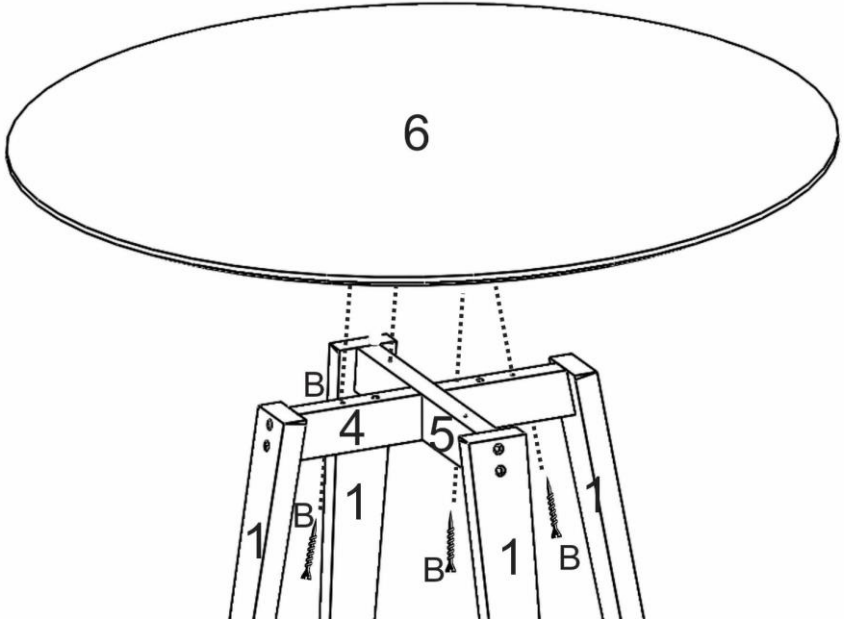

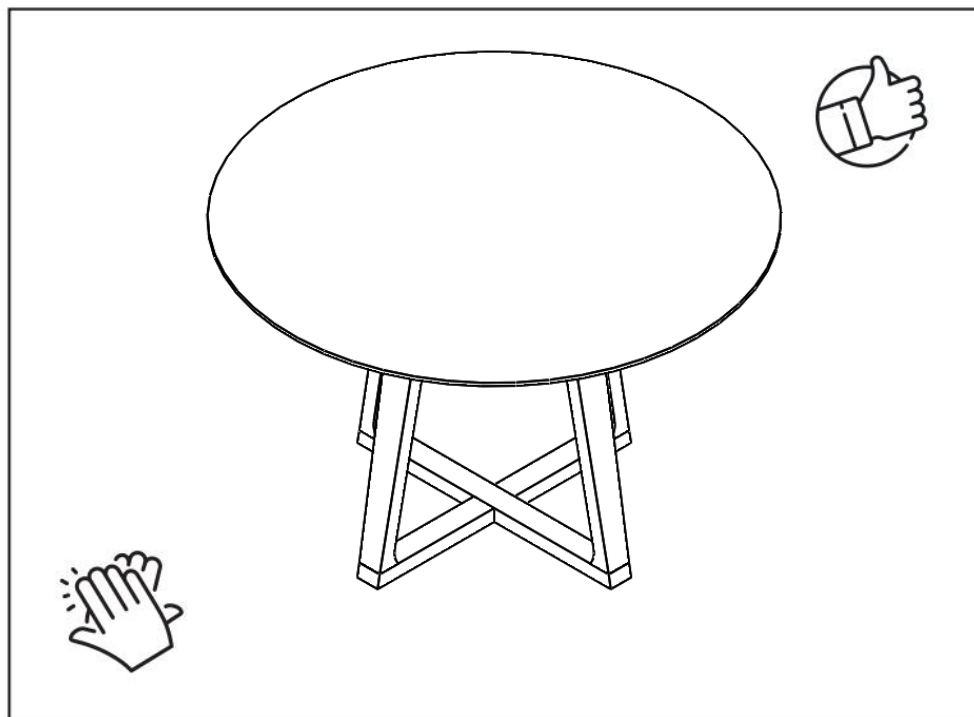

yes casa
madeiramadeira

V.01