

# MANUAL DE INSTRUÇÕES - AÉREO TRIPLO NAPOLI PRIME

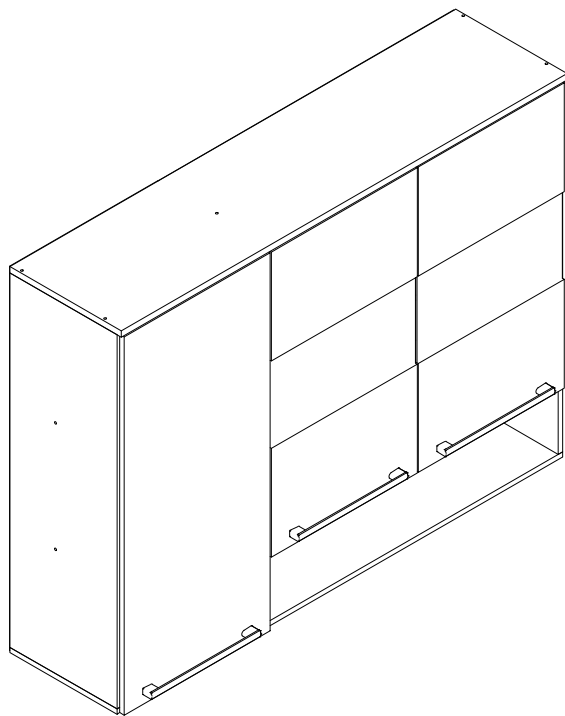

MÓVEIS RONIPA LTDA  
 CNPJ: 06.241.494/0001-82  
 Av dos Moveleiros, 1100, Bairro Canivete  
 Cep: 29909-120, Linhares-ES  
 Tel: (27) 3372-6050  
 www.moveironipa.com.br



## PREENCHA OS DADOS A SEGUIR:

Data da compra: \_\_\_/\_\_\_/\_\_\_  
 Número da Nota Fiscal: \_\_\_\_\_  
 Número do lote: \_\_\_\_\_

No caso de assistência técnica, entrar em contato com a loja onde adquiriu o produto. Guarde sempre a Nota fiscal e este manual, pois são partes fundamentais para o atendimento da garantia.

## TERMO DE GARANTIA

A Móveis Ronipa Ltda garante a qualidade de seus produtos quanto à defeitos e vícios de fabricação, conforme a Lei 8.078/90 (**CÓDIGO DE DEFESA DO CONSUMIDOR**), nos limites aqui estabelecidos:

1º - **03 (três) meses de garantia** para toda a sua linha de produtos, contados à partir da emissão da Nota Fiscal de Compra ao consumidor, em qualquer loja de revenda autorizada.

2º - Entende-se por garantia o reparo gratuito do item comprado, que apresente defeito ou vício de fabricação, de acordo com parecer técnico da Móveis Ronipa Ltda. Tal garantia somente terá validade mediante apresentação da Nota Fiscal de Compra.

3º - Para o exercício da presente garantia, o comprador/consumidor deverá solicitá-la à loja onde adquiriu o produto, para que a mesma solicite o reparo junto à fábrica.

4º - Caso seja necessário reparo do produto adquirido, o prazo para devolução do produto, peça ou acessório consertado é de **até 30 dias**, contados à partir do recebimento do pedido em nossa fábrica.

5º - Todos os produtos devem ser conferidos no momento da entrega.

6º - **Não estão cobertos por esta garantia (ônus do consumidor):**

a) **DANOS DECORRENTES DE MONTAGEM/INSTALAÇÃO INADEQUADA, REALIZADA POR PESSOA NÃO TREINADA E AUTORIZADA PELA LOJA REVENDEDORA OU PELA MÓVEIS RONIPA LTDA, ASSIM COMO O NÃO CUMPRIMENTO DAS INSTRUÇÕES PRESENTES NESTE MANUAL.**

b) Danos causados por acidentes, tais como quedas, batidas, desabamentos, incêndios, entre outros, após a instalação do produto.

c) Danos provocados por exposição à umidade, luz solar direta, salinidade, ataque de pragas biológicas decorrentes do ambiente de armazenamento/montagem, após a instalação do produto.

d) Danos decorrentes de limpeza e manutenção inadequados.

e) Danos decorrentes do uso inadequado do produto, assim como não cumprimento das normas especificadas neste manual.

f) Serviços de modificação de local após a instalação do produto, modificação de cor, alteração de medidas e estrutura, modificações de modelo

g) Ajuste interno ou conserto por pessoa não autorizada pela Indústria de Móveis Ronipa Ltda ou por um de nossos revendedores autorizados.

h) Roubo ou furto.

l) Essa garantia não cobre partes de vidro **APÓS O RECEBIMENTO** do produto. Verificar no ato da entrega a integridade das peças.

## IDENTIFICAÇÃO DAS PEÇAS E ACESSÓRIOS

| ITEM | DESCRIÇÃO        | QTD | CÓDIGO | ITEM | DESCRIÇÃO        | QTD | CÓDIGO |
|------|------------------|-----|--------|------|------------------|-----|--------|
| 01   | Lateral direita  | 01  | 5315   | 08   | Tampo nicho      | 01  | 5319   |
| 02   | Lateral esquerda | 01  | 5316   | 09   | Porta Vidro      | 02  | 5371   |
| 03   | Divisão          | 01  | 5317   | 10   | Porta maior      | 01  | 5322   |
| 04   | Tampo            | 01  | 5314   | 11   | Fundo vertical   | 01  | 5324   |
| 05   | Base             | 01  | 5318   | 12   | Fundo horizontal | 02  | 5325   |
| 06   | Prateleira maior | 01  | 5320   | 13   | Fundo nicho      | 01  | 5326   |
| 07   | Prateleira menor | 02  | 5321   |      |                  |     |        |

**A - Parafuso CH EST PHS 5x40 s/ pont - 22 UN**

**B - Cavilha 6x20 12 UN**

**C - Dobradiça 26 mm 06 UN**

**D - Calço dobradiça 05 mm 06 UN**

**E - Parafuso 3,5x25 flang phil.bi. 06 UN**

**F - Garra para fundo 18 UN**

**G - Pregos 08 x 09 50 UN**

**H - Parafuso CH PHS 3,5 x 12c/ pont - 32 UN**

**I - Capa plást. p/ cantoneira 04 UN**

**J - Cantoneira suporte aéreo 04 UN**

|                                       |  |                                   |               |                                 |                           |                |
|---------------------------------------|--|-----------------------------------|---------------|---------------------------------|---------------------------|----------------|
| Elaboração:<br>Jeanderson D. Bolonini | E-mail contato:<br>ppcp@moveironipa.com.br | Data de elaboração:<br>17/12/2019 | Versão:<br>1ª | Data de alteração:<br>00/00/000 | Código documento:<br>5329 | Página:<br>1/2 |
|---------------------------------------|--|-----------------------------------|---------------|---------------------------------|---------------------------|----------------|

# IDENTIFICAÇÃO DAS PEÇAS E ACESSÓRIOS

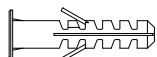

**K** - Bucha plástica p/ parede 8 mm - 04 UN

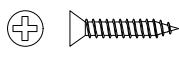

**L** - Parafuso CH PHS 3,5 x 22c/ pont - 02 UN

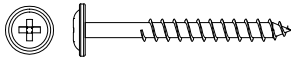

**M** - Parafuso Flang PHS 5,0 x 60 c/ pont - 04 UN

**N** - Puxador 256 mm 03 UN

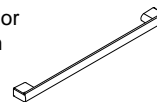

## NECESSÁRIO PARA MONTAGEM:



01 Montador

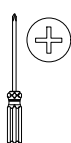

Chave Philips

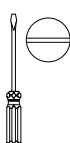

Chave Fenda



Trena

## MONTAGEM PASSO A PASSO

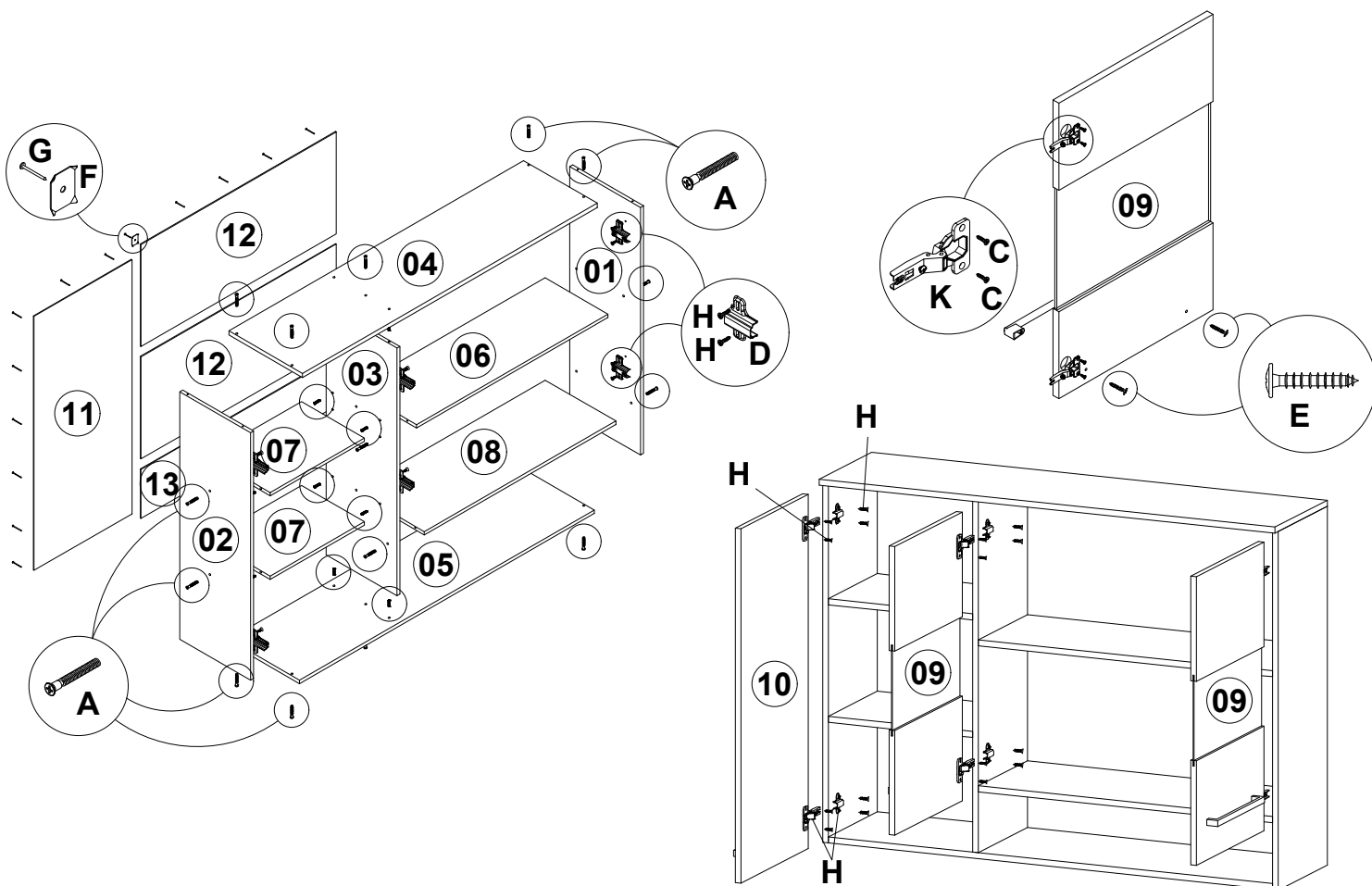

1º - Identifique as peças e acessórios.

2º - Fixe as laterais e a divisão na base com parafusos Ch. Est. Phs 5x40 s/ ponta.

3º - Fixe o tampo do nicho e as prateleiras nas laterais e na divisão com parafusos Ch. Est. Phs 5x40 s/ ponta.

4º - Fixe o tampo nas laterais e na divisão com parafusos Ch. Est. Phs 5x40 s/ ponta.

5º - Fixe os calços das dobradiças nas laterais e na divisão com parafusos Ch. Phs. 3,5x12 c/ ponta, conforme desenho acima.

6º - Fixe os perfis puxadores nas portas com parafusos Ch. Phs. 3,5x25 flang.c/ ponta.

7º - Fixe as dobradiças nas portas com parafusos Ch. Phs. 3,5x12 c/ ponta.

8º - Encaixe as dobradiças das portas nos calços das laterais e da divisão e aperte o parafuso central das dobradiças para unir as duas partes, fixando as portas na estrutura.

9º - Alinhe as portas e encontre o esquadro da estrutura.

10º - Fixe os fundos traseiros juntamente com o perfil H nas laterais, divisão e prateleiras usando as garras para fundo e pregos 10x10.

### FIXAÇÃO NA PAREDE:

1º - Pelo lado interno, marque o local das cantoneiras para suporte aéreo e dos parafusos, nas laterais e no fundo traseiro.

2º - Encoste o móvel na parede, na posição desejada. Fure o fundo traseiro e a parede com uma broca de 8 mm (não inclusa).

3º - Encaixe as buchas plásticas nas furações da parede.

4º - Fixe as cantoneiras nas laterais com parafusos Ch. Phs. 3,5x12 c/ ponta e na parede com parafusos Flang. Phs. 5x60 c/p.

5º - Para fazer a união com outros produtos da linha, utilize o parafusos Ch. Phs. 3,5x22 c/ ponta

# Agora que você já comprou o seu móvel, ele merece ser montado do jeito certo.

Erros de montagem causam mais de **60%** dos danos em móveis.

## Por que contratar?

Tranquilidade do **início ao fim** da montagem



### PROFISSIONAIS QUALIFICADOS

Especialistas certificados na **MadeiraMadeira Serviços**.



### FERRAMENTAS PROFISSIONAIS

que **protegem** seus móveis.



### AGENDAMENTO EM 24 HORAS

escolha a data e o turno **ideais para** você.



### GARANTIA DE 3 MESES

de cobertura **completa**.

**Mais de 1 MILHÃO DE MONTAGENS**  
★ com avaliação **4.7** ★

#### Mariana S., São Paulo

"Chegaram no horário e montaram tudo rapidamente. Serviço incrível!"



#### Carlos R., Belo Horizonte

"Tentei montar sozinho e foi um desastre. Com a **MadeiraMadeira Serviços** ficou perfeito."



#### Ana P., Rio de Janeiro

"Agendamento ágil e **montagem pontual e perfeita**. Recomendo demais!"



Agende agora pelo  
**QR Code**



Madeira**Madeira** Serviços · Atendimento em todo o Brasil

Escaneie o QRCode