



DP-001-3830 **Instruções de Montagem**
/ Instrucciones de Armado / Assembly Instructions

3830 - G. ROUPA 3PTS/2GV Q ENCANTO RETRO
3830- GUARDA ROPA 3 PORTAS 2 CAJONES Q ENCANTO RETRO
3830- WARDROBE WITH 3 DOORS 2 DRAWERS Q ENCANTO RETRO

Site: www.qmovi.com.br - e-mail: qmovi@qmovi.com.br

QR Code para acessar vídeo de montagem



Atualização 4
Actualización / Update
05/05/2023

Legendas de Peças / Leyenda de Piezas / Legends of Parts

CÓD	DESCRIÇÃO	DESCRISIONES	DESCRIPTION	QTD	DIMENSÃO
1028	FUNDO GAVETA	FONDO DEL CAJÓN	BOTTOM OF DRAWER	2	558 X 352
2605	BASE INTERMEDIÁRIA	BASE INTERMEDIA	INTERMEDIATE BASE	1	884 X 448
3716	CHAPÉU	SOMBRERO	HAT	1	884 X 448
3718	FORRO TRASEIRO SUP	FONDO SUPERIOR	UPPER BACK	1	407 X 905
3724	VISTA SUPERIOR	VISTA SUPERIOR	TOP VIEW	1	908 X 80
3727	PORTA MENOR	PUERTA PEQUEÑA	SMALL DOOR	2	1374 X 296
3728	PORTA MAIOR	PUERTA MAJOR	BIGGER DOOR	1	1696 X 296
3846	DIVISÓRIA DIR	DIVISIÓN DERECHA	RIGHT DIVISION	1	1294 X 448
3851	LATERAL DIREITA	LATERAL DERECHA	RIGHT SIDE	1	1708 X 448
3852	LATERAL ESQUERDA	LATERAL IZQUIERDA	LEFT SIDE	1	1708 X 448
3853	BASE	BASE	BASE	1	940 X 468
3854	VISTA LATERAL	VISTA LATERAL	SIDE VIEW	2	1724 X 80
3857	FORRO TRASEIRO MENOR	FONDO PEQUEÑO	SMALLER BACK	1	1310 X 300
3859	FORRO TRASEIRO MAIOR	FONDO MAYOR	BIGGER BACK	1	1310 X 600
546	CONTRA FUNDO GAVETA	CONTRA FONDO DEL CAJÓN	AGAINST DRAWER BOTTOM	2	535 X 80
555	PRATELEIRA	ANAQUEL	SHELF	2	448 X 288
565	PRATELEIRA GAVETA	ANAQUEL DEL CAJÓN	DRAWER SHELF	1	448 X 584
652	LATERAL GAVETA	LATERAL DEL CAJÓN	DRAWER SIDE	4	347 X 110
707	BATENTE	JAMBA	JAMB	1	390 X 70
722	FRENTE GAVETA	FRENTE DEL CAJÓN	DRAWER FRONT	2	158 X 592

RETIRAR A NUMERAÇÃO DAS PEÇAS COM ALCOOL

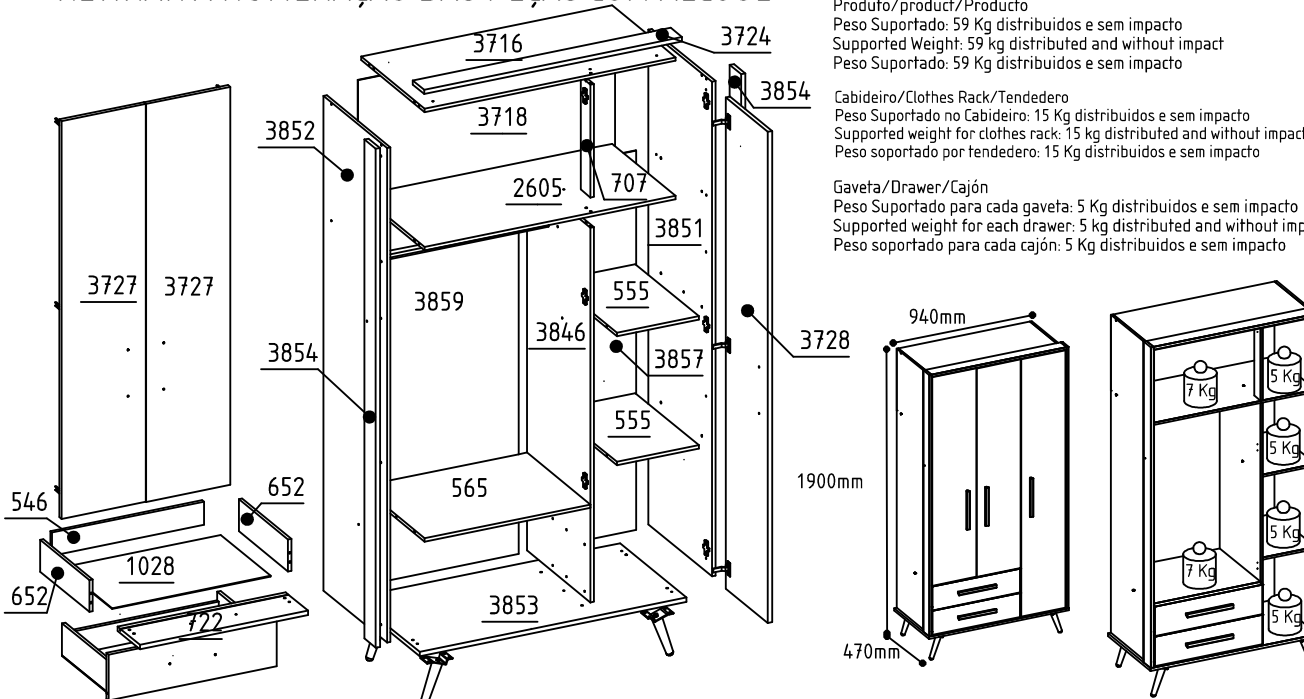

Instrução

01 - Utilize a embalagem para forrar o chão e iniciar a montagem;
02 - Separe as peças colocando em pé, nunca empilhe uns sobre os outros;
03 - Identifique as peças do móvel antes de iniciar a montagem;
04 - Caso seja utilizado parafusadeira para montagem, recomendamos que a pressão seja até 5 Newtons, finalizando o aperto com chave manual. Em caso de ensaio ou remontagem utilizar chave manual ou parafusadeira com pressão de até 5 Newtons.
04.1 - Indicamos que o montador observe se há quinhas vivas no acabamento das peças, caso houver devem ser lixadas manualmente com cuidado antes da montagem.
05 - Aconselhamos que a montagem seja feita por montador profissional.

01 - Utilizar el material de embalaje para cubrir el suelo e iniciar el montaje.
02 - Separar las piezas que ponen en pie, nunca se apilan unas sobre otras.
03 - Identificar las partes móviles ante de comenzar ensamblaje.
04 - Si el montaje se realiza con una presión de apriete a 5 newtons, nalizó los tornillos con una llave de la primera asamblea. para la verificación o el reensamblaje generar manual de volver a apretar las jaciones.
05 - Se recomienda que el montaje se realiza por un instalador profesional.

01 - Use the packaging material to cover the floor and start assembling;
02 - Separate the parts by placing them upright, never over each other;
03 - Identify the mobile parts before starting assembling;
04 - If using an electric screwdriver with 5 Newton pressure, finish tightening the screws manually for the first assembling. In testing or reassembling, tighten the screws manually.
05 - We strongly recommend using a professional furniture assembler for the task.

A 2539 Qt.:18 PARAFUSO CHATA 4,0 X 40	B 2543 Qt.:21 PARAFUSO FLANGEADO 3,5 X 25	C 2545 Qt.:16 PARAFUSO FLANG. 4,0X14	D 2536 Qt.:72 PARAFUSO CHATA 3,5 X 12	E 2552 Qt.:70 PREGO 10 X 10
F 2430 Qt.:8 PREGO 12 X 12	G 35 Qt.:2 CAVILHA MADEIRA 6 X 55 MM	H 34 Qt.:37 CAVILHA MADEIRA 6 X 30 MM	I 2883 Qt.:4 PE DE MADEIRA TORNEADO RETO	J ** Qt.:9 TAPA FURO ADESIVO
K 2887 Qt.:4 CHAPA PÉ INCLINADO	L 245 Qt.:1 SACHE COLA	M 88 Qt.:17 FIXADOR DO FORRO	N 29 Qt.:4 CANTONEIRA COMPACTA	O 250 Qt.:2 SUP. BASTAO OBLONGO
P 45 Qt.:9 DOBRADIÇA	Q 2884 Qt.:5 PUXADOR MOLD	R 41 Qt.:2 CORREDIÇA METÁLICA 350mm	S 27 Qt.:1 CABIDEIRO OBLONGO	

*TERMO DE GARANTIA- A Qmovi garante este produto por defeito de fabricação pelo devido prazo legal de 90 dias a contar da emissão da Nota ao consumidor. Apresentar este certificado de garantia acompanhado da Nota Fiscal do local de aquisição do produto.
*Ao solicitar peças para Assistência Técnica ao lojista, informe o código do produto, a cor, o número da peça danificada e o lote.
*plazo de garantía - qmovi garantiza este producto por defecto de fabricación durante el plazo legal de 90 días desde la emisión de la factura al consumidor. Presente este certificado de garantía junto con el recibo de compra del establecimiento.
*Cuando solicite piezas para asistencia técnica al tendero, introduzca el código del producto, el color, el número de pieza dañado y el lote.
*warranty term - qmovi guarantees this product against manufacturing defect for the due legal period of 90 days from the issuance of the invoice to the consumer. Submit this certificate of guarantee accompanied by the purchase receipt of the place of purchase of the product.
* When ordering parts to the Technical Assistance, inform the product code, the color, the number of the damaged part and the batch. Please contact us by email to

1

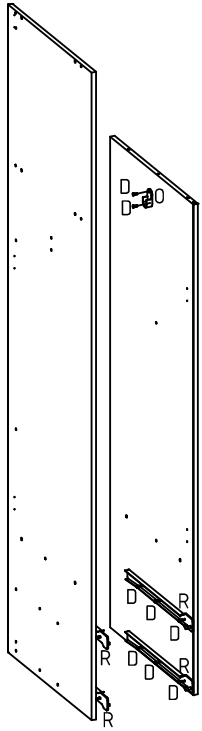

2

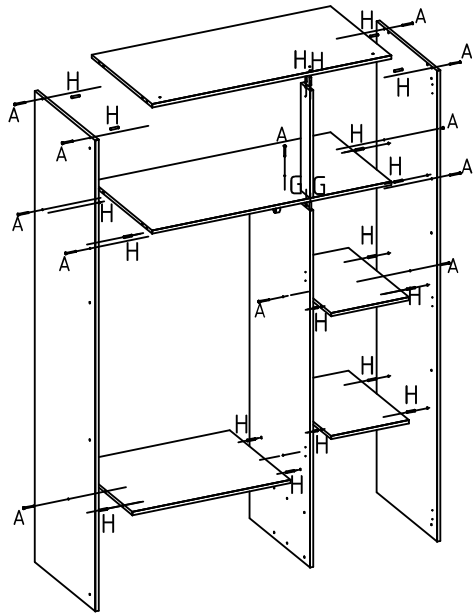

3

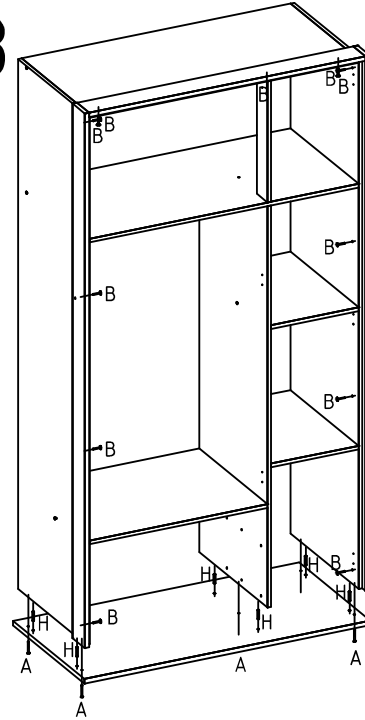

4

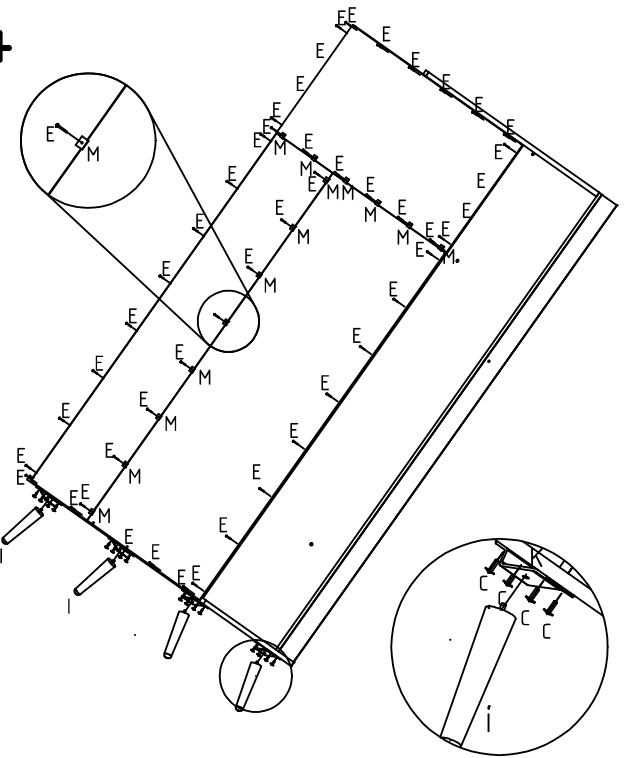

5

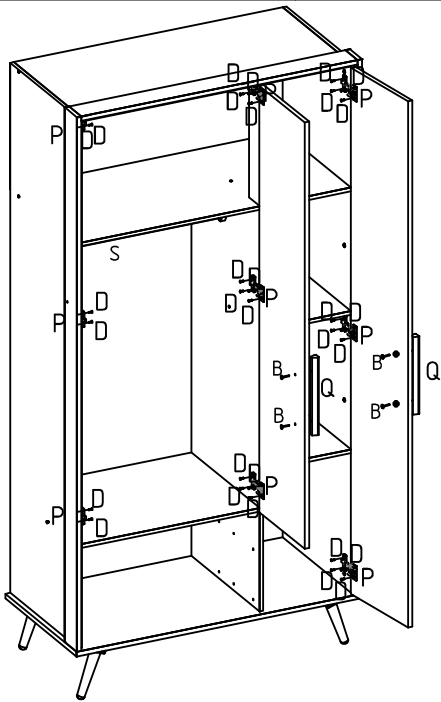

6

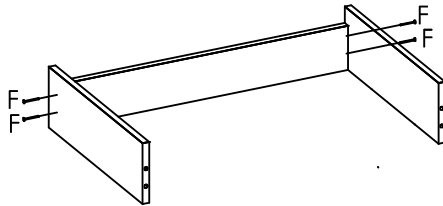

7

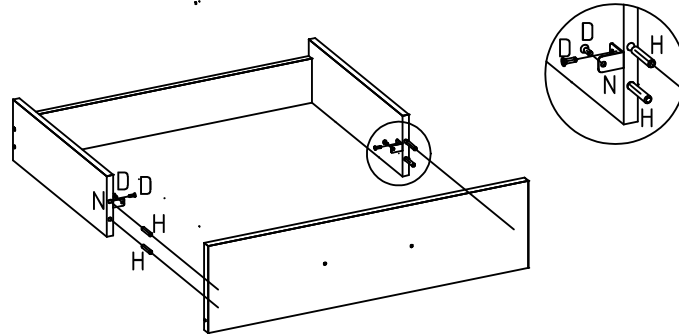

8

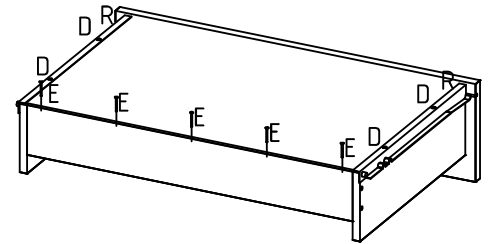

9

