

N°	CÓDIGO CODE CÓDIGO	DESCRIÇÃO DESCRIPTION DESCRIPCIÓN	DIMENSÃO (mm) DIMENSION (mm) DIMENSIÓN (mm)			QUANTIDADE QUANTITY CANTIDAD
			COMP. LEN. LON	LARG. WID. ANC.	ESP. DEP. ESP.	
1	27930	TAMPO/ TOP PANEL/ TAPA	820	470	25	1
2	81309	LATERAL DIREITA/ RIGHT SIDE/ LATERAL DERECHA	1100	410	15	1
3	81310	LATERAL ESQUERDA/ LEFT SIDE/ LATERAL IZQUIÉRDA	1100	410	15	1
4	81308	DIVISÃO/ DIVISION/ DIVISIÓN	435	210	15	1
5	27934	PÉ FRONTAL DIREITO/ RIGHT FRONT FOOT/ PIÉ FRONTAL DERECHO	1205	65	25	1
6	27935	PÉ FRONTAL ESQUERDO/ LEFT FRONT FOOT/ PIÉ FRONTAL IZQUIÉRDO	1205	65	25	1
7	27936	PÉ TRASEIRO DIREITO/ RIGHT BACK FOOT / PIÉ TRASERO DERECHO	1205	65	25	1
8	27937	PÉ TRASEIRO ESQUERDO/ LEFT BACK FOOT/ PIÉ TRASERO IZQUIÉRDO	1205	65	25	1
9	27939	FRENTE DE GAV GRA/ BIG DRAWER FRONT/ FRENTE DE CAJÓN GRANDE	674	203	15	4
10	27940	FRENTE DE GAV DIR PEQ/ RIGHT SMALL DRAWER FRONT/ FRENTE DE CAJÓN PEQUEÑO DERECHO	335	203	15	1
11	27942	FRENTE DE GAV ESQ PEQ/ LEFT SMALL DRAWER FRONT/ FRENTE DE CAJÓN PEQUEÑO IZQUIÉRDO	335	203	15	1
12	27943	LATERAL DE GAV DIR/ RIGHT SIDE OF DRAWER/ LATERAL DERECHA DE CAJÓN	400	140	15	6
13	27944	LATERAL GAV ESQ/ LEFT SIDE OF DRAWER / LATERAL IZQUIÉRDA DE CAJÓN	400	140	15	6
14	27945	TRASEIRO DE GAVETA GRANDE/ BACK OF BIG DRAWER/ TRASERO DE CAJÓN GRANDE	625	140	15	4
15	27946	TRASEIRO DE GAVETA PEQUENO/ BACK OF SMALL DRAWER/ TRASERO DE CAJÓN PEQUEÑO	277	140	15	2
16	27947	FUNDO DE GAVETA GRANDE/ BIG DRAWER BOTTOM/ FONDO DE CAJÓN GRANDE	638	400	2,5	4
17	27948	FUNDO DE GAVETA PEQUENA/ SMALL DRAWER BOTTOM/ FONDO DE CAJÓN PEQUEÑO	400	290	2,5	2
18	27949	COSTA/ BACK/ RESPALDO	720	355	2,5	3
19	41589	DISTANCIADOR FRONTAL/ FRONT SPACER/ SEPARADOR FRONTAL	1100	25	25	2
20	41590	DISRANCIADOR TRASEIRO/ BACK SPACER SEPARADOR TRASERO	1100	25	25	2
21	27952	TRAVESSA FRONTAL / FRONT BATTEN/ TRAVIESA FRONTAL	680	60	25	1
22	27953	TRAVESSA TRASEIRA /BACK BATTEN/ TRAVIESA TRASERA	680	60	25	1

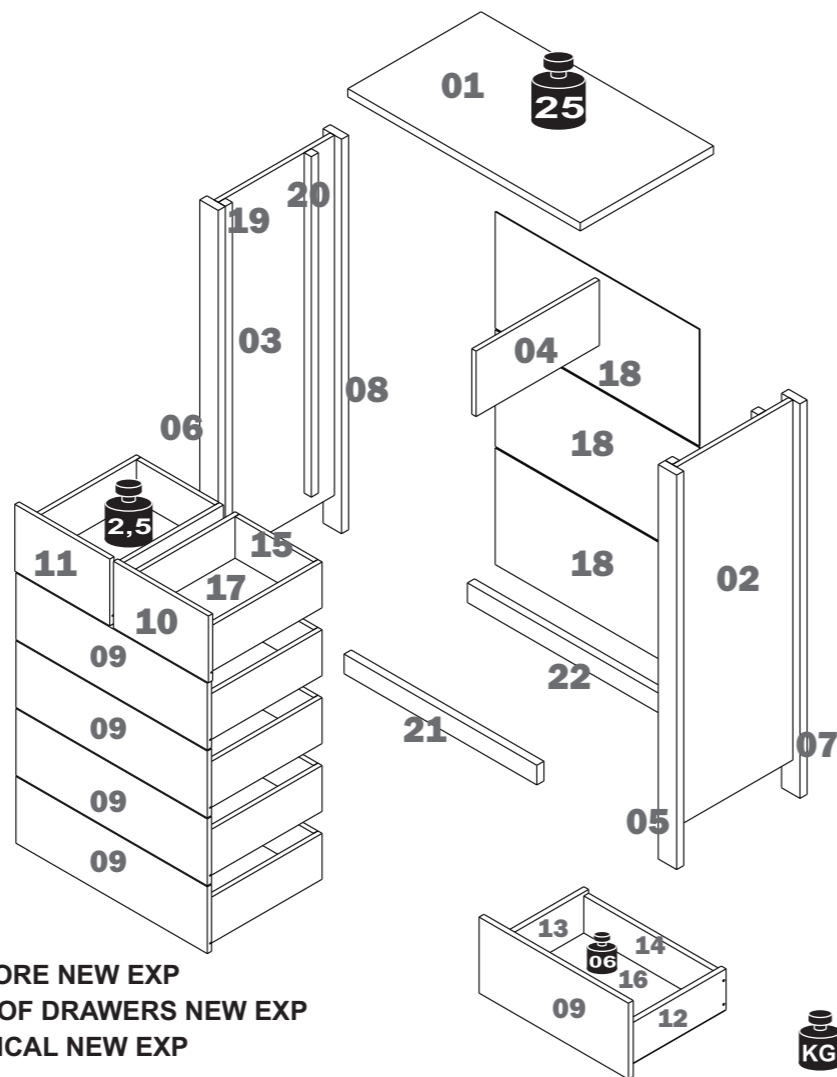

Rod. Prefeito Adolfo Nicolato, Km 10 - Rodeiro/MG - CEP:36510-000  
+ 55 32 3577-3300 www.grupolopas.com.br

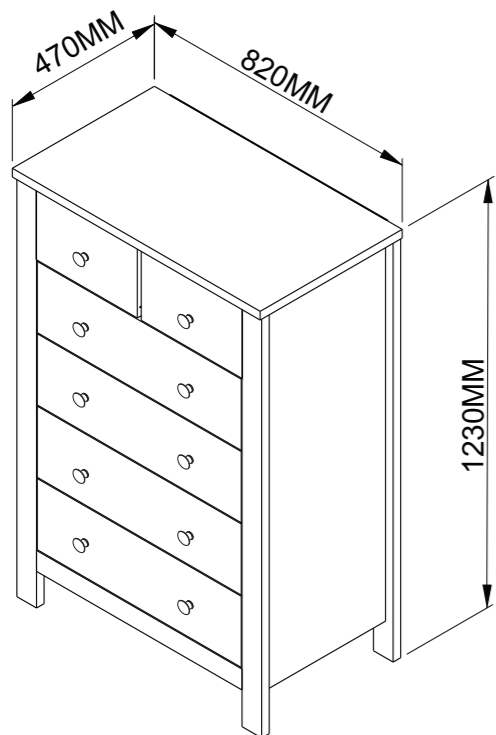

**INSTRUÇÕES DE MONTAGEM CÔMODA VERTICAL MAGGIORE NEW EXP**  
**ASSEMBLY INSTRUCTIONS MAGGIORE VERTICAL CHEST OF DRAWERS NEW EXP**  
**INSTRUCCIONES DE ARMADO COMODA MAGGIORE VERTICAL NEW EXP**  
 81374 - 25/05/2022 - A3

Peso máximo suportado  
Maximum weight supported  
Peso máximo suportado

<b>A</b> - CAVILHA MADEIRA 6X30MM 6X30MM WOODEN DOWEL TARUGO DE MADEIRA 6X30MM	<b>50</b>
Cód. 1977	
<b>B</b> - PAR CORREDIÇA TELESÓPICA BALL BEARING SLIDES CORREDEIRAS TELESÓPICAS	<b>06</b>
400MM Cód. 30204	
<b>C</b> - PARAFUSO 3,5X14MM 3,5X14MM SCREW TORNILLO 3,5X14MM	<b>60</b>
Cód. 2834	
<b>D</b> - PARAFUSO 3,5X35MM 3,5X35MM SCREW TORNILLO 3,5X35MM	<b>36</b>
Cód. 30836	
<b>E</b> - PARAFUSO 5X50MM 5X50MM SCREW TORNILLO 5X50MM	<b>06</b>
Cód. 16954	
<b>F</b> - PREGO 10X10 10X10 NAIL CLAVO 10X10	<b>32</b>
23MM Cód. 2259	
<b>G</b> - SAPATA PAD ZAPATA	<b>04</b>
Cód. 2513	
<b>H</b> - PERFIL H H PROFILE PERFIL H	<b>02</b>
720X23X6MM Cód. 28001	
<b>I</b> - PARAFUSO MINIFIX MINIFIX SCREW TORNILLO MINIFIX	<b>28</b>
31x7MM Cód. 2859	
<b>J</b> - TAMBOR 15MM 15MM CONNECTOR CONECTOR 15MM	<b>28</b>
Cód. 2913	
<b>L</b> - SUPORTE FUNDO DE GAVETA DRAWER BOTTOM SUPPORT SOPORTE FONDO DEL CAJÓN	<b>08</b>
Cód. 2939	
<b>M</b> - PUXADOR HANDLE TIRADOR	<b>10</b>
Cód. 25934	
<b>N</b> - PARAFUSO M4X20MM M4X20MM SCREW TORNILLO M4X20MM	<b>10</b>
Cód. 25357	
<b>O</b> - TAPA FURO MINIFIX 16MM 16MM SCREW COVER (MINIFIX) TAPA ORIFÍCIO 16MM (MINIFIX)	<b>12</b>
BRANCO/ WHITE/ BLANCO - Cód. 2542 ROVERE SOFT - Cód. 19658 CARVALHO SOFT - Cód. 19655 IMBUÍIA SOFT - Cód. 2546	

## TERMO DE GARANTIA

### DISPOSIÇÕES E PRAZOS DE GARANTIA

A Móveis Lopus estipula que o produto especificado terá garantia legal de 90 (noventa) dias, a partir da data de emissão da nota fiscal, contra defeitos de fabricação nos termos do artigo 26, II do CDC. Quaisquer garantias adicionais fornecidas pelo lojista são de responsabilidade exclusiva destes, sendo, portanto os únicos responsáveis em caso de defeito do produto após a garantia legal, concedida pela fabricante.

A Móveis Lopus não possui pontos de assistência técnica. Constatado o eventual defeito de fabricação, desde que, dentro do prazo de garantia legal, o consumidor deverá entrar em contato com a loja onde adquiriu o produto. No prazo de garantia, as partes eventualmente defeituosas serão substituídas gratuitamente, por outra da mesma linha e modelo. O projeto, instalação e a montagem na residência do consumidor não serão de responsabilidade da Móveis Lopus. A montagem deve seguir corretamente as instruções dos manuais que se encontram dentro da embalagem de cada módulo. Esta garantia é válida em todo território brasileiro.

### EXCLUSÃO DA GARANTIA

O presente termo exclui de sua garantia: Danos causados em conseqüências de acidentes, mau uso, manuseio ou deslocamento incorreto dos produtos; Avarias ou defeitos causados por montagem inadequada; Danos em decorrência de agentes externos (inundações, incêndios, etc.); Danos causados pela utilização do produto em ambientes sujeitos a gases corrosivos, umidade excessiva, mofo, acondicionamento em locais de altas/baixas temperaturas, poeira ou acidez. Danos causados por infestação de cupins e outras pragas; Defeitos por exposição a luz solar excessiva; Desgaste natural devido ao uso do produto;

### CUIDE BEM DO SEU MÓVEL

Dicas de limpeza e conservação:  
- Para limpar corretamente seu produto, use sempre um pano liso e levemente umedecido com água;  
- Não se esqueça de enxugar o seu móvel! Ele não deve permanecer úmido, pois a água pode prejudicar o acabamento ou causar mofo na madeira;  
- Não se recomenda o uso de produtos à base de amoníaco.  
- Não utilize esponja de aço ou qualquer material que possa arranhar a superfície do produto durante a limpeza.  
- Não utilize plásticos ou papéis coloridos para forrar seu móvel.  
- Evite arrastar objetos em cima do móvel. Eles podem riscar e prejudicar o acabamento do seu móvel.  
- O material dos seus móveis tem um tratamento contra fungos e cupins, mesmo assim, em ambientes infestados recomenda-se a dedetização antes de instalar o seu móvel.  
- Tente evitar a exposição direta ao sol. Sugere-se utilização de cortinas para proteger seu móvel;

A Móveis Lopus reserva-se o direito de alterar quaisquer características técnicas ou estéticas e introduzir melhoramentos nos produtos comercializados a qualquer momento, sem obrigação de efetuar o mesmo nos produtos em estoque ou já comercializados (vendidos).

### TAKING GOOD CARE OF YOUR FURNITURE

Cleaning and caring instructions:

- Wipe the wood furniture down with a moist cloth to properly clean the furniture.
- Do not forget to dry your furniture out. Humidity can damage the finish or create mould.
- Chemical products are not recommended;
- Never clean the furniture with scouring powders, steel scrubber pads or any other product which can scratch its
- Furniture surfaces should not be covered with colored plastic or paper sheets.
- Avoid dragging objects on top of the furniture. They might scratch the finishing.
- Wood furniture are made of mould and termites resistant materials, however, it is recommended to use termiticides in infested places before installing the furniture.
- Avoid furniture exposure to direct Sun light. Drapers suggested.

### CUIDE BIEN DE SU MUEBLE

Indicaciones de limpieza y conservación

- Para limpiar correctamente su muebles de madera, siempre use un paño húmedo.
- No se olvide de secar su muebles! No debe permanecer húmedo, pues el agua puede perjudicar el acabado o causar moho en la madera.
- No es recomendable utilizar productos con amoníaco.
- No utilizar esponjas de acero o cualquier material que dañe la superficie de los muebles.
- No utilizar plásticos o papeles coloridos para forrar los muebles.
- Evite arrastar objetos encima de los muebles. Ellos pueden riscar o dañar el acabado de su mueble.
- El material de los muebles tiene un tratamiento contra los hongos y las polillas, aun así, en ambientes infestados, se recomienda desinfectar antes de instalar su mueble.
- Evite la exposición directa al sol. Se sugiere la utilización de cortinas para proteger sus muebles.

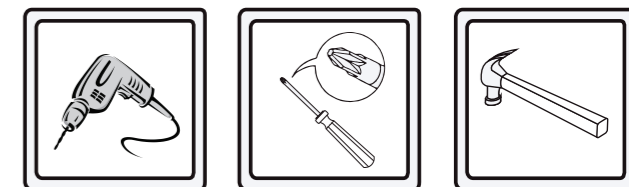
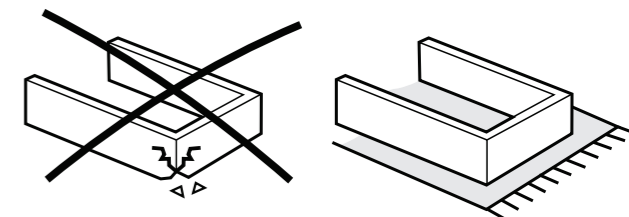

As ferramentas necessárias para montagem do produto não são fornecidas. The necessary tools for assembly aren't supplied. Las herramientas necesarias para armar los productos no son fornecidas.



Montagem  
Mounting  
Montaje

**Sugestão da quantidade de pessoas necessárias para montagem.**

Tip of the number of people required for product assembly.

Consejo de la cantidad de personas necesarias para el armado de productos.

