

**Produto: RACK BANCADA DIPLOMATA**

**Código: 17652**

**Medida do produto montado: 2000 larg. x 560 alt. x 380 prof.**

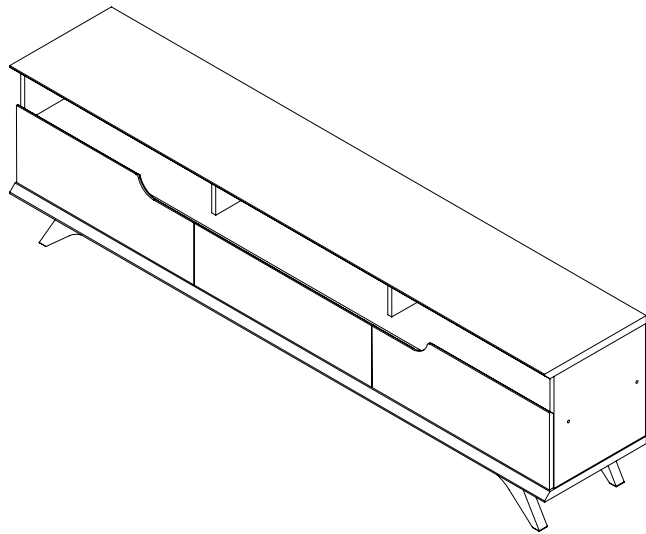

### NECESSÁRIO PARA MONTAGEM:

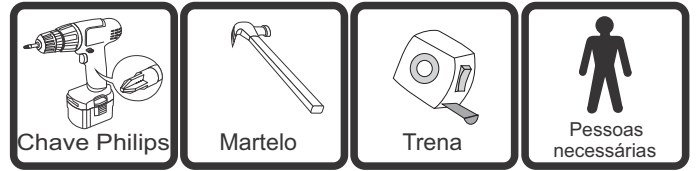

### VISTA EXPLODIDA

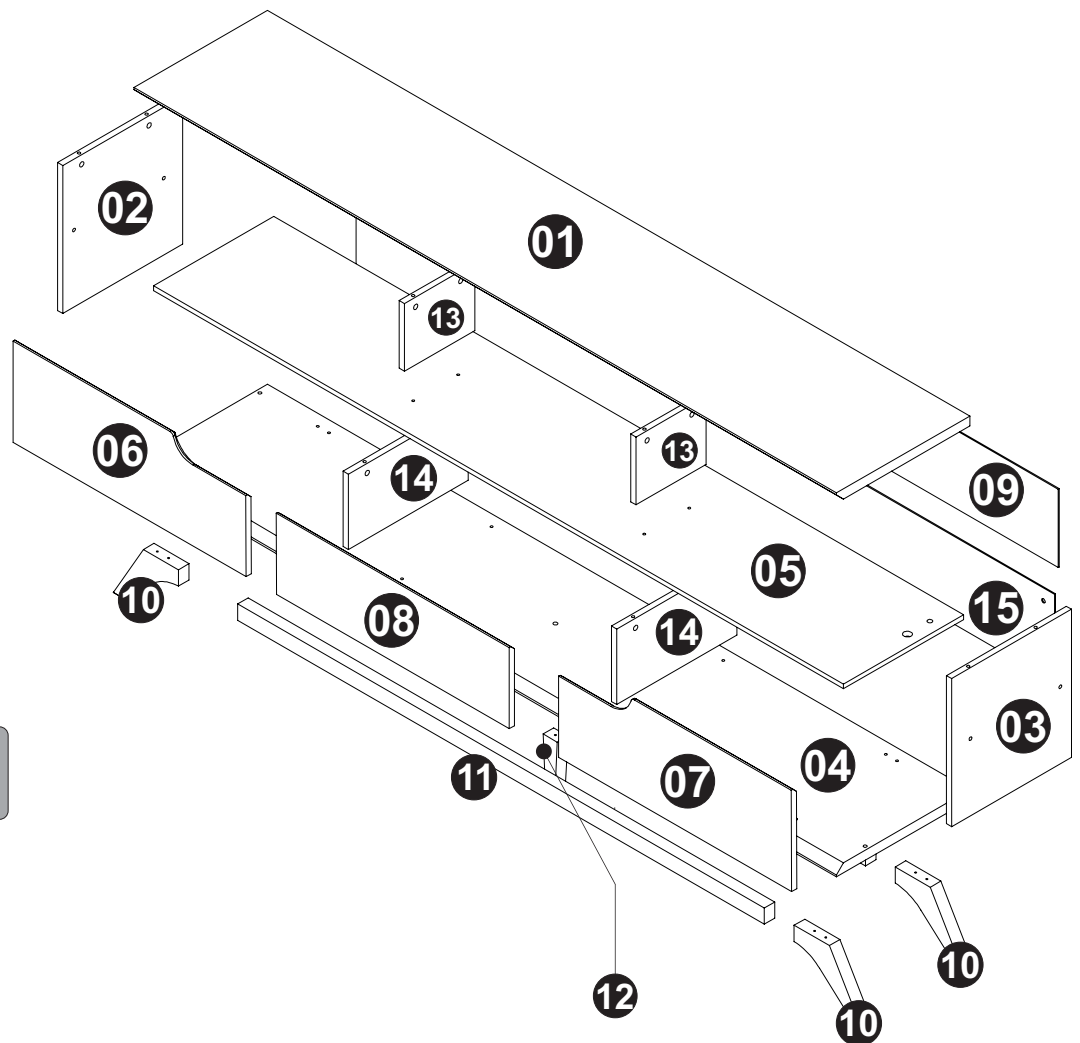

Suporta TV de até 70"  
polegadas

### VOLUME 01







01;02;03;04;05;06;07;08;09;10;  
11;12;13;14;15 KIT FERRAGEM

Obs: Peso máximo suportado  
pelo tampo 25kg.  
Peso máximo suportado pela  
prateleira 3kg

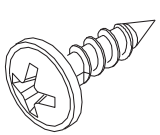
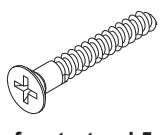
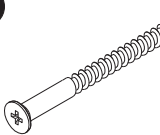
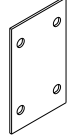
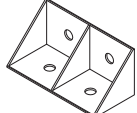
**IMPORTANTE:** Antes da montagem deste produto, confira todo conteúdo de peças e componentes conforme indicado abaixo. No caso de falta de peças, entre imediatamente em contato com a loja onde o mesmo foi comprado para resolução do problema. A não observância desta instrução, exime o fabricante de quaisquer responsabilidades futuras.

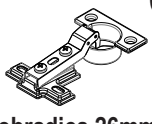
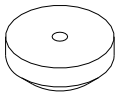
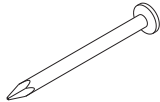
LISTAGEM DE PEÇAS BANCADA DIPLOMATA

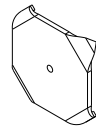
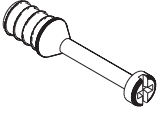
Cod	Ref.	Descrição	Comp	Larg	Alt	Materia	Qnt
1	18027	TAMPO	2000	380	25	MDP	1
2	18028	LATERAL ESQUERDA	365	342	15	MDP	1
3	18029	LATERAL DIREITA	365	342	15	MDP	1
4	18030	BASE	2000	380	25	MDP	1
5	18031	PRATELEIRA	1965	342	12	MDP	1
6	18032	PORTA ESQUERDA	663	250	15	MDF	1
7	18033	PORTA DIREITA	663	250	15	MDF	1
8	18034	PORTA CENTRAL	663	200	15	MDF	1
9	18035	COSTAS	1990	193	2,5	HDF	1
10	14803	PÉ	150	100	30	MAD	4
11	18026	TRAVESSA	1500	40	30	MAD	2
12	14804	PÉ CENTRAL	147	40	25	MAD	1
13	18036	SUPORTE TAMPO	167	200	15	MDP	2
14	18037	DIVISÃO INFERIOR	342	186	15	MDP	2
15	18038	COSTAS	1990	217	2,5	HDF	1

<p><b>A</b> 72x</p>  <p>Paraf. flang 3,5x14 (1479)</p>	<p><b>B</b> 16x</p>  <p>Paraf. estrutural 5,0x40 (1470)</p>	<p><b>C</b> 09x</p>  <p>Paraf. chata 5,0x50 (10940)</p>	<p><b>D</b> 04x</p>  <p>Chapa união 4 furos (4437)</p>	<p><b>E</b> 08x</p>  <p>Cantoneira 4 furos (2188)</p>
<p><b>F</b> 01x</p>  <p>Passa fio CIN (2069)</p>	<p><b>G</b> 06x</p>  <p>Dobradiça 26mm CURVA (1348)</p>	<p><b>H</b> 05x</p>  <p>Sapata prego 14mm(8752)</p>	<p><b>I</b> 75x</p>  <p>Prego 10x10 (1318)</p>	<p><b>J</b> 03x</p>  <p>Pistão 60 Inverso (11145)</p>
<p><b>K</b> 08x</p>  <p>Fixador metálico (1328)</p>	<p><b>L</b> 12x</p>  <p>Paraf. mini fix (1353)</p>	<p><b>M</b> 12x</p>  <p>Tambor mini fix (1356)</p>		

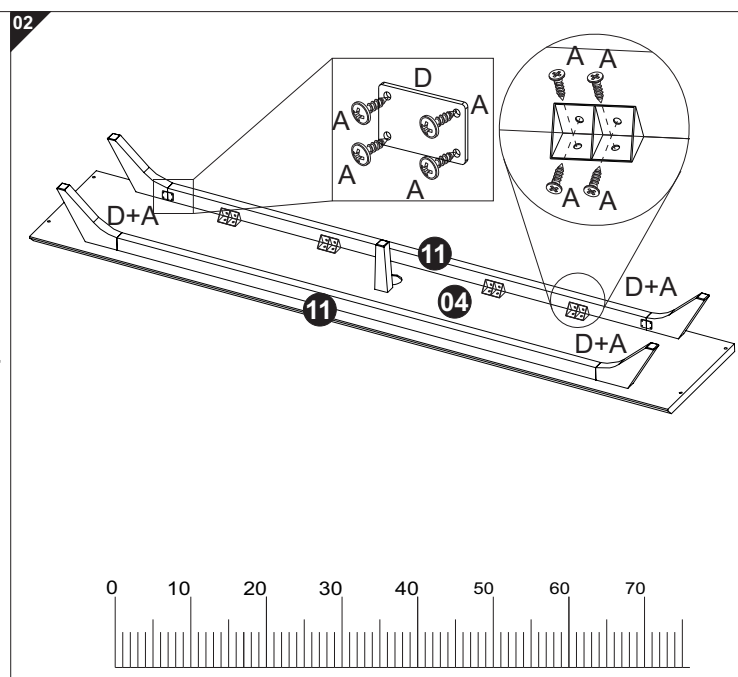
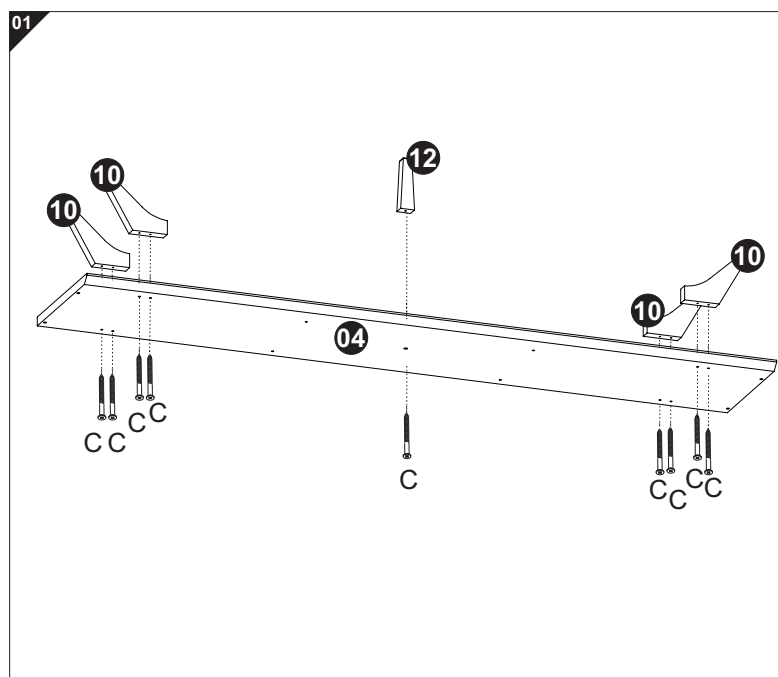

03

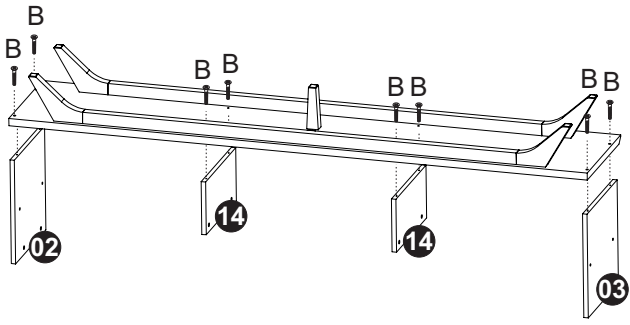

04

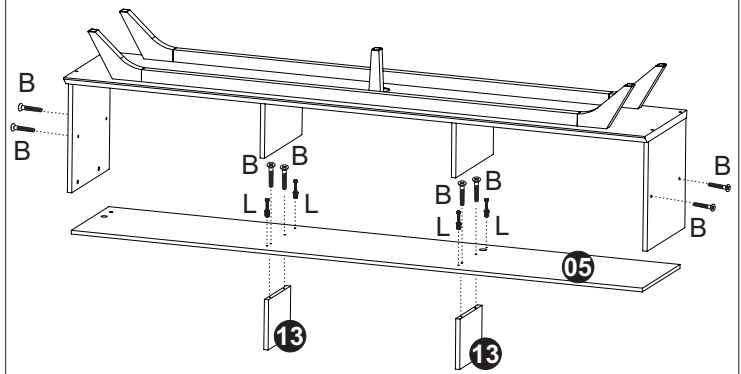

05

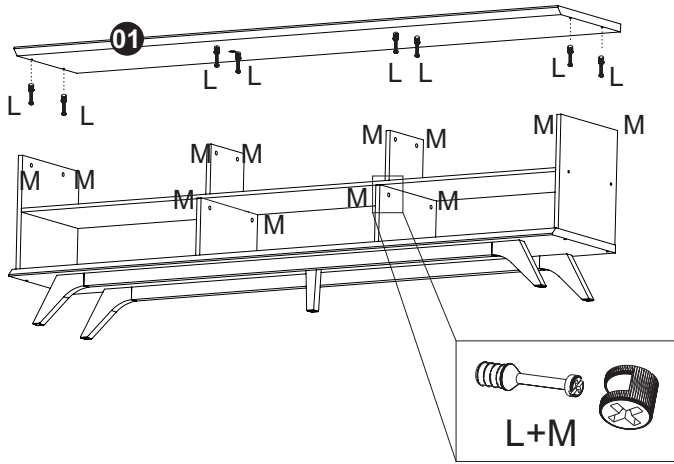

06

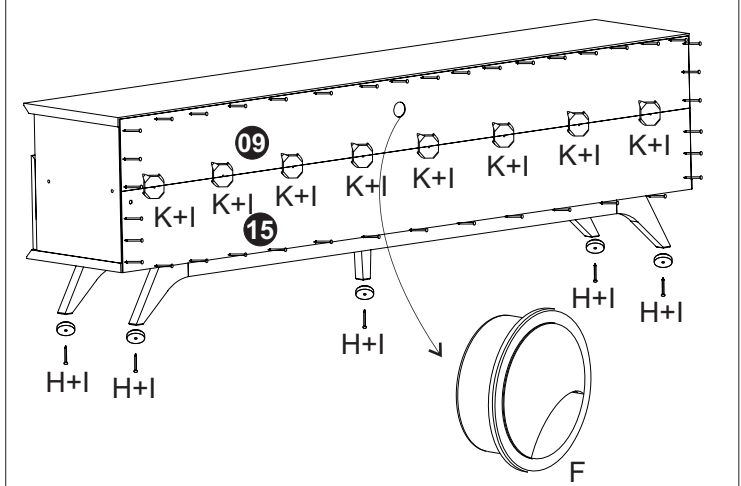

07

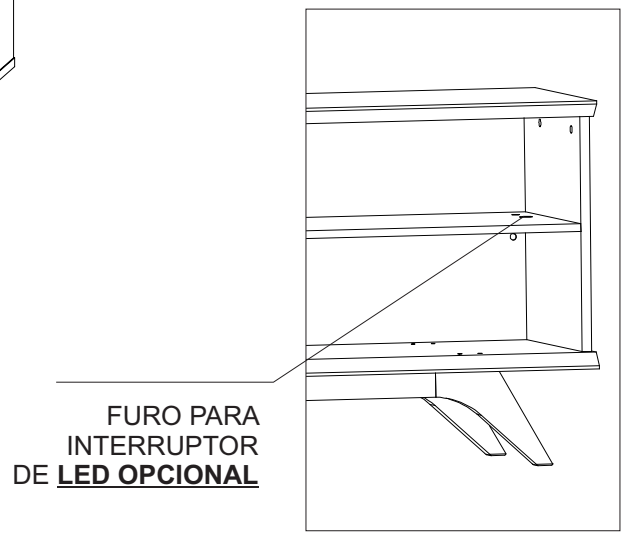
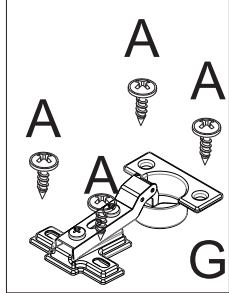
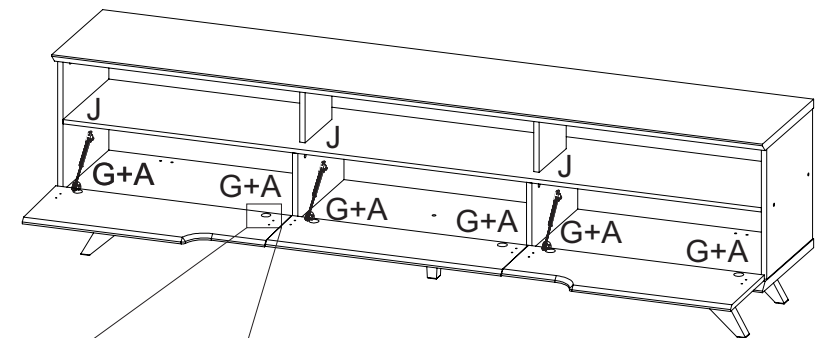

FURO PARA INTERRUPTOR DE LED OPCIONAL

# Certificado de Garantia e Entrega Técnica ValdeMóveis

## TERMOS E PRAZO DE GARANTIA

A indústria de móveis Valdemoveis Ltda assegura 90 (noventa) dias de garantia legal para toda a linha de produtos, mediante a apresentação de nota fiscal, com início da contagem do prazo nos termos da lei vigente.

Constando o eventual defeito de fabricação, o consumidor deverá entrar em contato com a loja onde adquiriu o produto ou em caso de compra direta com o e-mail da empresa informado neste certificado. No prazo de garantia, as partes por ventura defeituosas serão substituídas gratuitamente, por outra da mesma linha e modelo.

O projeto, instalação e a montagem dos produtos na residência do consumidor não são de responsabilidade da ValdeMoveis, bem como instalações de eletrodoméstico. As montagens devem seguir as instruções que se encontram na embalagem de cada módulo.

## EXCLUSÃO DA GARANTIA

O presente termo exclui de sua garantia:

- Danos causados em consequência de acidentes, mau uso, manuseio ou deslocamento incorreto dos produtos;
- Defeitos causados por montagem incorreta ou em paredes inadequadas (a fixação dos Painéis, Homes Suspenso e Armários de forma segura depende da qualidade da parede);
- Danos decorrentes de agentes externos (inundações, incêndios, etc.);
- Danos causados por produtos de limpeza não recomendadas por esse manual;
- Danos causados por agentes da natureza externos ( cupins, insetos e outras pragas);
- Danos no transporte não certificado pela empresa ValdeMoveis;
- Defeitos originário da utilização do produto em ambientes sujeitos a intempérie, umidade, maresia, frio e calor intenso;
- A ValdeMoveis não se responsabiliza pela instalação de cubas, pias ou similares;
- Também não se responsabiliza pelas instalações elétricas, hidráulicas e de gás, bem como os danos que possa vir a causar no produto.



A Indústria de Móveis ValdeMoveis LTDA garante a qualidade de seus produtos quanto a avarias de produção, conforme a Lei 8078/90, nos limites estabelecidos. A ValdeMoveis reserva o direito de efetuar modificações de caráter técnico, sem aviso prévio. Este Certificado de Garantia é válido apenas para produtos vendidos e utilizados no território brasileiro.