

Bau Basic BP

perspectiva

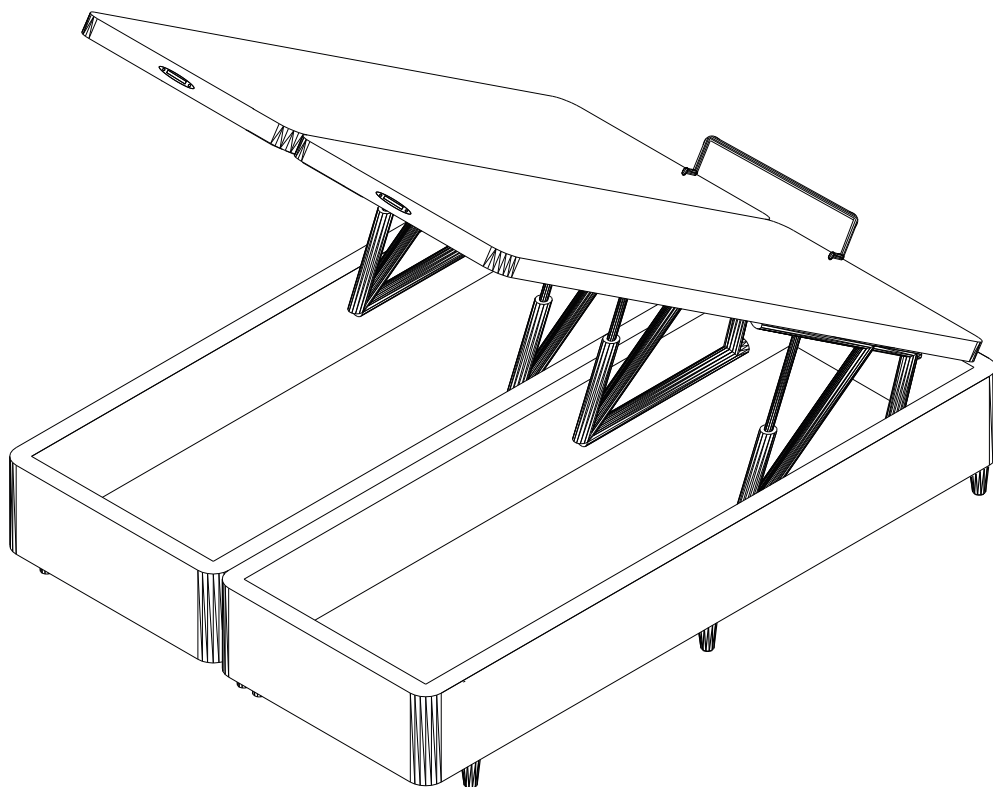

A montagem do produto é de inteira responsabilidade do consumidor.

Bem-vindo

A MGA traz até você soluções práticas de design com manuais de montagem e instalação detalhados para possibilitar o pleno aproveitamento do potencial dos produtos.

Para assegurar a garantia, é recomendada a prévia conferência de partes e componentes, bem como a leitura dos passos e suas ilustrações.

Preservar este documento é essencial para a adequada manutenção de seu móvel, o que engloba os possíveis ciclos de montagem e desmontagem.

Recomendações:

- Para a montagem deste produto, são necessárias 2 pessoas.
- A montagem do produto deve ser feita em uma superfície limpa e plana.
- Os parafusos devem ser apertados periodicamente.
- Evitar batidas e o contato com objetos cortantes.
- Observar as cargas máximas suportáveis, quando houver, conforme o desenho esquemático no final do documento.
- Partes do produto protegidas da incidência de luz estão sujeitas a alterações de tonalidade diferentemente das expostas. Somente o uso freqüente pode amenizar esta ocorrência.
- Utilize a embalagem para forrar o chão a fim de não danificar o produto durante a montagem.

Manutenção e Limpeza

- Tecidos: aspirador de pó ou escova com cerdas macias. Demais informações na etiqueta costurada ao produto.
- Metais cromados: Flanela seca.
- Couros e Suedes: pano levemente umedecido com água, seguido de pano seco.

*Nunca utilize produtos químicos ou abrasivos.

montagem

Pessoas Necessárias
para montagem

Ferramentas Necessárias



2 pessoas

Não Fornecida

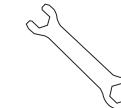

Chave de Boca

Não Fornecida



Phillips

componentes



A- Parafuso 4.0x30 (4x)



B - Parafuso 1/4x1 (2x)

MGA[®]
moveleira

partes do produto

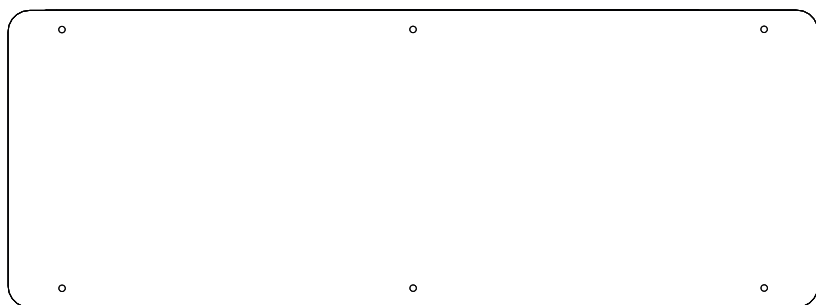

01- Box (2x)



02- Arco com Pino (1x)
Dimensões: 35x155x445mm
Cor: Cinza - Aço

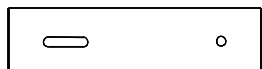

05- Chapa união p/ Tapa do Baú (1x)
Dimensões: 178x38x3mm
Cor: Cinza - Aço



03- Puxador (2x)
Dimensões: 25x35x135mm
Cor: Marrom - Plástico



06- Chapa união p/ Box (2x)
Dimensões: 134x32x1mm
Cor: Prata - Aço

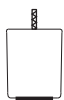

04- Pezinho Fixo 6,5cm (12x)
Dimensões: 45x45x65mm
Cor: Imbuia - Madeira

montagem

- 1 Retire os kits de montagem que se encontram dentro de ambos os módulos. Para isso, deixe o produto na horizontal, como na figura, puxe a tira de segurança, sem cortá-la, abra a tampa e retire o kit de montagem. Após isso, feche a tampa e prenda a tampa novamente com a tira de segurança.

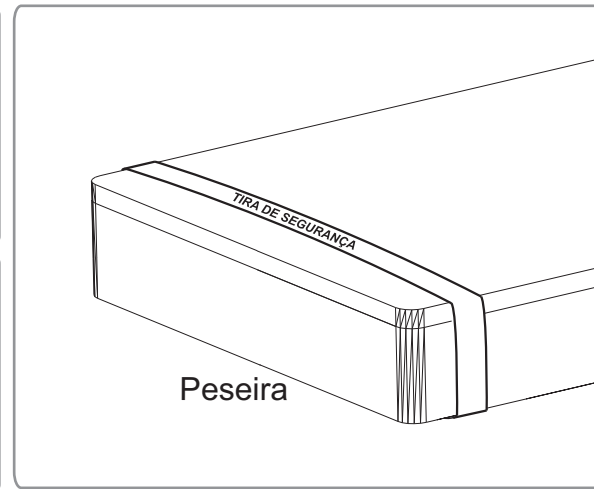
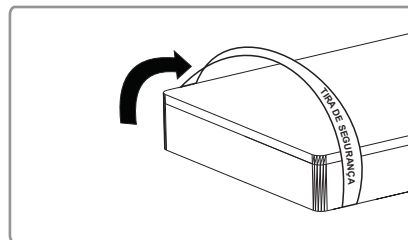
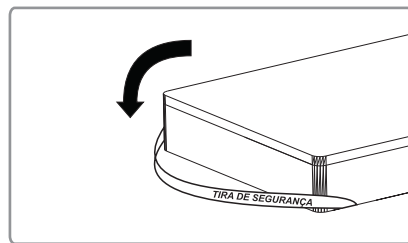

- 2 Certifique que a tira de segurança esteja prendendo a tampa dos dois módulos. Deixe os produtos na vertical, como na figura, e rosqueie os pezinhos fixos de 6,5cm (04). Utilize os pézinhos para prender a chapa união p/ Box (06), como ilustrado na figura.

OBS: Não retire a tira de segurança.

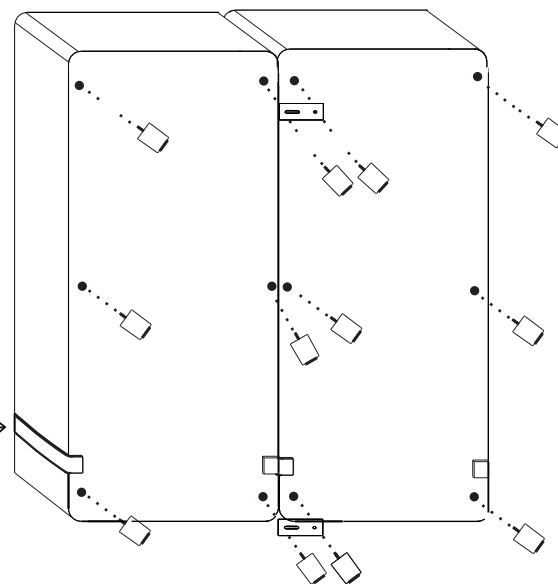

- 3 Abaixar o conjunto com os pés para o chão. Coloque o Arco com Pino (02) para encosto do colchão.

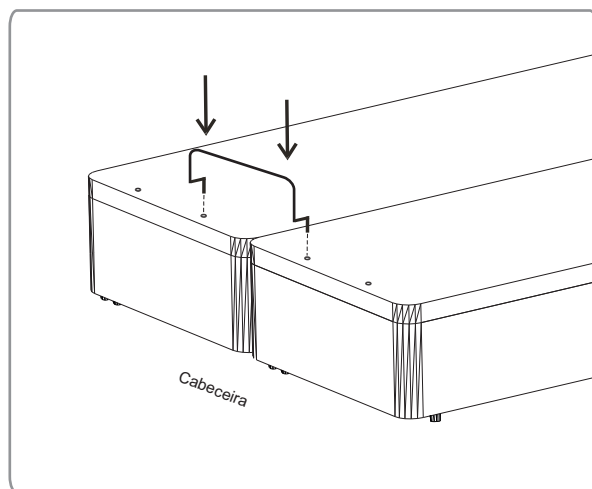

- 4 Corte a tira de segurança, e levante as tampas dos dois módulos. Fixe os puxadores (03) utilizando os parafusos A. Estes puxadores servem para levantar o tampo do box. * Os movimentos de abertura e fechamento da tampa devem sempre ser feitos com cuidado devido a força dos pistões.

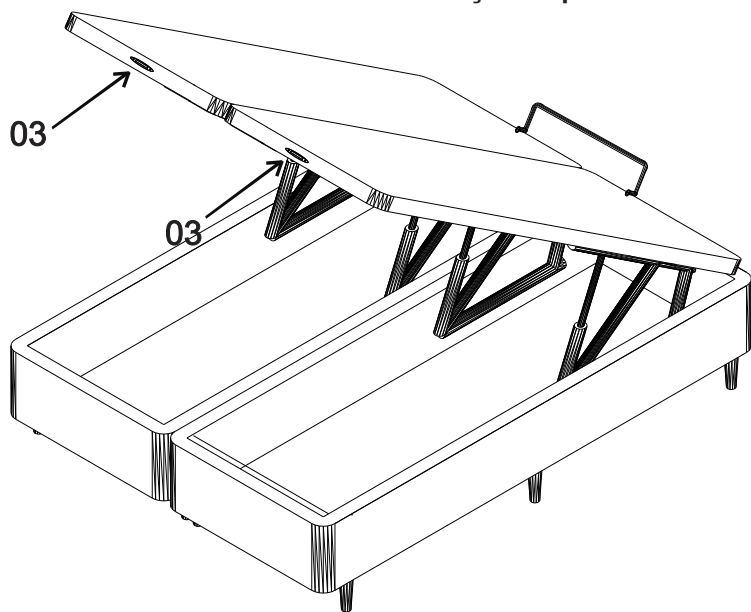

- 5 Fixe a chapa união p/ tampo do baú (05), utilizando os parafusos B. Após a montagem, coloque o colchão sobre o tampo. Para abrir o baú, utilize os dois puxadores. Para fechar o baú, utilize as duas mãos de forma distribuída sobre o colchão. **Os movimentos de abertura e fechamento devem sempre ser feitos apenas com o colchão sobre o tampo, devido a força dos pistões.**

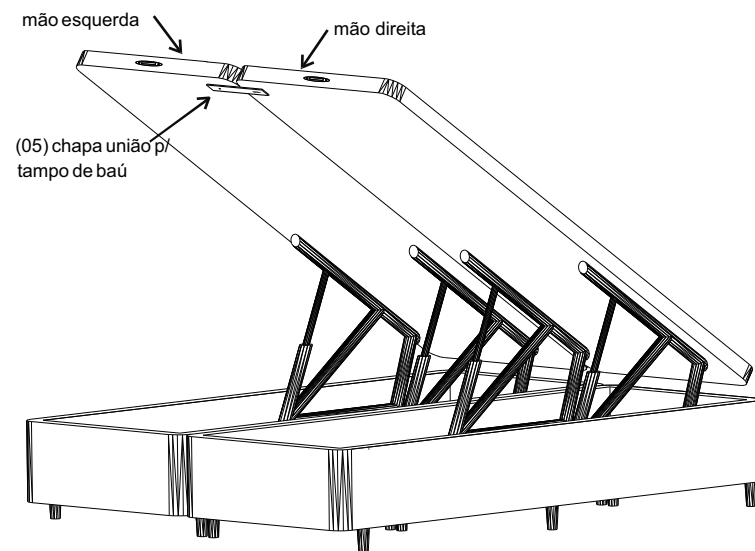

Capacidade de peso de colchão recomendado





**LEIA O MANUAL
ANTES DE CORTAR A
TIRA DE SEGURANÇA.**

