

PRODUTO: MESA BELLA (25MM) - 1600x800 COM VIDRO

CÓDIGO: 17963

PRODUTO: MESA BELLA (25MM) - 1800x900 COM VIDRO

CÓDIGO: 17964

Medida do produto montado: 1600 larg. x 780 alt. x 800 prof.

Medida do produto montado: 1800 larg. x 780 alt. x 900 prof.

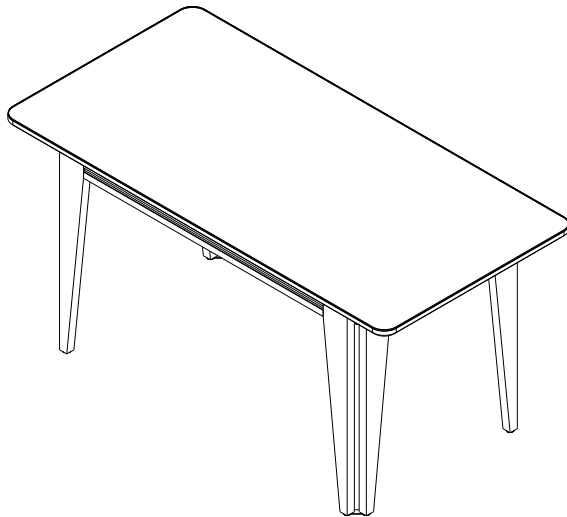

NECESSÁRIO PARA MONTAGEM:

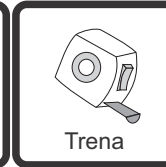
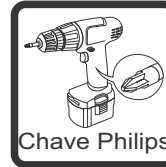

VISTA EXPLODIDA

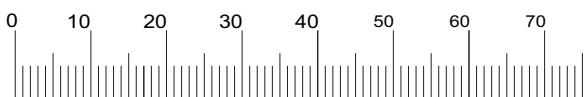
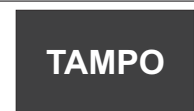
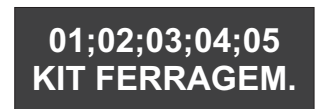
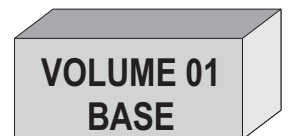
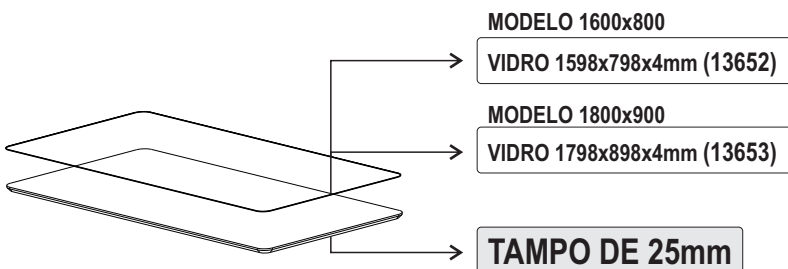
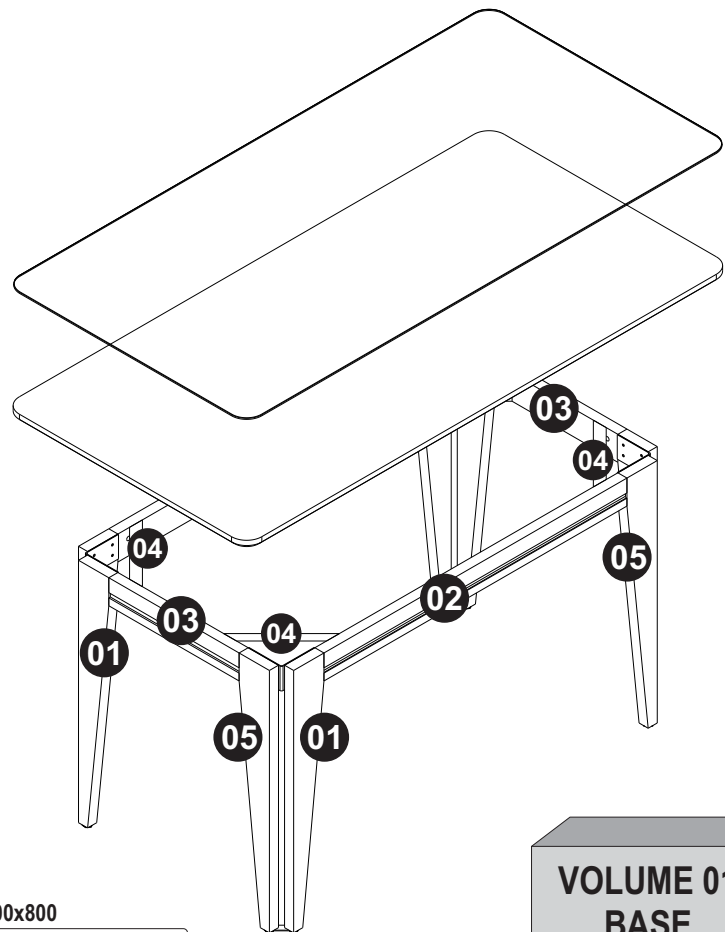

IMPORTANTE: Antes da montagem deste produto, confira todo conteúdo de peças e componentes conforme indicado abaixo. No caso de falta de peças, entre imediatamente em contato com a loja onde o mesmo foi comprado para resolução do problema. A não observância desta instrução, exime o fabricante de quaisquer responsabilidades futuras.

LISTAGEM DE PEÇAS MESA BELLA

Cod.	Ref.	Descrição	Comp	Larg	Alt	Material	Qnt
1	18220	PÉ DIREITO	750	100	30	EUCALIPTO	4
2	18221	TRAVESSA MAIOR	1000	80	30	EUCALIPTO	2
3	18222	TRAVESSA MENOR	430	30	EUCALIPTO	2	
4	18223	CONTONEIRA	270	80	30	EUCALIPTO	4
5	18224	PÉS ESQUERDO	750	100	30	EUCALIPTO	4

A		24x	B		32x	C		16x
D		08x	E		08x	F		08x
G		08x	H		08x	I		01x
J		06x	K		08x	L		08x
M		04x	N		04x			

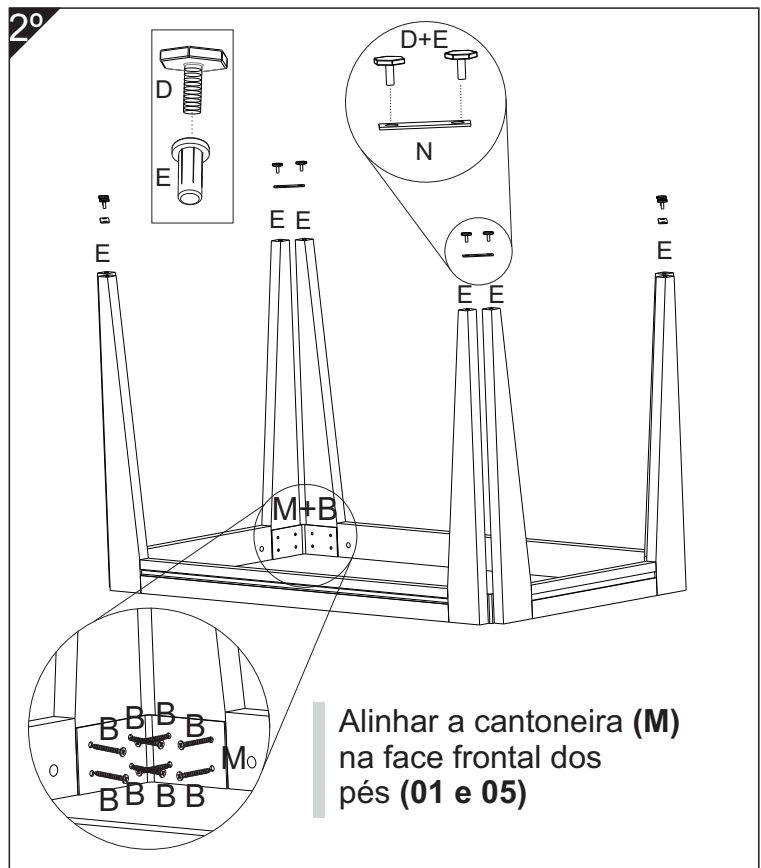
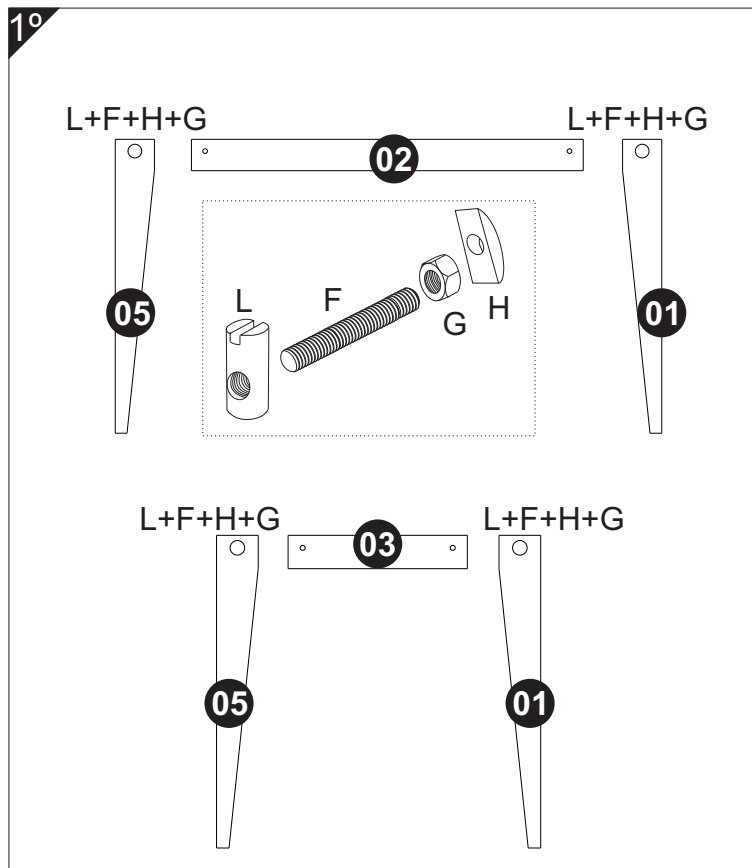

3°

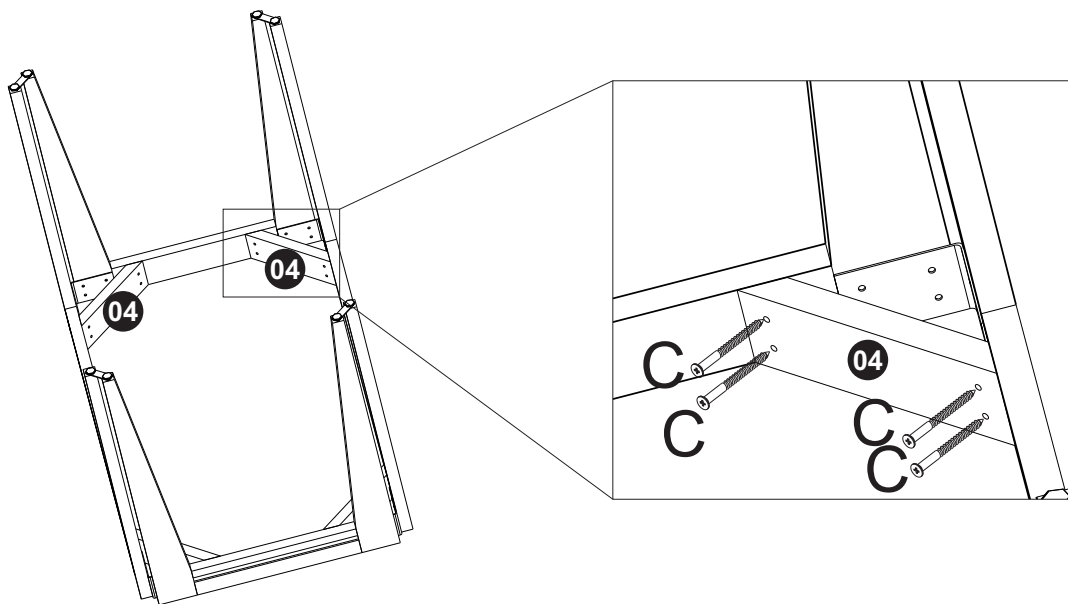

4°

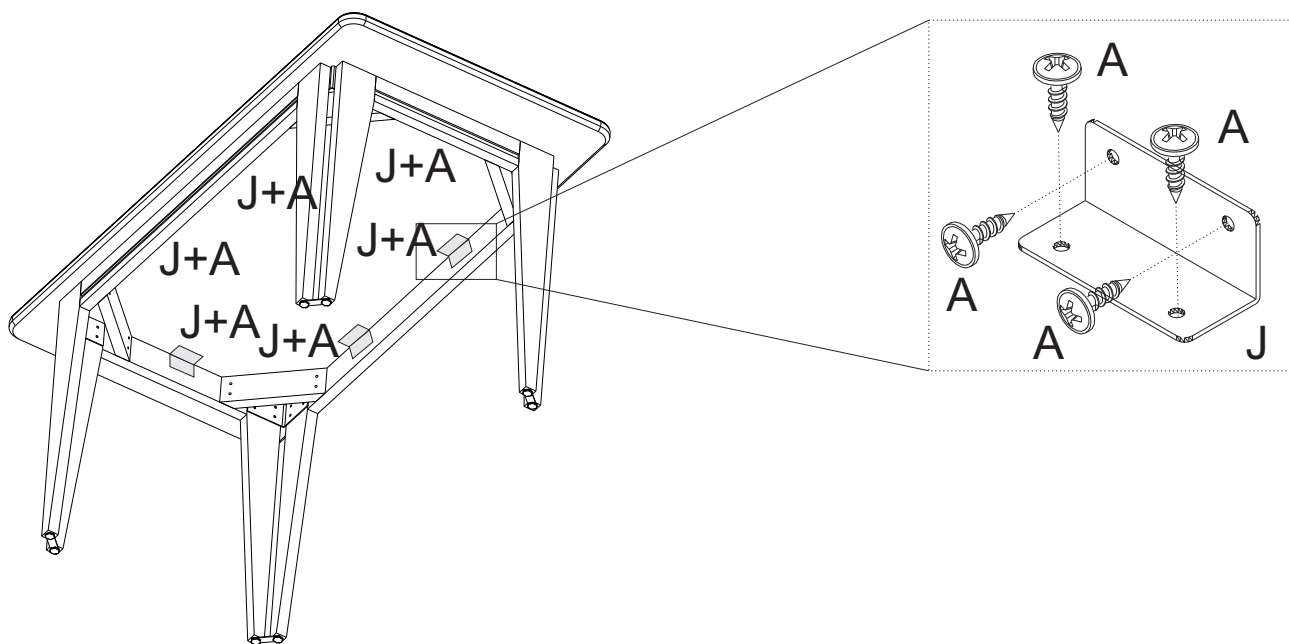

5°

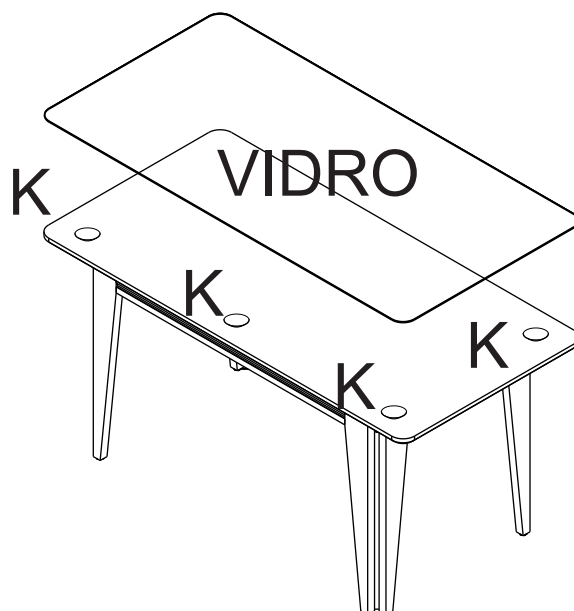

Certificado de Garantia e Entrega Técnica ValdeMóveis

TERMOS E PRAZO DE GARANTIA

A indústria de móveis Valdemoveis Ltda assegura 90 (noventa) dias de garantia legal para toda a linha de produtos, mediante a apresentação de nota fiscal, com início da contagem do prazo nos termos da lei vigente.

Constando o eventual defeito de fabricação, o consumidor deverá entrar em contato com a loja onde adquiriu o produto ou em caso de compra direta com o e-mail da empresa informado neste certificado. No prazo de garantia, as partes porventura defeituosas serão substituídas gratuitamente, por outra da mesma linha e modelo.

O projeto, instalação e a montagem dos produtos na residência do consumidor não são de responsabilidade da ValdeMoveis, bem como instalações de eletrodoméstico. As montagens devem seguir as instruções que se encontram na embalagem de cada módulo.

EXCLUSÃO DA GARANTIA

O presente termo exclui de sua garantia:

- Danos causados em consequência de acidentes, mau uso, manuseio ou deslocamento incorreto dos produtos;
- Defeitos causados por montagem incorreta ou em paredes inadequadas (a fixação dos Painéis, Homes Suspenso e Armarios de forma segura depende da qualidade da parede);
- Danos decorrentes de agentes externos (inundações, incêndios, etc.);
- Danos causados por produtos de limpeza não recomendadas por esse manual;
- Danos causados por agentes da natureza externos (cupins, insetos e outras pragas);
- Danos no transporte não certificado pela empresa ValdeMoveis;
- Defeitos originário da utilização do produto em ambientes sujeitos a intempérie, umidade, maresia, frio e calor intenso;
- A ValdeMoveis não se responsabiliza pela instalação de cubas, pias ou similares;
- Também não se responsabiliza pelas instalações elétricas, hidráulicas e de gás, bem como os danos que possa vir a causar no produto.



A Indústria de Móveis ValdeMoveis LTDA garante a qualidade de seus produtos quanto a avarias de produção, conforme a Lei 8078/90, nos limites estabelecidos. A ValdeMoveis reserva o direito de efetuar modificações de caráter técnico, sem aviso prévio. Este Certificado de Garantia é válido apenas para produtos vendidos e utilizados no território brasileiro.