

DEMÓBILE Indústria de Móveis Ltda.
Rua : Jurutau, 1350 - Pq. Industrial II.
Cep.: 86703-070
Arapongas - PR - Brasil
demobile@demobile.com.br

Ferramentas Necessárias (Não Fornecidas)

LIQUPEZA E CONSERVAÇÃO
A limpeza do móvel deve ser efetuada **somente com pano macio e seco.**
Não utilizar produtos abrasivos ou similares, tais como:
• Cera; • Detergentes; • Lustra-móveis; • Álcool; • Tinner; • etc.

IMPORTANTE
ASSISTÊNCIA TÉCNICA - EM CASO DE SOLICITAÇÕES DE PEÇAS EM ASSISTÊNCIA TÉCNICA E NECESSÁRIO QUE AS MESMAS SEJAM SOLICITADAS JUNTO A LOJA OU SITE NO QUAL A COMPRA DO PRODUTO FOI REALIZADA.

Carga Suportável
O peso máximo de carga informado no desenho ao lado refere-se a objetos distribuídos de maneira uniforme sobre toda a área de contato de peça.

ATENÇÃO:
1. Ler atentamente toda a instrução antes de iniciar a montagem do móvel.
2. A montagem deverá ser feita em superfície limpa e plana, aconselhamos forrar o chão com a embalagem do produto a fim de não danificá-lo.
3. Os parafusos devem ser apertados periodicamente.
4. Evitar batidas e contato com objetos cortantes.
5. Observar as cargas máximas suportadas de acordo com o desenho.

NÃO ESTÃO COBERTOS PELA GARANTIA PROBLEMAS QUE TENHAM ORIGEM NA UTILIZAÇÃO DO PRODUTO DE FORMA INADEQUADA OU NA EXPOSIÇÃO DO MESMO A INTENPÉRICAS COMO: INFLTRAÇÕES DE ÁGUA, INFESTAÇÃO DE CUPINS E PRAGAS EM GERAL APARECIMENTO DE MOFO E OUTROS DECORRENTES DO AMBIENTE DE INSTALAÇÃO.

71160 MODULO CANTO 02 PORTAS 03 GAV ESCOCIA

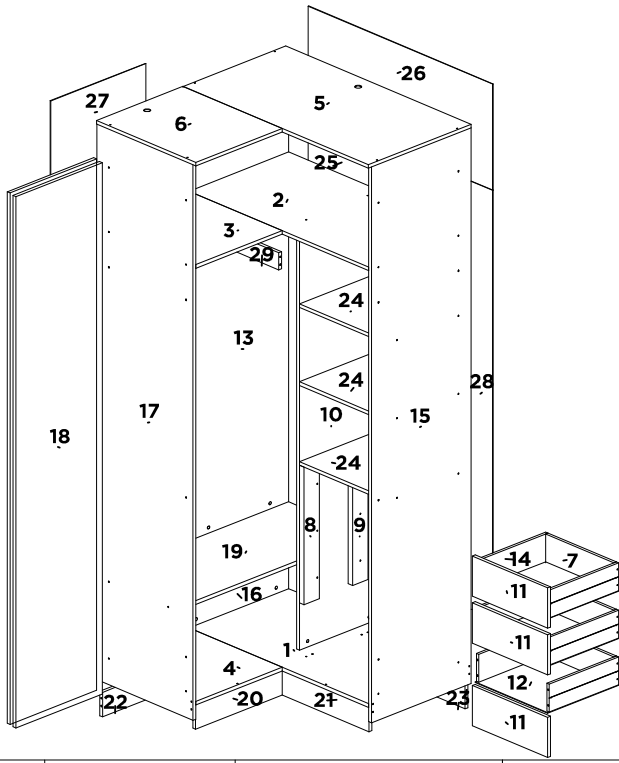



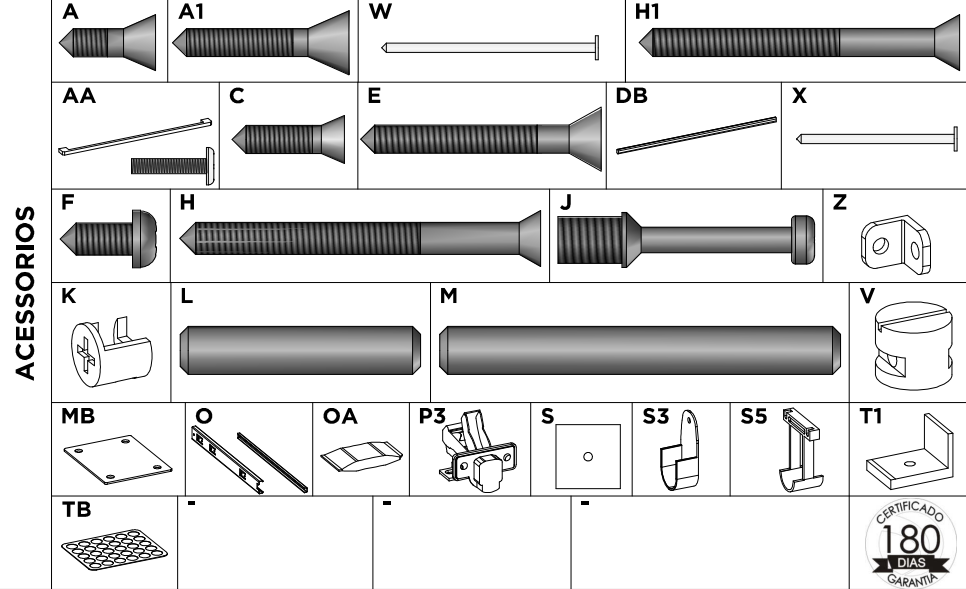





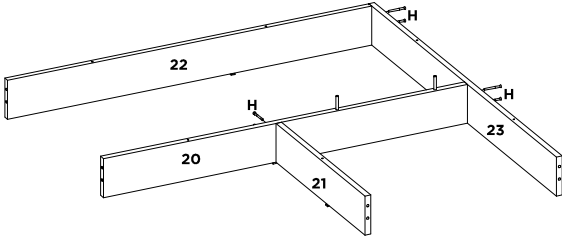

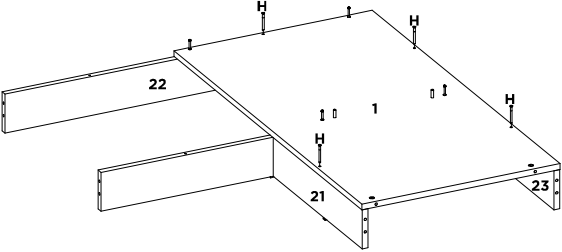

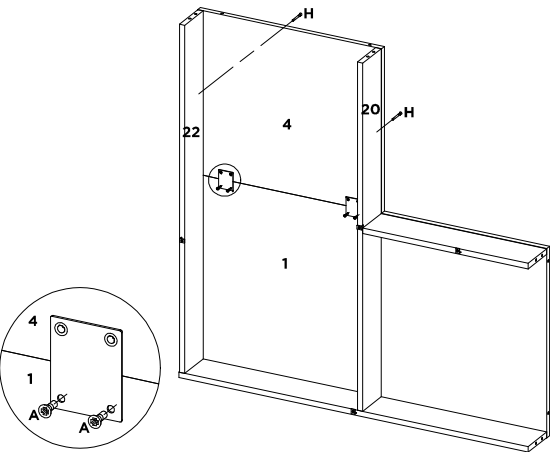

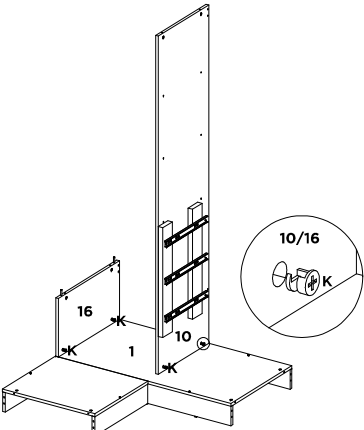

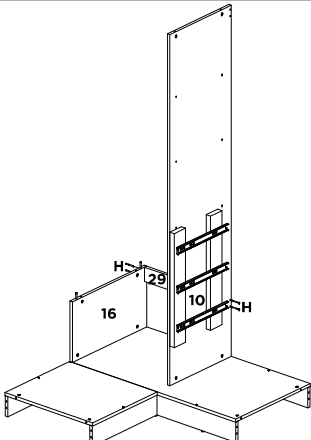
SEQ.	CODIGO	AMENDOLA BRANCO		AVENA		AMENDOLA GRAFITE		DESCRICAÇÃO DE PEÇAS NO PRODUTO		COMP.	LARG.	ESP.	QTD.	MATERIAL
		REF_01	REF_02	REF_03	REF_04	REF_05	DESCRICAÇÃO							
1	03242	138	157	138	-	-	-	BASE MAIOR	983	518	15	1	MDP	
2	04105	138	157	138	-	-	-	BASE MALEIRO MAIOR	967	518	15	1	MDP	
3	04106	138	157	138	-	-	-	BASE MALEIRO MENOR	518	450	15	1	MDP	
4	03243	138	157	138	-	-	-	BASE MENOR	518	450	15	1	MDP	
5	07181	138	157	138	-	-	-	CHAPEU MAIOR	998	535	15	1	MDP	
6	07182	138	157	138	-	-	-	CHAPEU MENOR	535	449	15	1	MDP	
7	06191	138	157	138	-	-	-	CONTRA FUNDO	368	114	12	3	MDP	
8	28121	138	157	138	-	-	-	DISTANCIADOR FRONTAL	564	80	25	2	MDP	
9	28122	20	20	20	-	-	-	DISTANCIADOR TRASEIRO	564	80	25	2	MDP	
10	08430	138	157	138	-	-	-	DIVISAO DIREITA	1735	428	15	1	MDP	
11	09242	138	157	138	-	-	-	FRENTE DE GAVETA	406	165	15	3	MDP	
12	10167	138	157	138	-	-	-	FUNDO GAVETA	390	368	3	3	HDF	
13	11562	138	157	138	-	-	-	LATERAL CANTO SUPERIOR	1850	518	15	1	MDP	
14	12031	138	157	138	-	-	-	LATERAL DE GAVETA	360	114	12	6	MDP	
15	11563	136	158	136	-	-	-	LATERAL DIREITA	2280	518	15	1	MDP	
16	11565	138	157	138	-	-	-	LATERAL DO CANTO INFERIOR	518	300	15	1	MDP	
17	11564	136	158	136	-	-	-	LATERAL ESQUERDA	2280	518	15	1	MDP	
18	14388	153	159	151	-	-	-	PORTA	2180	450	15	2	MDP	
19	15253	138	157	138	-	-	-	PRATELEIRA INFERIOR	968	428	15	1	MDP	
20	16482	136	158	136	-	-	-	RODAPE FRONTAL	952	100	15	1	MDP	
21	16483	136	158	136	-	-	-	RODAPE FRONTAL MENOR	466	100	15	1	MDP	
22	16484	20	20	20	-	-	-	RODAPE TRASEIRO	952	100	15	1	MDP	
23	16485	20	20	20	-	-	-	RODAPE TRASEIRO MAIOR	983	100	15	1	MDP	
24	19320	136	158	136	-	-	-	TAMPO GAVETEIRO PRATELEIRA	466	428	15	3	MDP	
25	20558	138	158	138	-	-	-	TRASEIRO	1755	506	3	1	HDF	
26	20575	138	158	138	-	-	-	TRASEIRO DO MALEIRO	993	435	3	1	HDF	
27	20559	138	158	138	-	-	-	TRASEIRO MAIOR	2191	494	3	1	HDF	
28	20565	138	158	138	-	-	-	TRASEIRO MENOR	1755	486	3	1	HDF	
29	28123	138	157	138	-	-	-	TRAVESSA TRASEIRA	486	70	15	2	MDP	

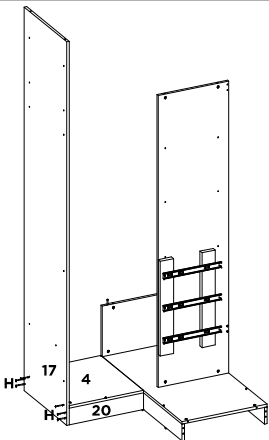

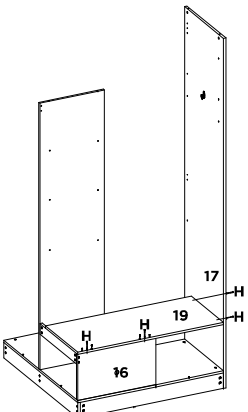
SEQ.	CODIGO	AMENDOLA BRANCO		AVENA		AMENDOLA GRAFITE		DESCRICAÇÃO DE ACESSÓRIOS NO PRODUTO	QTD.	MATERIAL
		REF_01	REF_02	REF_03	REF_04	REF_05	DESCRICAÇÃO			
A	9905002	-	-	-	-	-	-	PARAFUSO 3,5 X 12 MM CHATA PHILIPS	73	ACO
A1	9905023	-	-	-	-	-	-	PARAFUSO 3,5 X 22 MM CHATA PHILIPS	2	ACO
AA	9904037	-	-	-	-	-	-	PUXADOR ALLURE 448 MM BRONZE 480 X 28 X 10 MM	1	ALUMINIO
C	9905046	-	-	-	-	-	-	PARAFUSO 3,5 X 14 MM CHATA PHILIPS	24	ACO
DB	9901104	-	-	-	-	-	-	CABIDEIRO OBLONGO 945 X 25 X 15 MM ALUMINIO	1	ALUMINIO
E	9905020	-	-	-	-	-	-	PARAFUSO 3,5 X 30 MM CHATA PHILIPS	12	ACO
F	9905007	-	-	-	-	-	-	PARAFUSO 4 X 12 MM PANELA PHILIPS	24	ACO
H	9905045	-	-	-	-	-	-	PARAFUSO 4 X 45 MM CHATA PHILIPS	56	ACO
H1	9905035	-	-	-	-	-	-	PARAFUSO 3,5 X 40 MM CHATA PHILIPS	12	ACO
J	9920029	-	-	-	-	-	-	PIÑO MINIFIX 12 MM	12	ACO
K	9920009	-	-	-	-	-	-	CASTANHA MINIFIX 12 MM	12	ACO
L	9920011	-	-	-	-	-	-	CAVILHAS 6 X 30 MM	12	MADEIRA
M	9920012	-	-	-	-	-	-	CAVILHAS 6 X 50 MM	4	MADEIRA
MB	9920079	-	-	-	-	-	-	CHAPA DE 4 FUIROS 50 X 40 MM	6	ACO
O	9913004	-	-	-	-	-	-	CORREDICA TELESCOPICA LARG 32 MM DE 350 MM METAL	6	ACO
OA	9912006	-	-	-	-	-	-	SACHET DE COLA 10 GRAMAS	2	PLASTICO
P3	9920084	-	-	-	-	-	-	DOBRADEIRA ALTA 35MM CURVA 165 GRAUS COM CALCO	6	ACO
S	9920026	-	-	-	-	-	-	FIXADOR DE FUNDO 10 X 10 MM	20	ALUMINIO
S3	9920038	-	-	-	-	-	-	SUPORTE CABIDEIRO OBLONGO 20 MM 45 X 20 X 15 MM	2	PLASTICO
S5	9920039	-	-	-	-	-	-	SUPORTE CABIDEIRO U 70 X 58 X 30 MM	1	PLASTICO
T1	9924007	-	-	-	-	-	-	MINI SAPATA L 12 MM	8	PLASTICO
TB	9924014	138	157	138	-	-	-	CARTELA TAPA FUIROS 18 MM ADESIVO	1	PLASTICO
V	9920030	-	-	-	-	-	-	PORCA CILINDRICA 9 X 12 MM	50	PLASTICO
W	9906001	-	-	-	-	-	-	PREGO 12X12 MM	8	ACO
X	9906002	-	-	-	-	-	-	PREGO 9X9 MM	130	ACO
Z	9920007	-	-	-	-	-	-	CANTONEIRA ZAMAC 12 MM	6	ACO

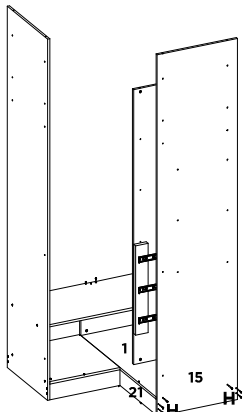

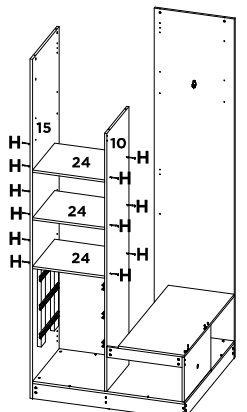
<p>19</p>  <p>X6</p>	<p>FIXAR PEÇA 20 E 22 NA PEÇA 23 FIXAR PEÇA 21 NA PEÇA 20</p> 	<p>20</p>  <p>X4</p>	<p>FIXAR PEÇA 1 NAS PEÇAS 21, 22 E 23</p> 	<p>21</p>  <p>X4</p>  <p>X2</p>	<p>FIXAR A PEÇA 4 NAS PEÇAS 1, 20 E 22</p> 
<p>22</p>  <p>X4</p>	<p>FIXAR AS PEÇAS 10 E 16 NA PEÇA 1</p> 	<p>23</p>  <p>X4</p>	<p>FIXAR PEÇA 29 SEM O SUPORTE S3 NAS PEÇAS 10 E 16</p> 	<p>24</p>  <p>X6</p>	<p>FIXAR PEÇA 17 NAS PEÇAS 4, 20 E 22</p> 
<p>25</p>  <p>X4</p>	<p>FIXAR PEÇA 19 NAS PEÇAS 16 E 17</p> 	<p>26</p>  <p>X6</p>	<p>FIXAR PEÇA 15 NAS PEÇAS 1, 21 E 23</p> 	<p>27</p>  <p>X12</p>	<p>FIXAR PEÇAS 24 NAS PEÇAS 10 E 15</p> 

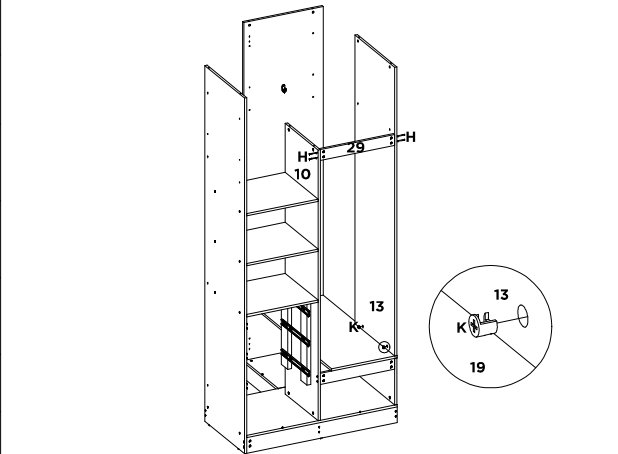
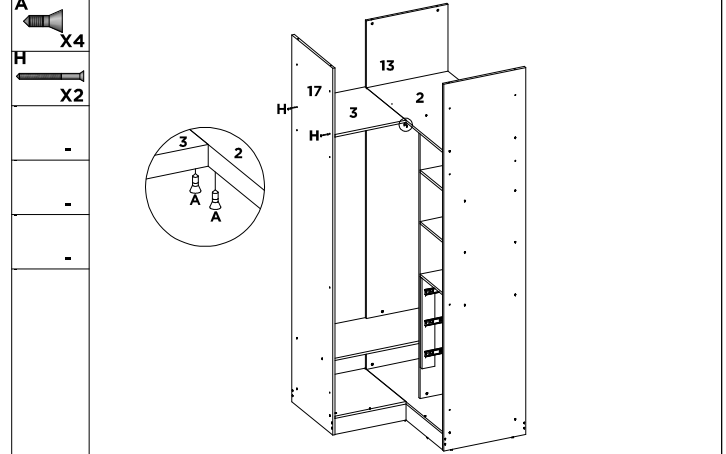
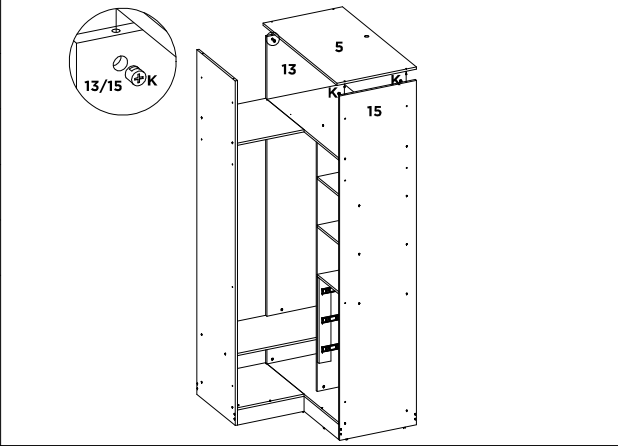
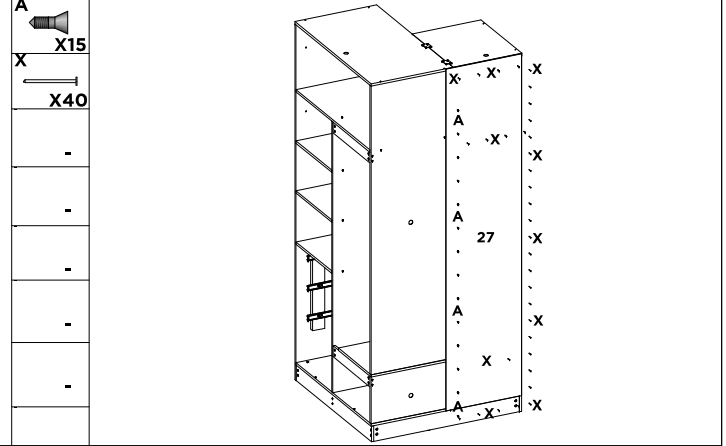
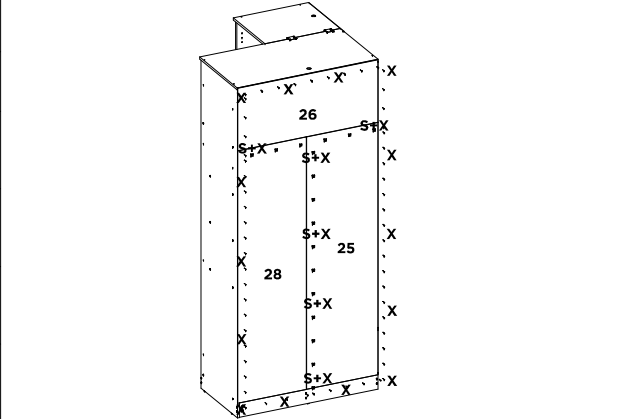
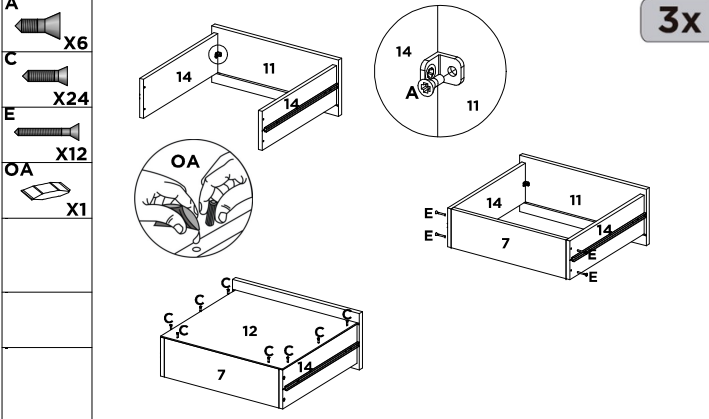
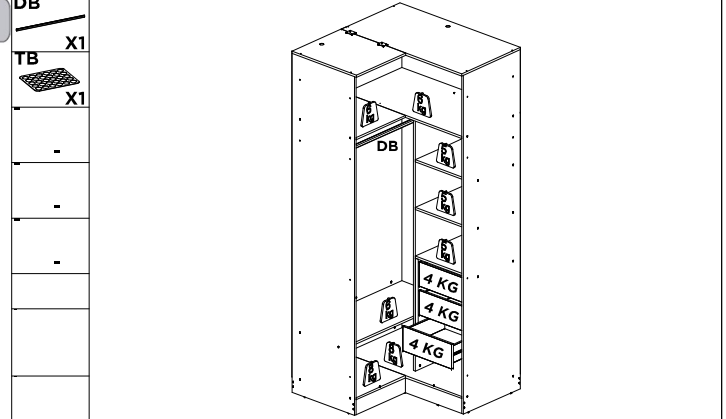
<p>28</p> <p>H X4 K X2</p>	<p>FIXAR PEÇA 13 FIXAR PEÇA 29 NAS PEÇAS 10 E 13</p> 	<p>29</p> <p>H X6</p>	<p>30</p> <p>A X4 H X2</p> <p>FIXAR PEÇA 3 NAS PEÇAS 2 E 17 ALINHANDO COM A PEÇA 13 NA PARTE DE TRÁS PEÇA 3 FICA ALINHADA COM A PEÇA 13 NA PARTE DE TRÁS</p> 
<p>31</p> <p>K X4</p>	<p>FIXAR PEÇA 5 NAS PEÇAS 13 E 15</p> 	<p>32</p> <p>A X4 K X2</p>	<p>33</p> <p>A X15 X X40</p> <p>PREGAR OS FUNDOS</p> 
<p>34</p> <p>S X20 X X90</p>	<p>PREGAR OS FUNDOS</p> 	<p>35</p> <p>A X6 C X24 E X12 OA X1</p> <p>MONTAR AS GAVETAS</p> 	<p>36</p> <p>DB X1 TB X1</p> <p>ENCAIXAR CABIDEIRO E GAVETAS COLOCAR OS TAPA FUROS</p> 

37 **FIXAR AS PORTAS NO MOVEL**

F
 **X12**

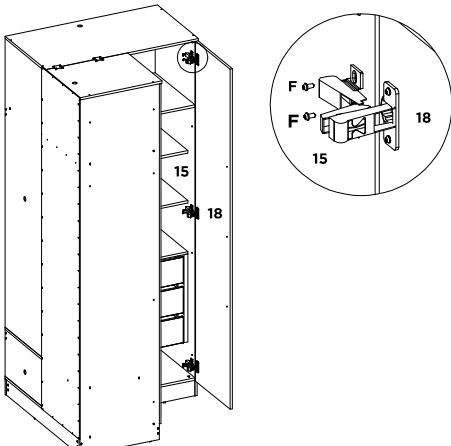

38 **FURAR A PORTA COM UMA BROCA DE 5 MM**
FIXAR O PUXADOR

AA
 **X1**

AA
 **X2**

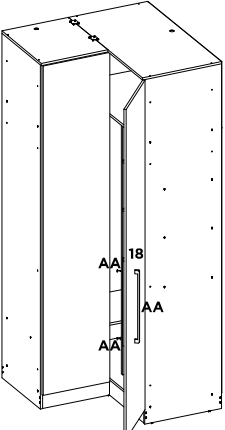

39 **ASPECTO FINAL DO PRODUTO**

