







ESQUEMA DE MONTAGEM - MULTIUSO PRATIC

Pág: 1

(01 VOL.)

ATENÇÃO SR. MONTADOR : PARA EVITAR AVARIAS AO PRODUTO QUANDO MONTADOS COM PARAFUSADEIRAS O MESMO DEVERÁ SER MONTADO COM TORQUE BAIXO.

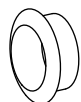
CÓD	NOME DA PEÇA	DESENHO	QTD.
A	Parafuso 4.5 x 50		30
B	Parafuso 7 x 40		4
C	Parafuso 4.0 x 14		8
D	Dobradiça		2
E	Ponteira de União 20 x 20		4
F	Ponteira 20 x 20		4
G	Prego 8 x 8		20
H	Puxador Aro Vazado		1

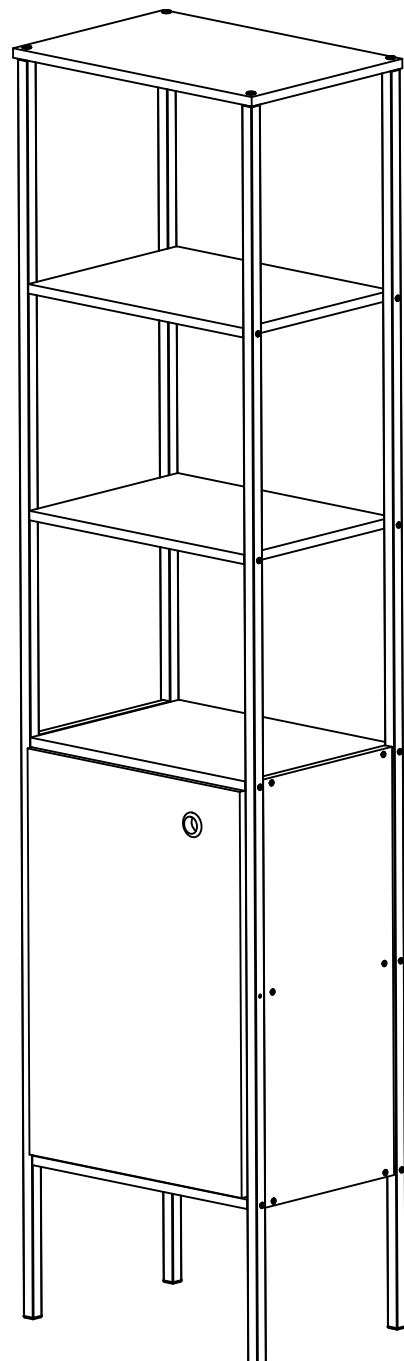

LISTA DE PEÇAS

Nº PEÇA	CÓD. IND.	DESCRIÇÃO	QTD.	DIMENSÕES (mm)		
				COMP.	LARG.	ESP.
1	3752	PÉ	04	1995	20	20
2	3759	TAMPO	01	500	350	15
3	3678	PRATELEIRA MENOR	01	450	320	15
4	3679	PRATELEIRA MAIOR	04	450	340	15
5	3760	PORTA	01	645	445	15
6	3761	FUNDO	01	670	470	6
7	3680	LATERAL	02	680	300	15

DIMENSÕES DO PRODUTO MONTADO: 2015 x 500x 345mm

ATENÇÃO:

1. Ler e observar atentamente toda instrução antes de iniciar a montagem
2. A montagem do produto deverá ser feita em superfície plana e limpa. Aconselhamos utilizar a embalagem para forrar o chão a fim de não danificar o produto
3. Os parafusos devem ser apertados periodicamente
4. Evitar batidas e contatos com objetos cortantes

LIMPEZA:

5. Pano levemente umedecido com água, seguindo de pano seco
6. Não utilizar produtos químicos ou abrasivos.

Ferramentas Necessárias (Não Fornecidas)



1-PESSOA

ESQUEMA DE MONTAGEM - MULTIUSO PRATIC

Pág: 2

(01 VOL.)

ATENÇÃO SR. MONTADOR : PARA EVITAR AVARIAS AO PRODUTO QUANDO MONTADOS COM PARAFUSADEIRAS O MESMO DEVERÁ SER MONTADO COM TORQUE BAIXO.

1º - PASSO:

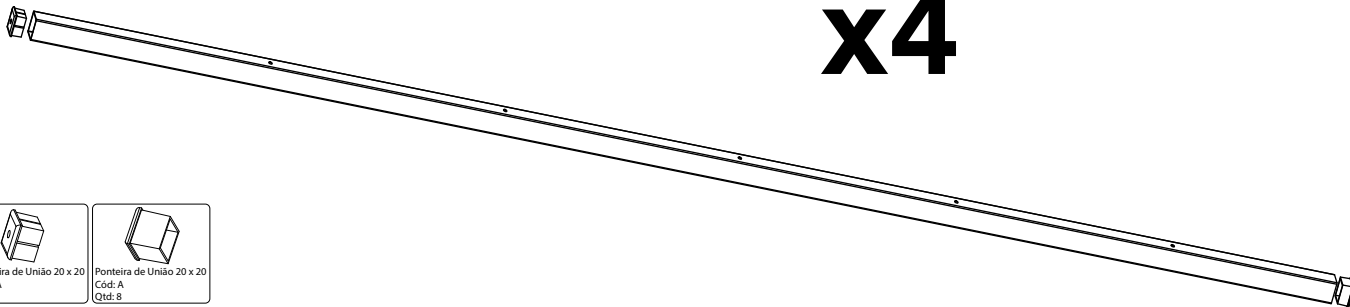

2º - PASSO:

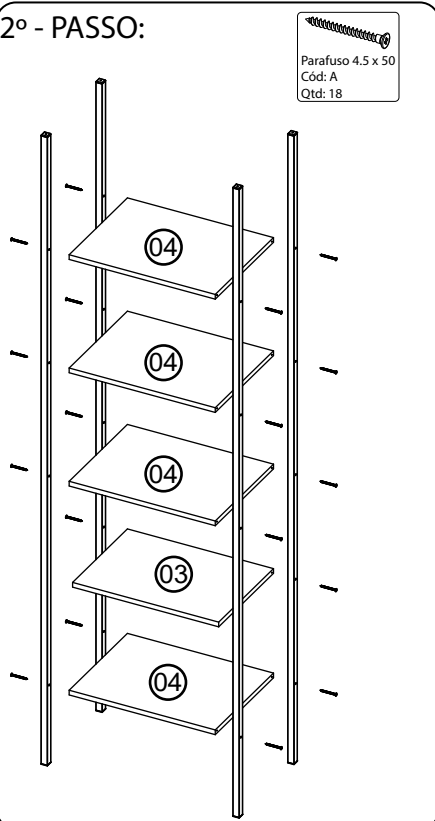

3º - PASSO:

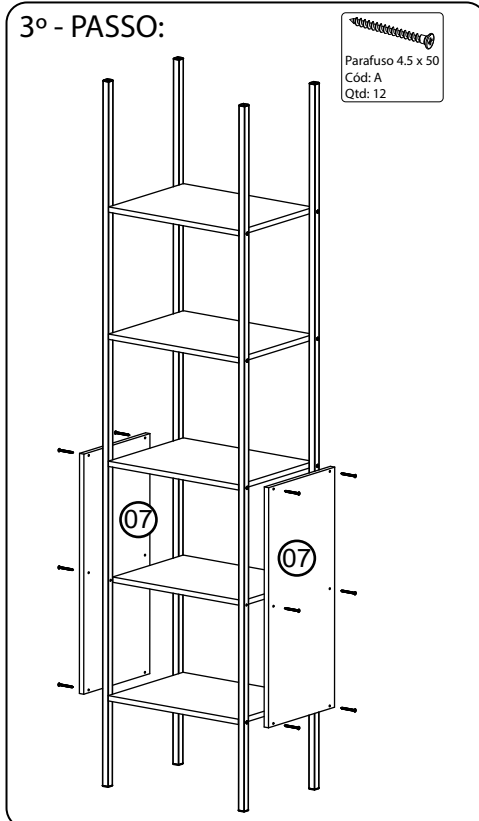

4º - PASSO:

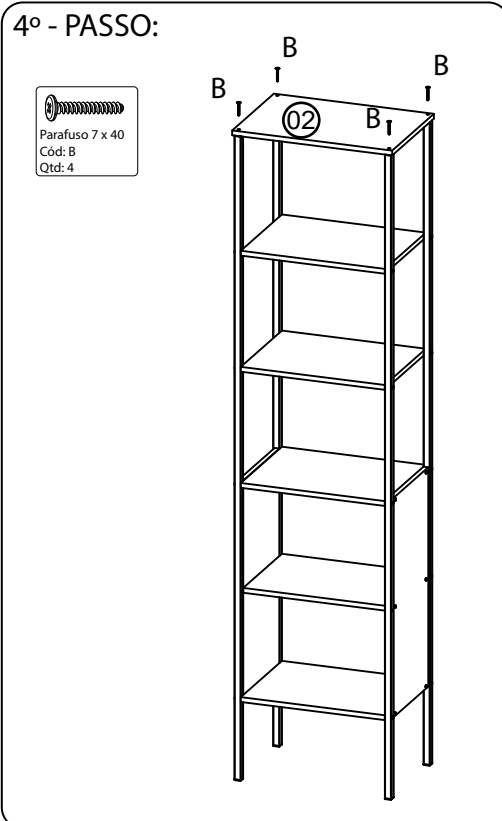

5º - PASSO:

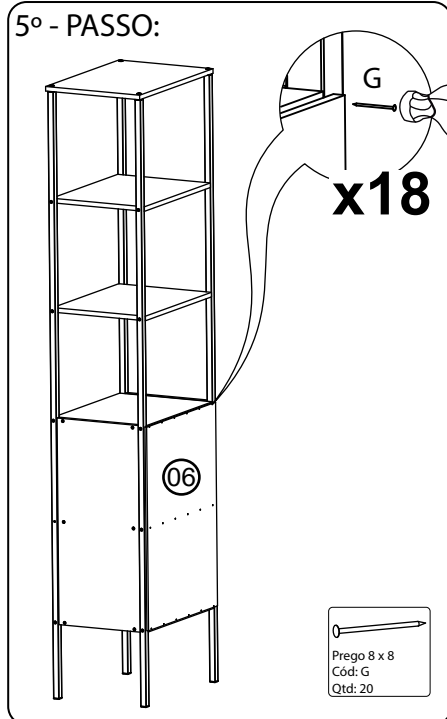

6º - PASSO:

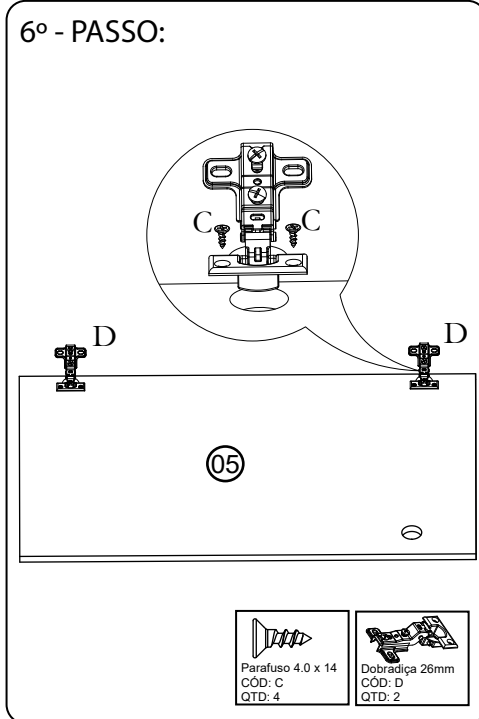

7º - PASSO:

