



São Geraldo - Minas Gerais  
Fone/Fax (32) 3556-1110 / 3556-1452  
(32) 9 9825-8342  
assistencia@ljmoveis.com.br

# ESQUEMA DE MONTAGEM MESA CRONOS 1,80X0,90/1,35X1,35/1,35x0,90/0,90X0,90



Para mais informações, acesse o canal do youtube pelo QR CODE ↑

1º- INICIAR A MONTAGEM DO MÓDULO 1 COM AS LATERAIS Nº 1 e Nº 2 UTILIZANDO CANTONEIRAS 4 FUROS E PARAF. 3,5X14 PASSAR COLA NOS RASGO DAS PEÇAS Nº1.

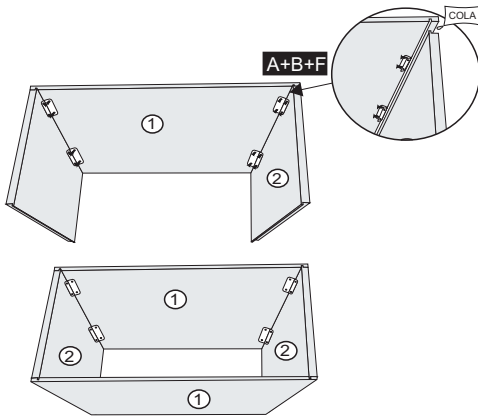

2º- PARA MONTAGEM DO MÓDULO 2 TAMBÉM UTILIZAR CANTONEIRAS 4 FUROS NAS LATERAIS Nº 3 E Nº 2 COM PARAF. 3,5X14

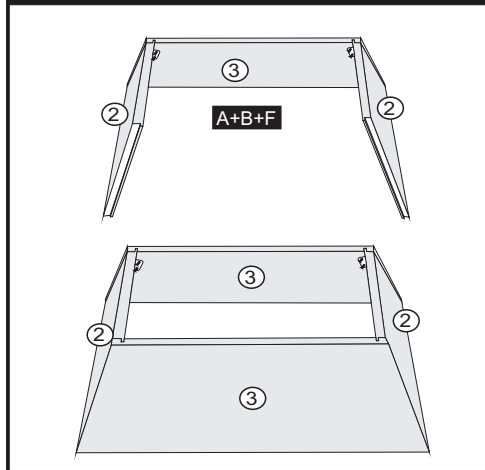

3º- UNIR AS TRAVAS DETALHE MAIOR Nº 4 E MENOR Nº 5 UTILIZANDO PARAFUSO 1/4 X 120 CAB 17mm + PORCA GARRA

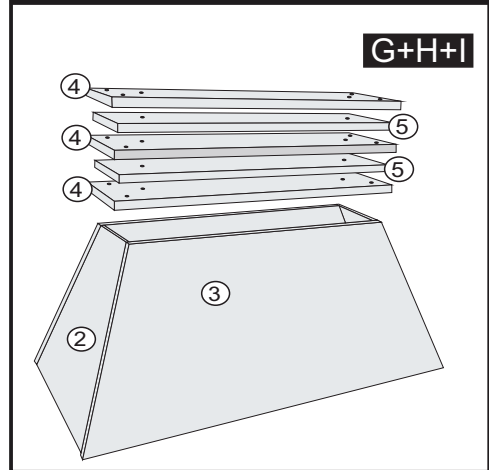

4º- JUNTAR OS DOIS MÓDULOS CENTRALIZANDO COM CAVILHAS 8X20 E TRAVAR COM CANTONEIRAS 4 FUROS E PARAFUSOS 3,5X14. ENCAIXAR AS SAPATAS DESLIZADORAS NA BASE DA MESA

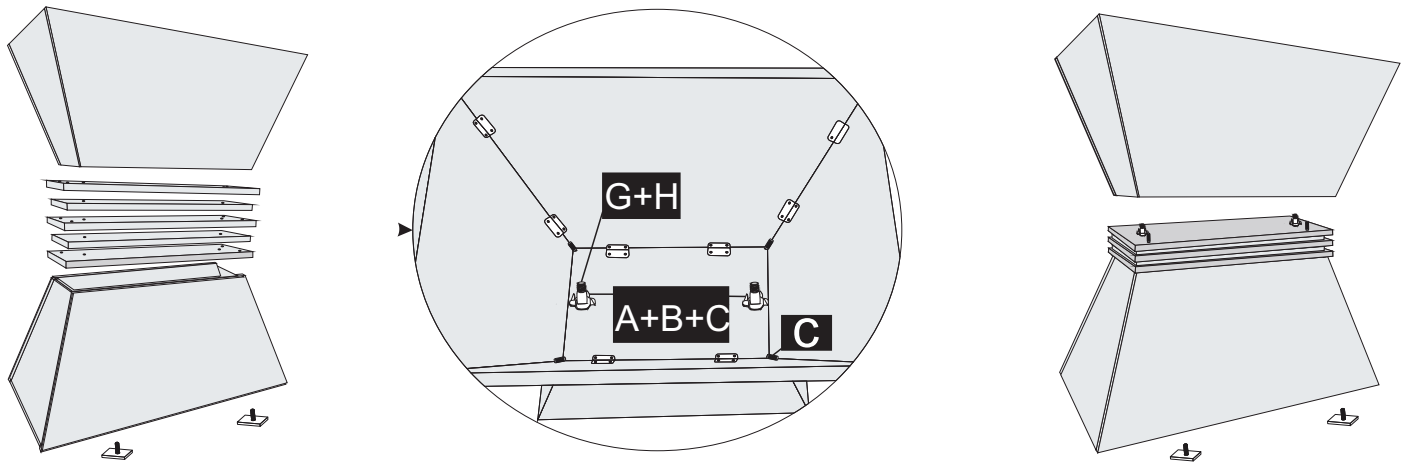

5º- COLE A FITA DUPLA FACE SOBRE O TAMPO, EM SEGUID, RETIRE A PELICULA E CENTRALIZE O VIDRO SOBRE O TAMPO DIVIDINDO AS RAZÕES POR IGUAL.

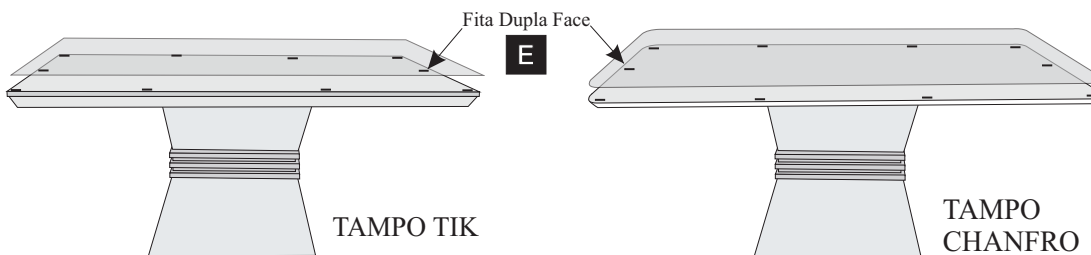

## MESA CRONOS DE 0,90X0,90

CÓD.	IDENT.	DESCRIÇÃO	QTD.
7390	01	Lateral Fêmea Sup. Cronos 0,90x0,90	02
6860	02	Lateral Macho Cronos 0,90x0,90	04
6861	03	Lateral Fêmea Infer. Cronos 0,90x0,90	02
6862	04	Trava Detalhe Maior Cronos 0,90x0,90	03
6863	05	Trava Detalhe Menor Cronos 0,90x0,90	02
6126	06	Tampo Tik Cronos 0,90x0,90	01
9495	07	Tampo Chanfro Cronos 0,90x0,90	01
8092	07	Vidro Copo Cronos 0,90x0,90	01
6446	07	Vidro Tik Cronos 0,90x0,90	01

## MESA CRONOS DE 1,80X0,90

## MESA CRONOS DE 1,35X1,35

## MESA CRONOS DE 1,35X0,90

CÓD.	IDENT.	DESCRIÇÃO	QTD.
7388	01	Lateral Fêmea Sup. Cronos 1,80	02
6730	02	Lateral Macho Cronos 1,80	04
6729	03	Lateral Fêmea Infer. Cronos 1,80	02
6731	04	Trava Detalhe Maior Cronos 1,80	03
6732	05	Trava Detalhe Menor Cronos 1,80	02
6144	06	Tampo Tik MDF Cronos 1,80	01
7709	06	Tampo Chanfro MDF Cronos 1,80	01
7504	07	Vidro Copo Mesa Cronos 1,80	01
7610	07	Vidros Tik Mesa Cronos 1,80	01

CÓD.	IDENT.	DESCRIÇÃO	QTD.
7389	01	Lateral Fêmea Sup. Cronos 1,35x1,35	02
6842	02	Lateral Macho Cronos 1,35x1,35	04
6916	03	Lateral Fêmea Infer. Cronos 1,35x1,35	02
6917	04	Trava Detalhe Maior Cronos 1,35x1,35	03
6918	05	Trava Detalhe Menor Cronos 1,35x1,35	02
6911	06	Tampo MDF Chanfro Cronos 1,35x1,35	01
6577	07	Tampo Tik MDF Cronos 1,35x1,35	01
8091	07	Vidro Copo Mesa Cronos 1,35x1,35	01
5611	07	Vidro Tik Mesa Cronos 1,35x1,35	01

CÓD.	IDENT.	DESCRIÇÃO	QTD.
7389	01	Lateral Fêmea Sup. Cronos 1,35x0,90	02
6842	02	Lateral Macho Cronos 1,35x0,90	04
6843	03	Lateral Fêmea Infer. Cronos 1,35x0,90	02
6844	04	Trava Detalhe Maior Cronos 1,35x0,90	03
6845	05	Trava Detalhe Menor Cronos 1,35x0,90	02
6847	06	Tampo Chanfro Cronos 1,35x0,90	01
6046	07	Tampo Tik Mesa Cronos 1,35x0,90	01
7666	07	Vidro Copo Mesa Cronos 1,35x0,90	01
6405	07	Vidro Tik Mesa Cronos 1,35x0,90	01

## FERRAGENS

CÓD.	IDENT.	DESCRIÇÃO	QTD.
2573	A	Cantoneira 4 Furos	28
2571	B	Parafuso 3,5x14	112
6712	C	Cavilha 8x20	08
3071	D	Sapata Deslizadora 15x26	04
8012	E	Fita Dupla Face	10
2559	F	Sacbe de Cola	02
6713	G	Paraf. 1/4 x 120 cab. 17mm	02
2576	H	Porca Garra 1/4	02
2560	I	Chave Zeta 4 mm	01

7° - CENTRALIZAR A BASE NO TAMPO 1,80x0,90 USANDO AS SEGUINTE MEDIDAS

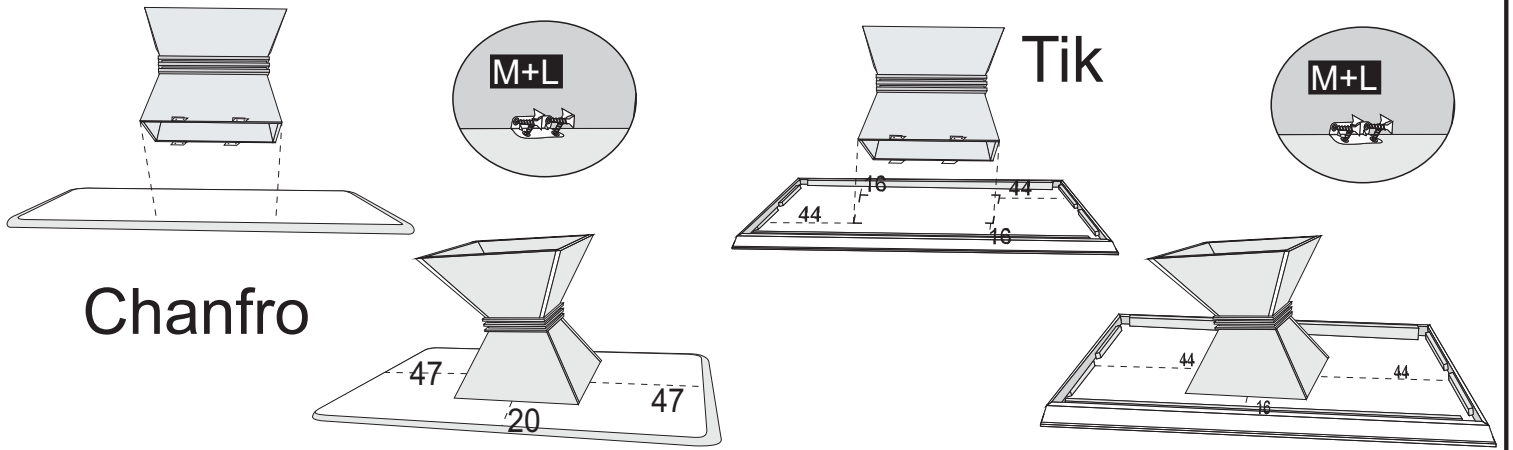

7° - CENTRALIZAR A BASE NO TAMPO 1,35x0,90 USANDO AS SEGUINTE MEDIDAS

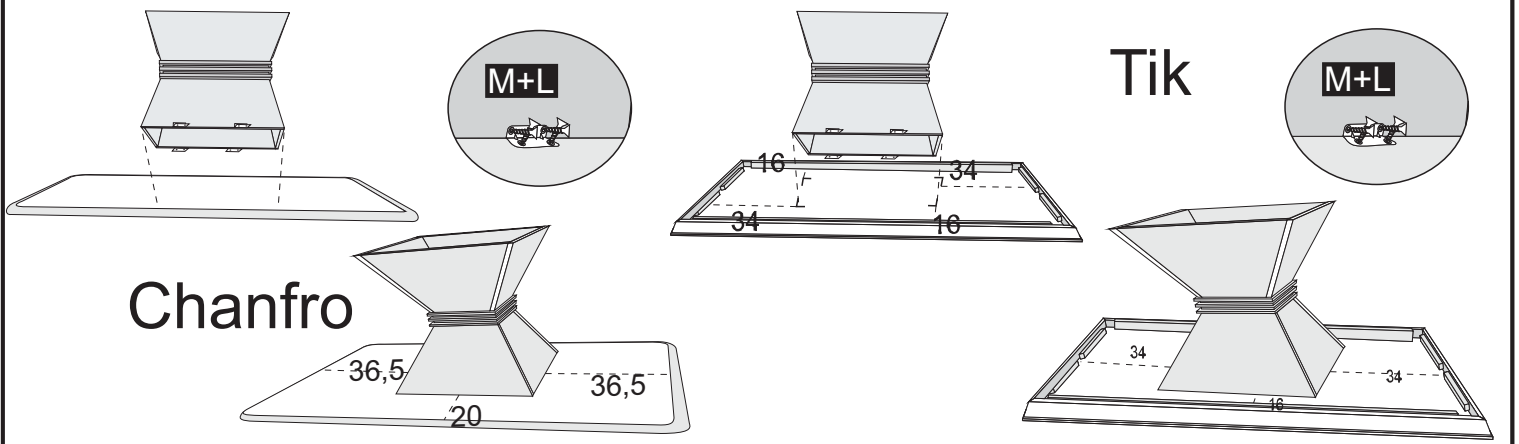

7° - CENTRALIZAR A BASE NO TAMPO 1,35x1,35 USANDO AS SEGUINTE MEDIDAS

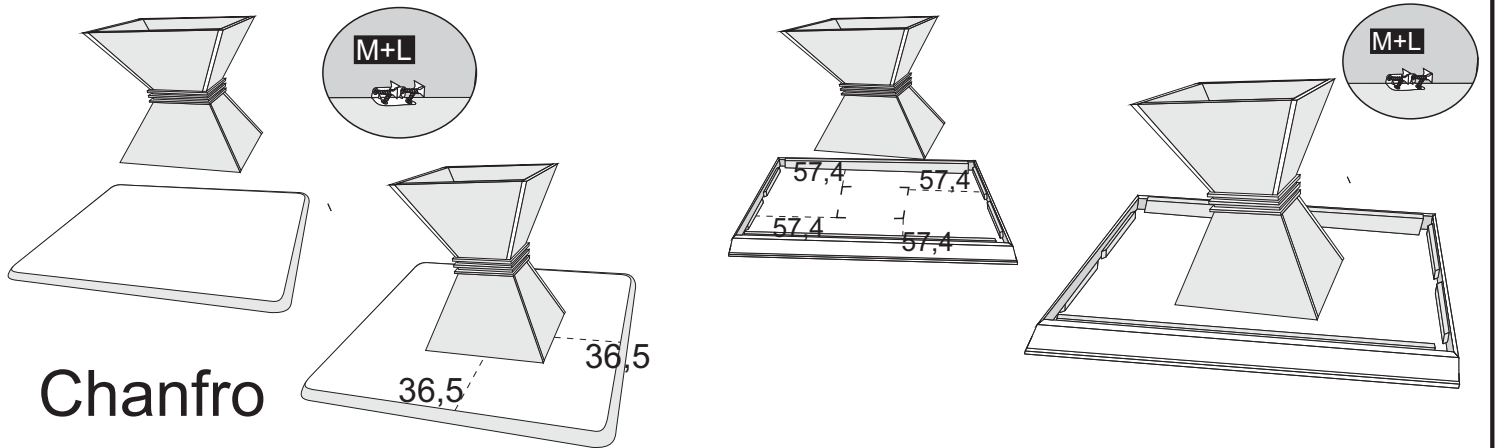

7° - CENTRALIZAR A BASE NO TAMPO 0,90x0,90 USANDO AS SEGUINTE MEDIDAS

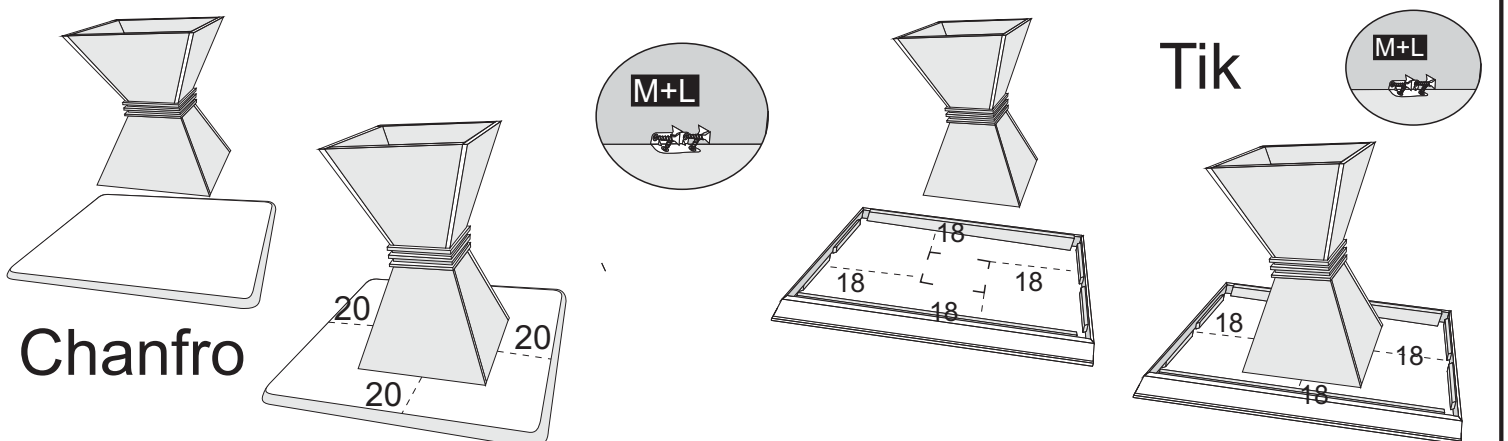

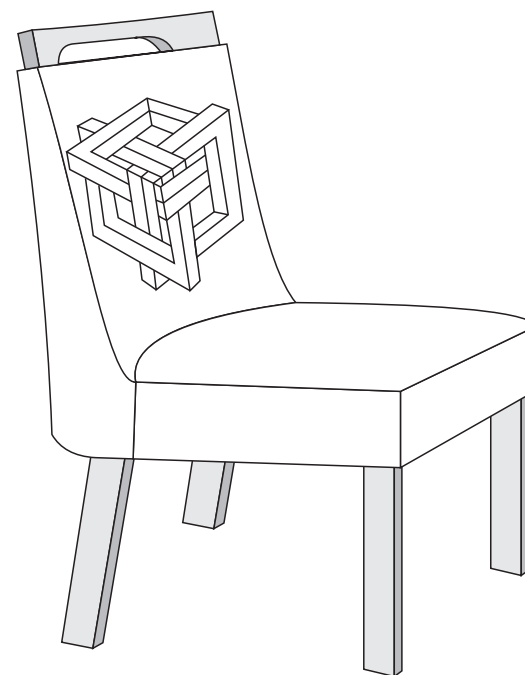
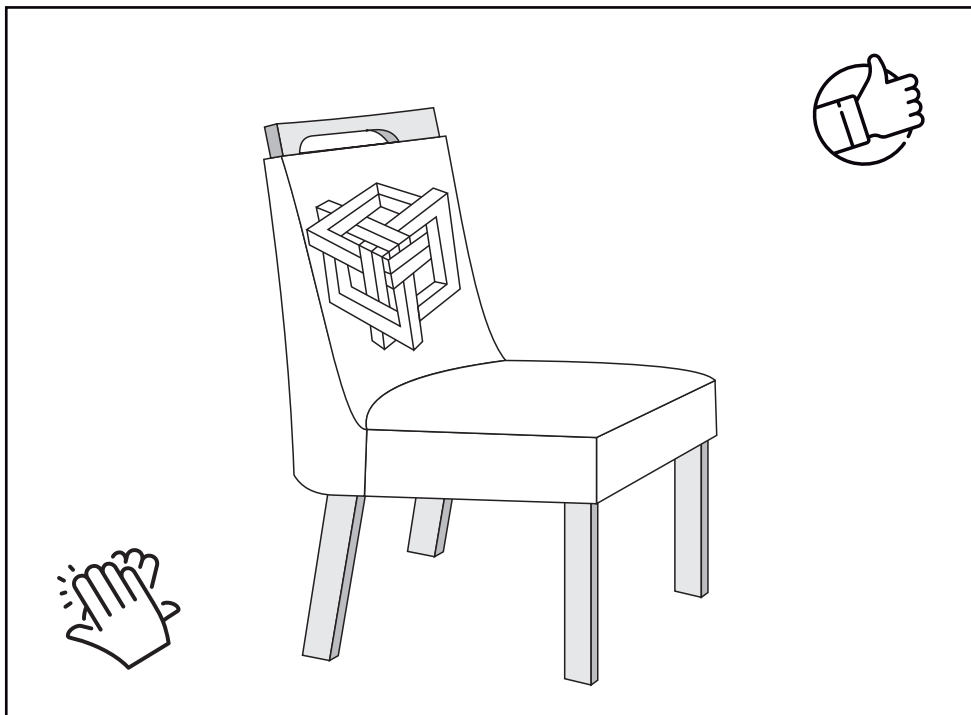

V.1 - 05/09/23

**Cadeira Kioto**

## Como trocar o seu produto

Se seu produto chegou com algum defeito você tem 7 dias para solicitar a troca. Você vai precisar:

- 1 Ter em mãos as fotos das peças com defeito; descrição; código (como está aqui no manual) e quantidade de peças com defeito.

- 2 Acesse o chat em nosso site.

- 3 Selecione o seu pedido, e depois a opção "Quero trocar um produto".

- 4 Pronto, agora é só preencher as informações e enviar. Entraremos em contato por e-mail para te dar

todas as instruções.

## Dicas para prolongar a vida útil do móvel

- 1 Retire o pó com uma flanela seca, depois use um pano macio, levemente umedecido com água. Pode utilizar detergente neutro ou sabão neutro.
- 2 Reaperte os parafusos de tempos em tempos para garantir a estabilidade e durabilidade.
- 3 O acabamento do seu produto pode ser danificado pela falta de ventilação e excesso de calor.

Qualquer dúvida sobre os nossos produtos você pode entrar em contato pelo nosso canal de atendimento:  
<https://www.madeiramadeira.com.br/central-de-ajuda>  
Para mais dicas amigas e inspirações de decoração acesse:  
<https://www.madeiramadeira.com.br/central-de-dicas>

Siga MadeiraMadeira:



5º - TRAVAR A PEÇA N.º 2 COM A PEÇA N.º 3 UTILIZANDO CHAPA JUNÇÃO 02 FUROS+PARAFUSOS 3,5X10. DEPOIS FIXAR AS SAPATAS DESLIZADORAS.

**ATENÇÃO:** UTILIZAR O SUPORTE DO ASSENTO N.º 8 NAS TRAVAS LATERAIS COM CAVAS.

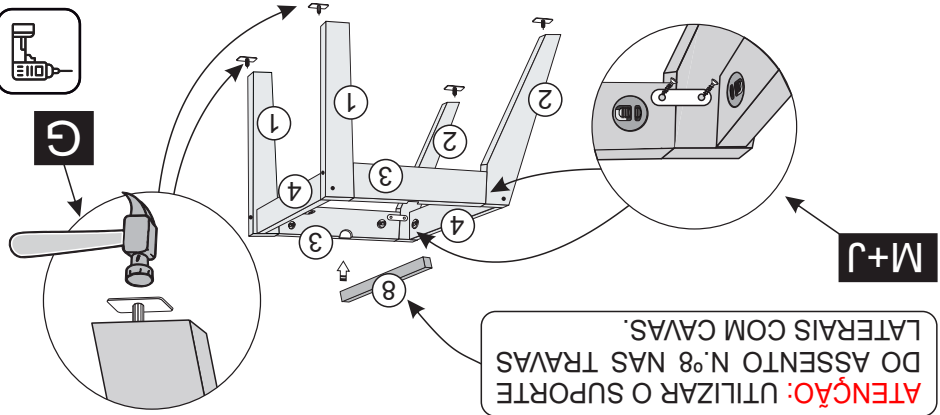

6º - FINALIZAR A MONTAGEM PARAFUSANDO O ASSENTO NO CHASSI DE PÉS UTILIZANDO CANTONEIRAS 02 E 04 FUROS+PARAFUSOS 3,5X10.

**ATENÇÃO:** ENCOSTAR O CHASSI DE MDF NA PARTE DE TRÁS DO ENCOSTO PARA UNIR A PARTE ESTOFADA (ASSENTO+ENCOSTO)

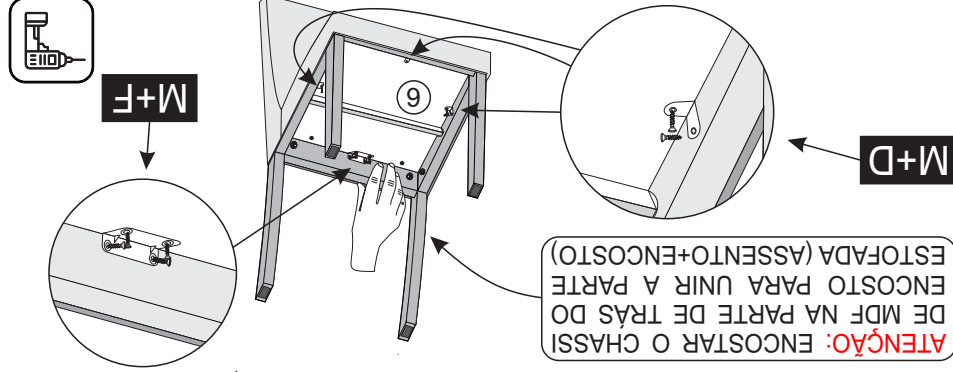

7º - COLOCAR COLA+CAVILHA 12X70 NOS FUROS DO DETALHE KIOTO N.º 7. EM SEGUIDA, RETIRAR O EXCESSO DE TECIDO DO FURO DO ENCOSTO N.º 5 E PASSAR COLA NOS FUROS COLANDO AS CAVILHAS AO ENCOSTO.

L+K

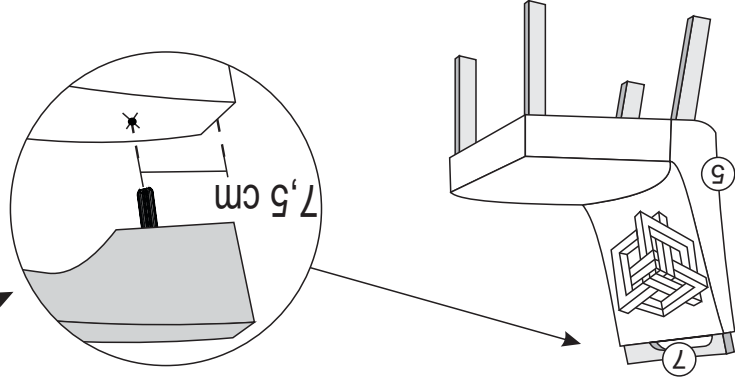

3º - MONTAR A PEÇA N.º1 E A PEÇA N.º2 COM A PEÇA N.º3. FAZER LADO DIREITO E ESQUERDO. UTILIZANDO ANEL FIXADOR+PARAFUSOS 1/4X100 CAB. 17mm, APERTE OS PARAFUSOS COM CHAVE ALLEN ZETA.

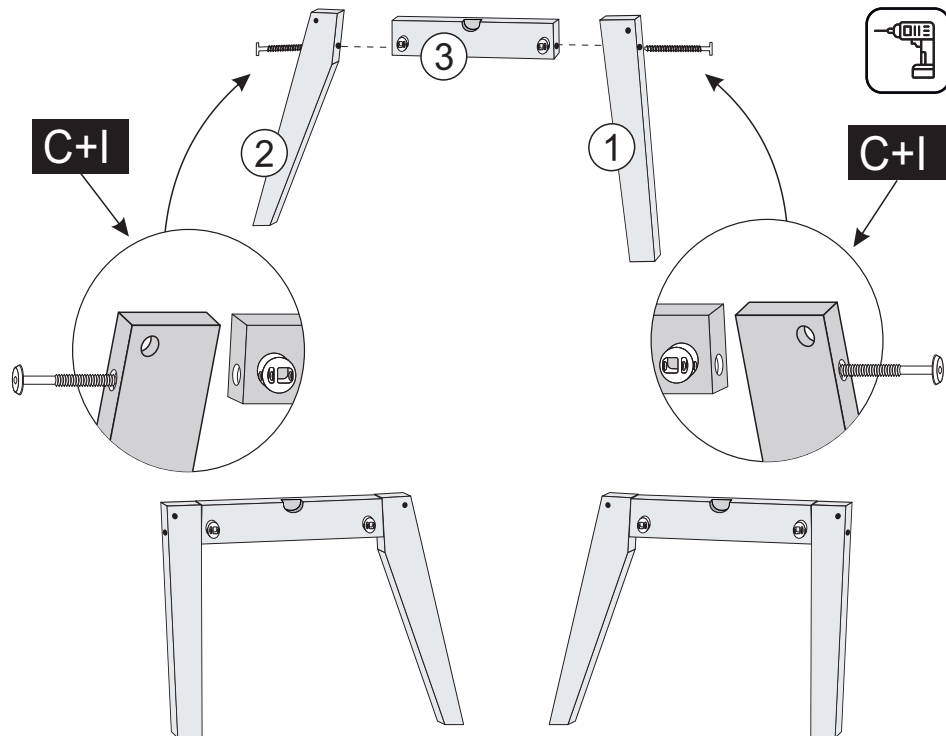

4º - UNIR O CONJUNTO LATERAL COM A TRAVA FRONTAL E TRASEIRA N.º4 UTILIZANDO ANEL FIXADOR+PARAFUSOS 1/4X70 CAB. 13mm. APERTE OS PARAFUSOS COM CHAVE ALLEN ZETA.

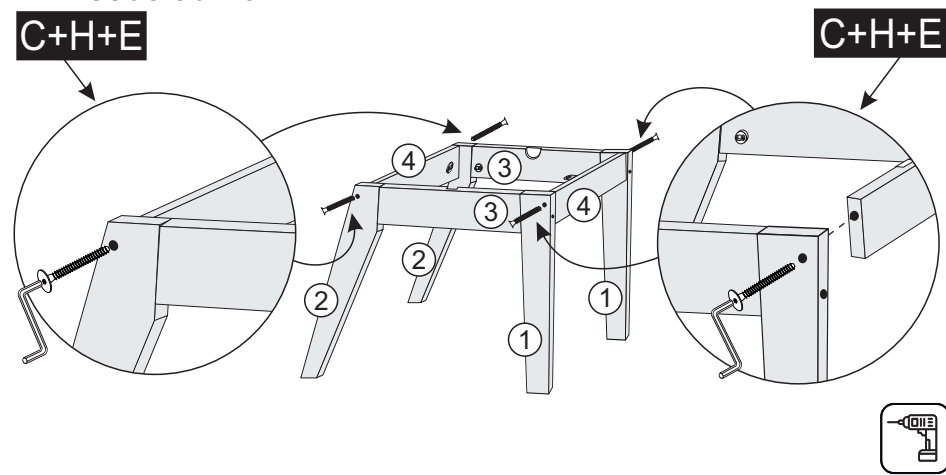

Para a montagem do produto você vai precisar de:

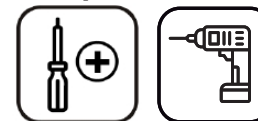

- ✓ Confira as peças, componentes e se possui as ferramentas necessárias para a montagem
- ✓ Para proteger seu móvel, coloque as peças sobre um tapete.
- ✓ Para realizar a montagem, é necessário 02 pessoas. Convide sua família e amigos para montar com você.

### LISTA DE FERRAGENS

COD.	REF.	DESCRIÇÃO	ILUSTRAÇÃO	QTD.
3074	A	Parafuso 3,5X16		16
2560	B	Parafuso 07X40 CAB. 17mm		04
3085	C	Anel Fixador com Porca 1/4		16
2570	D	Cantoneira 02 Furos		06
2579	E	Chave Allen Zeta		01
2573	F	Cantoneiras 04 furos		02
3071	G	Sapata Deslizadora		08
2561	H	Parafuso 1/4x70 Cab. 13mm		08
2575	I	Parafuso 1/4x100 Cab. 17mm		08
3616	J	Chapa Junção 02 Furos		04
2559	K	Sachê De Cola		01
8100	L	Cavilha 12x70		04
2596	M	Parafuso 3,5X10		28

## LISTA DE PEÇAS

Nº PEÇA	CÓD.	DESCRIÇÃO	QTD.	DIMENSÕES (mm)			PESO
				COMP.	LARG.	ESP.	
1	2053	Pé Frontal Cad. Fortuna	04	43,0	5,3	2,5	000
2	3567	Pé Traseiro Cad. Fortuna	04	43,0	6,0	2,5	000
3	2686	Trava Lateral Com Cavas Cadeira	04	36,0	7,0	1,8	000
4	2685	Trava Frontal/Traseira Cad. Fortuna	04	36,0	7,0	1,8	000
5	11458	Encosto Curvo Cad. Kioto	02	58,5	47,5	19,0	000
6	11424	Assento Cad. Kioto	02	51,8	46,0	15,3	000
7	8125	Detalhe Cad. Kioto	02	43,0	6,0	2,2	000
8	11661	Suporte Central Assento Cad.	02	38,5	3,2	1,5	000

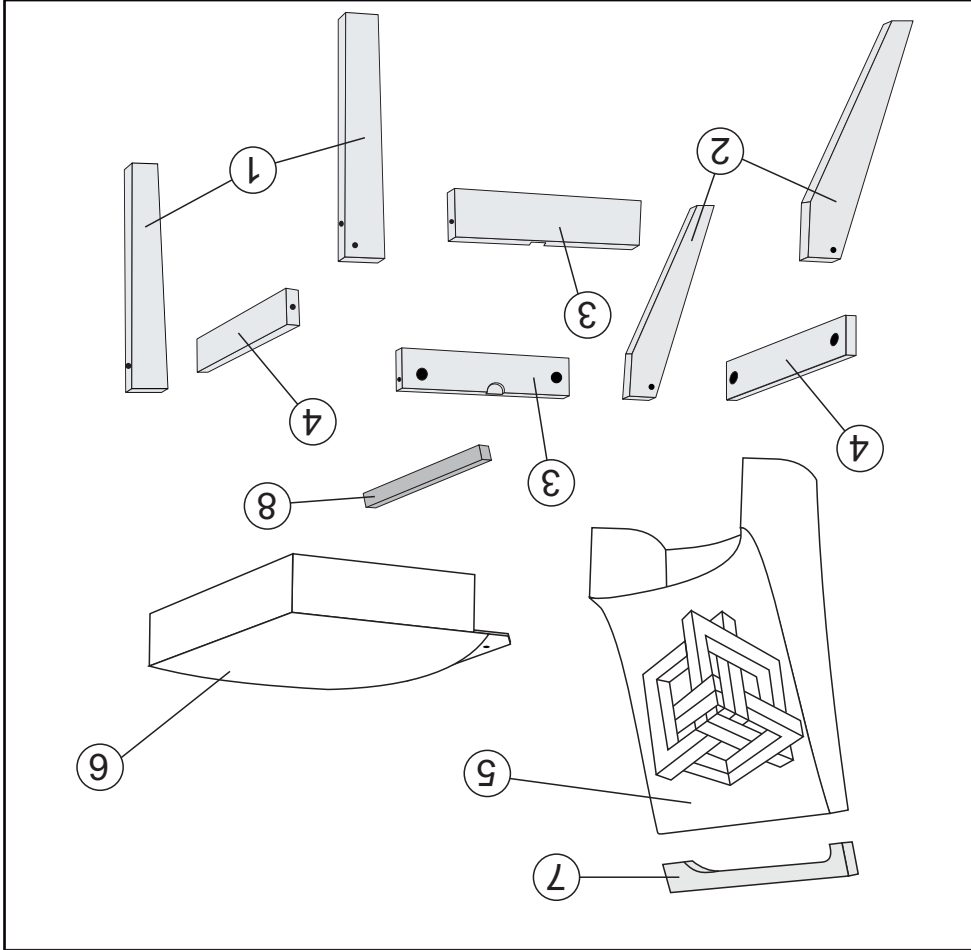

3

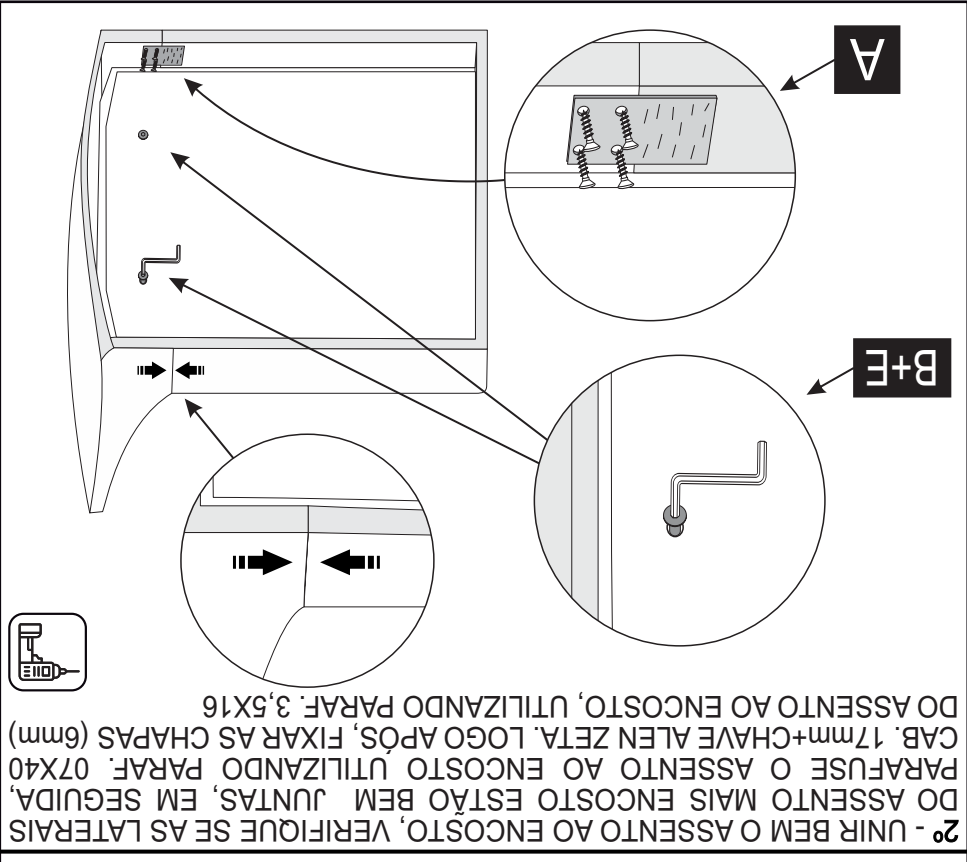
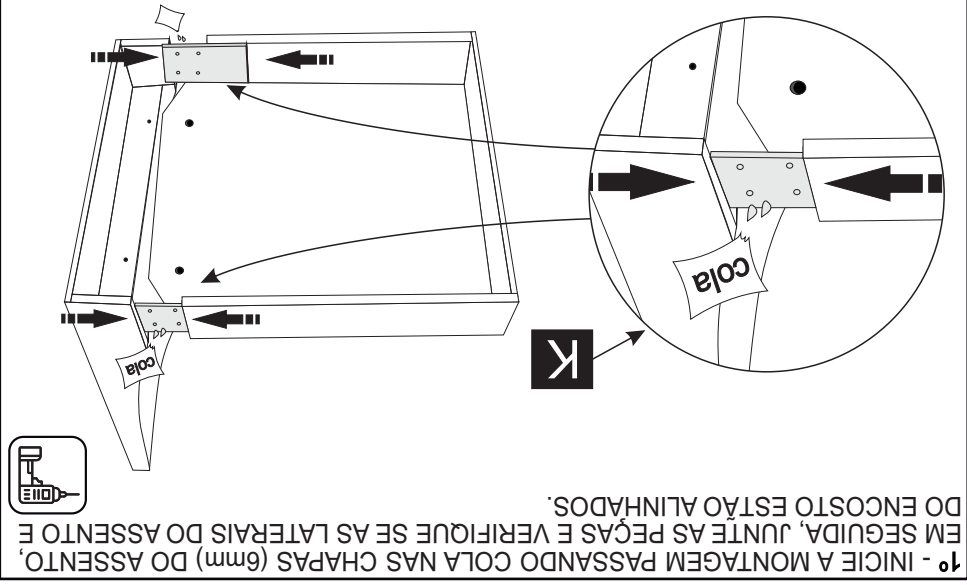

4