

COD: NT2100
ESCRIVANINHA SUSPENSA NT2100
NT2100 ESCRITORIO COLGANTE
HANGING DESK NT2100

VOLUME | VOLUMEN | VOLUME: 01
CAPACIDADE TV | CAPACIDAD TV | TV SIZE: 55"

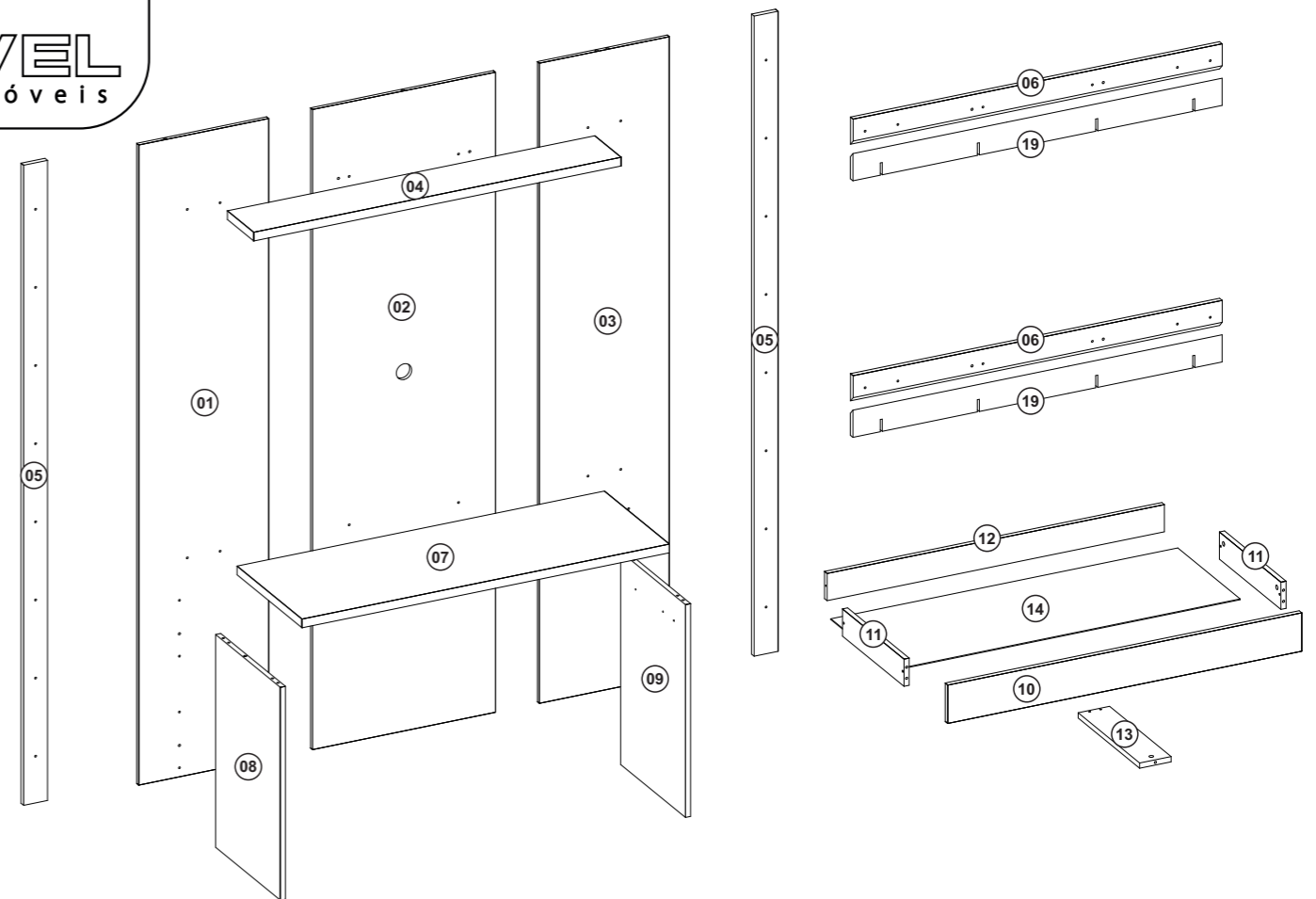
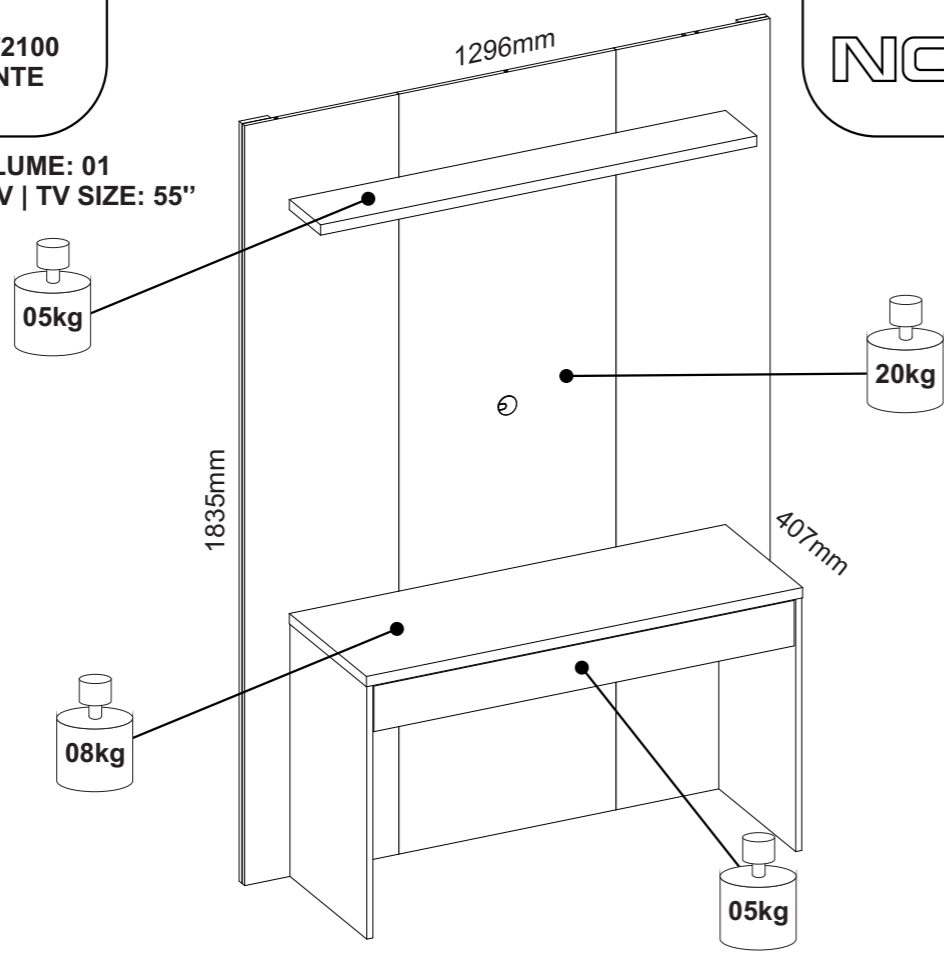
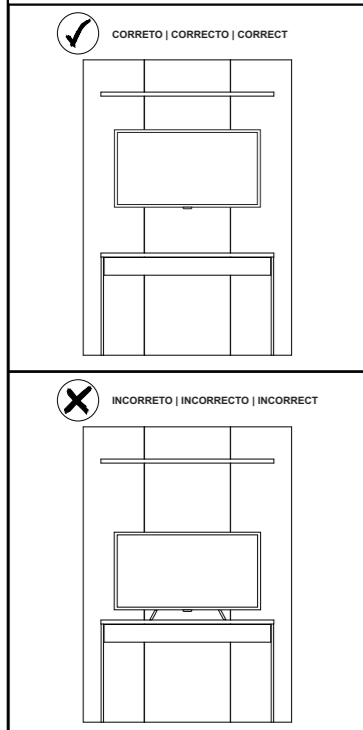

TERMO DE GARANTIA
 Garantimos este produto contra eventuais defeitos de fabricação por um período de 3 meses, contando a partir da entrega do produto comprovado pela nota fiscal. Constatado o defeito de fabricação o consumidor(a) deverá solicitar assistência técnica através do estabelecimento da compra. Este termo de garantia será anulado e sem efeito na ocorrência das seguintes hipóteses:
 - Não forem cumpridas as recomendações de montagem contidas neste manual;
 - O defeito apresentado for causado pelo proprietário ou terceiros;
 - Armazenamento do móvel em locais impróprios;
 - Todo e qualquer recorte ou alteração no móvel;
 - Manuseio e transporte do móvel de maneira inadequada.
 Para maior durabilidade e conservação do móvel recomenda-se os seguintes cuidados:
 - Evite colocar em local excessivamente úmido;
 - Evite a incidência direta de luz solar.
 Para a limpeza recomenda-se somente pano umedecido em água.

TÉRMINO DE GARANTIA
 Garantizamos este producto contra cualquier defecto de fabricación durante un periodo de 3 meses a partir de la fecha de entrega del producto tal y como se acredita en la factura. En caso de defecto de fabricación, el consumidor deberá solicitar asistencia técnica en el lugar de compra. Esta garantía quedará anulada y sin efecto en los siguientes casos:
 - No se siguen las recomendaciones de montaje de este manual;
 - El defecto ha sido causado por el propietario o un tercero;
 - Almacenamiento de muebles en lugares inadecuados;
 - Cualquier recorte o alteración del mobiliario;
 - Manipulación y transporte inadecuados de los muebles.
 Se recomiendan los siguientes cuidados para la durabilidad y conservación del mueble:
 - Evite colocarlos en lugares excesivamente húmedos;
 - Evite la luz solar directa.
 Para la limpieza, sólo se recomienda un paño humedecido con agua.

WARRANTY TERM
 We guarantee this product against any manufacturing defects for a period of 3 months from the date of delivery of the product as evidenced by the invoice. In the event of a manufacturing defect, the consumer must request technical assistance from the place of purchase. This warranty will become null and void in the following cases:
 - The assembly recommendations in this manual are not followed;
 - The defect is caused by the owner or a third party;
 - Storage of furniture in inappropriate places;
 - Any cut-outs or alterations to the furniture;
 - Improper handling and transportation of the furniture.
 The following care is recommended for the furniture's durability and conservation:
 - Avoid placing in excessively humid locations;
 - Avoid direct sunlight.
 Only a cloth dampened with water is recommended for cleaning.

TUTORIAL DE COMO UTILIZAR OS PARAFUSOS E TAMBORES MINIFIX
TUTORIAL SOBRE EL USO DE TORNILLOS Y TAMBORES MINIFIX
TUTORIAL ON HOW TO USE MINIFIX SCREWS AND DRUMS

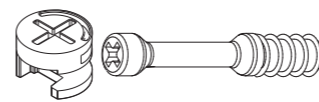

1 - Fixe o parafuso minifix no orifício indicado no passo de montagem.
 1 - Fije el tornillo minifix en el orificio indicado en el paso de montaje.

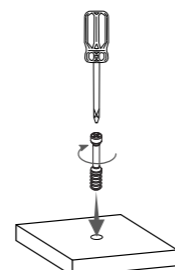

2 - Encaixar a peça que foi indicada no passo de montagem sobre o parafuso minifix.
 2 - Coloque la pieza indicada en el paso de montaje en el tornillo minifix.

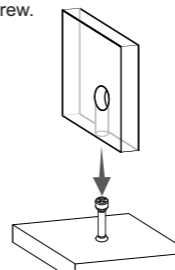

3 - Encaixe o tambor minifix no furo grande da peça.
 3 - Encaje el tambor del minifix en el orificio grande de la pieza.

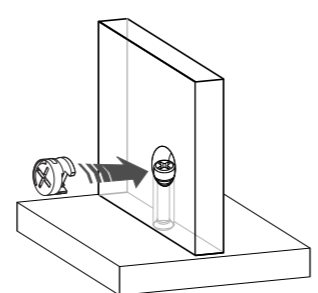

4 - Use a chave philips para girar o tambor até travar.
 4 - Use a chave philips para girar o tambor até travar.
 4 - Gire el tambor con la llave philips hasta que se bloquee.
 4 - Use the philips screwdriver to turn the drum until it locks.

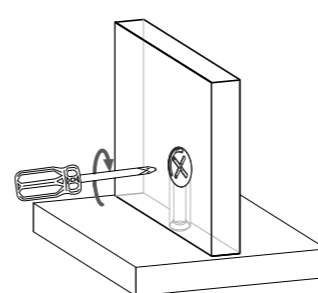

RELAÇÃO DE PEÇAS | LISTA DE PIEZAS | PARTS LIST

Nº PEÇA NR. PIEZA ITEM	DESCRIÇÃO DESCRIPCIÓN DESCRIPTION	MATERIAL	COD PEÇA COD PIEZA PART CODE	QTDE. CTD. QTY.	COMP. LARGO LENGTH	LARG ANCHO WIDTH	ESP ESP THICK
1	PANEL ESQUERDO PANEL IZQUIERDO LEFT PANEL	MDP	70037-01	1	1835	380	12
2	PANEL CENTRAL PANEL CENTRAL CENTER PANEL	MDP	70038-02	1	1835	536	12
3	PANEL DIREITO PANEL DERECHO RIGHT PANEL	MDP	70039-03	1	1835	380	12
4	PRATELEIRA REPISA SHELF	MDP	70040-04	1	1076	154	25
5	VISTA LATERAL VISTA LADO SIDE VIEW	MDP	70041-05	2	1835	70	15
6	SUPORTE PAINEL SOPORTE DE PANEL PANEL SUPPORT	MDP	43607-06	2	1080	78	15
7	TAMPO CUBIERTA TOP	MDP	70042-07	1	1076	380	25
8	LATERAL ESQUERDA LATERAL IZQUIERDA LEFT SIDE	MDP	70043-08	1	610	379	15
9	LATERAL DIREITA LATERAL DERECHA RIGHT SIDE	MDP	70044-09	1	610	379	15
10	FRENTE GAVETA FRONTAL CAJÓN DRAWER FRONT	MDP	70045-10	1	1036	110	15
11	LATERAL GAVETA LATERAL CAJÓN DRAWER SIDE	MDP	70046-11	2	360	78	15
12	TRASEIRO GAVETA TRASERO CAJÓN REAR DRAWER	MDP	70047-12	1	987	78	15
13	SUPORTE GAVETA SOPORTE CAJÓN DRAWER SUPPORT	MDP	70048-13	1	360	92	15
19	SUPORTE PAREDE SOPORTE MURAL WALL BRACKET	MDP	43630-19	2	1080	78	15
14	FUNDO GAVETA FONDO CAJÓN DRAWER BOTTOM	HDF	70049-14	1	1014	363	3
15	KIT ACESSÓRIO KIT ACCESORIOS ACCESSORIES SET	-	70051-15	-	-	-	-

O suporte de TV não está incluso no produto.
 El soporte de TV no está incluido en el producto.
 TV bracket is not included.











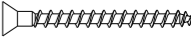
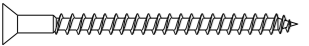
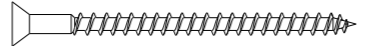
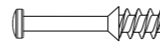

FERRAMENTAS NECESSÁRIAS (Não inclusas)
HERRAMIENTAS NECESARIAS (No incluido)
TOOLS NEEDED (Not included)

A montagem pode necessitar de 2 pessoas para certas etapas. Antes de iniciar a montagem, certifique-se de que há alguém por perto para o ajudar.
 El montaje puede requerir 2 personas para algunos pasos. Antes de comenzar la instalación, asegúrese de que hay alguien cerca para ayudarle.
 The assembly might require of 2 persons for certain steps. Before you start the installation, make sure there is someone else nearby to help you.

Atenção: para maior cuidado realize a abertura da caixa somente no local da montagem!
 Atención: para mayor cuidado abra la caja sólo en el lugar de montaje!
 Attention: for greater care open the box only at the place of assembly!

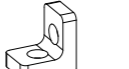
Utilize o papelão como proteção sobre o piso limpo, realizando todo o processo de montagem sobre o papelão.
 Utilizar el cartón como protección en el suelo limpio, llevando a cabo todo el proceso de montaje sobre el cartón.
 Use the cardboard as protection on the clean floor, carrying out the entire assembly process on the cardboard.

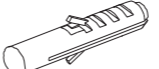
RELAÇÃO DE FERRAGENS | LISTA DE HARDWARE | LIST OF HARDWARE

A 10	 6x30mm CAVILHA MADEIRA CLAVILIA MADERA WOODEN DOWEL CÓDIGO:270 CODIGO:270 CODE:270	AN 02	 6x50mm CAVILHA MADEIRA CLAVILIA MADERA WOODEN DOWEL CÓDIGO:1498 CODIGO:1498 CODE:1498	CC 04	 6x28mm CAVILHA ESCALONADA PIN PASANTE STEPPED DOWEL CÓDIGO:275 CODIGO:275 CODE:275	X 44	 4x12mm PARAFUSO CABEÇA PAINELA TORNILLO CABEÇA SARTEN PAN HEAD SCREW CÓDIGO:13 CODIGO:13 CODE:13	PG 16	 3.5x20mm PARAFUSO CABEÇA CHATA TORNILLO CABEÇA PLANA FLAT HEAD SCREW CÓDIGO:1 CODIGO:1 CODE:1	Y 12	 3.5x40mm PARAFUSO CABEÇA CHATA TORNILLO CABEÇA PLANA FLAT HEAD SCREW CÓDIGO:4 CODIGO:4 CODE:4
PD 12	 4.5x60mm PARAFUSO CABEÇA CHATA TORNILLO CABEÇA PLANA FLAT HEAD SCREW CÓDIGO:11 CODIGO:11 CODE:11	PM 08	 6x70mm PARAFUSO CABEÇA CHATA TORNILLO CABEÇA PLANA FLAT HEAD SCREW CÓDIGO:1531 CODIGO:1531 CODE:1531	B 03	 5x31mm PARAFUSO MINIFIX TORNILLO MINIFIX MINI-FIX SCREW CÓDIGO:324 CODIGO:324 CODE:324	D 25	 3.5x24mm PREGO CLAVO NAIL CÓDIGO:268 CODIGO:268 CODE:268	C 03	 TAMBOR MINIFIX BARRIL MINIFIX MINI-FIX BARREL CÓDIGO:286 CODIGO:286 CODE:286	EE 12	 SUPORTE DE FIXAÇÃO SOPORTE DE FIJACIÓN FIXING BRACKET CÓDIGO:247 CODIGO:247 CODE:247
R 08	 TAPA FURO ADESIVO BOLSILLO ADHESIVO ADHESIVE HOLE POCKET CÓDIGO:119 CODIGO:119 CODE:119	TA 04	 CANTONEIRA 2 FUROS ESCUADRA DE 2 AGUJEROS 2-HOLE ANGLE BRACKET CÓDIGO:1916 CODIGO:1916 CODE:1916	PS 01	 PASSA FIO PASA-CABLE THREAD GUIDE CÓDIGO:1098 CODIGO:1098 CODE:1098	BP 08	 BUCHA PLÁSTICA TACO PLÁSTICO PLASTIC BUSHING CÓDIGO:347 CODIGO:347 CODE:347	SC 03	 COLA SACHÉ SOBRE DE COLA COLA SACHET CÓDIGO:40 CODIGO:40 CODE:40	N 01	 PAR DE CORREDIÇA TELESCÓPICA PAR DE GUÍAS TELESCÓPICAS PAIR OF TELESCOPIC RUNNERS CÓDIGO:1534 CODIGO:1534 CODE:1534

MONTAGEM | MONTAJE | ASSEMBLY

PASSO 01
PASO 01
STEP 01

Para a montagem das corredeiras é necessário primeiro separá-las:
1 - Levante a trava indicada no desenho abaixo e puxe a parte indicada com o número 1 até separá-las.

Para montar las guías, primero hay que separarlas:
1 - Levante el pestillo indicado en el dibujo de abajo y tire de la parte indicada con el número 1 hasta que se separen.

To assemble the runners, they must first be separated:
1 - Lift the latch indicated in the drawing below and pull the part indicated with the number 1 until they are separated.

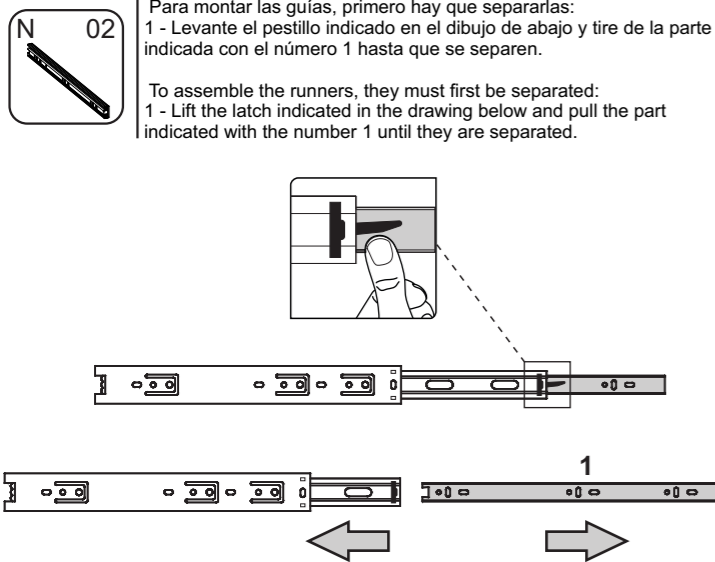

PASSO 03
PASO 03
STEP 03

1 - Insira as cavilhas [A] nas peças 8 e 9.
2 - Insira as cavilhas [CC] nas peças 8 e 9.

1 - Introduzca los tacos [A] en las piezas 8 y 9.
2 - Inserte los pasadores [CC] en las piezas 8 y 9.

1 - Insert the dowels [A] into parts 8 and 9.
2 - Insert the dowels [CC] into parts 8 and 9.

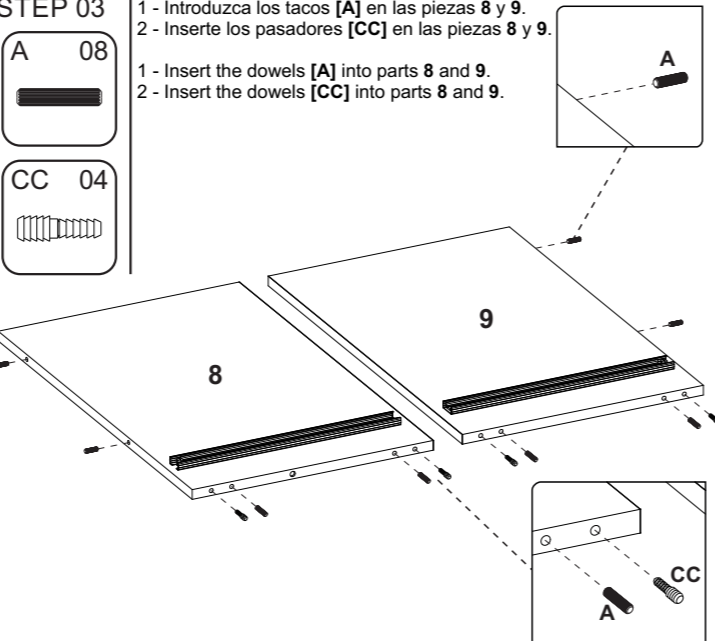

PASSO 05
PASO 05
STEP 05

1 - Fixe as peças 8 e 9 na peça 7 utilizando as cantoneiras TA com os parafusos [X].

1 - Fije las piezas 8 y 9 a la pieza 7 utilizando los soportes angulares TA con los tornillos [X].

1 - Attach parts 8 and 9 to part 7 using the TA angle brackets with screws [X].

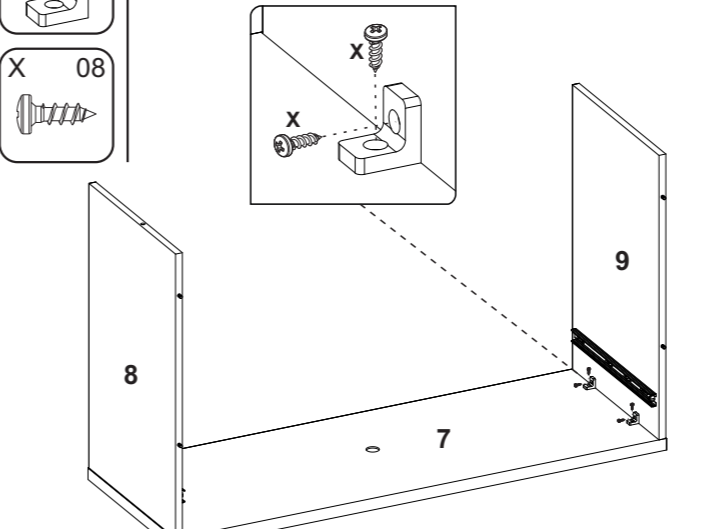

PASSO 07
PASO 07
STEP 07

1 - Alinhe as peças 5 nas peças 1 e 3 como na imagem abaixo e fixe as com os parafusos [PG].

1 - Alinee las piezas 5 con las piezas 1 y 3 como se muestra en la imagen inferior y fijelas con los tornillos [PG].

1 - Align parts 5 with parts 1 and 3 as shown in the image below and secure them with the screws [PG].

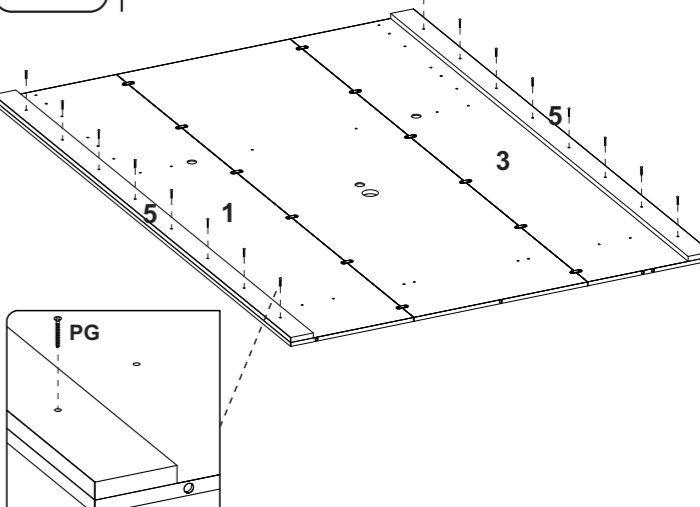

PASSO 02
PASO 02
STEP 02

1 - Posicione as corredeiras [N] nas marcações das peças 8 e 9 e fixe as com os parafusos [X].

1 - Coloque las guías [N] en las marcas de las piezas 8 y 9 y fijelas con los tornillos [X].

1 - Position the runners [N] at the markings on parts 8 and 9 and secure them with the screws [X].

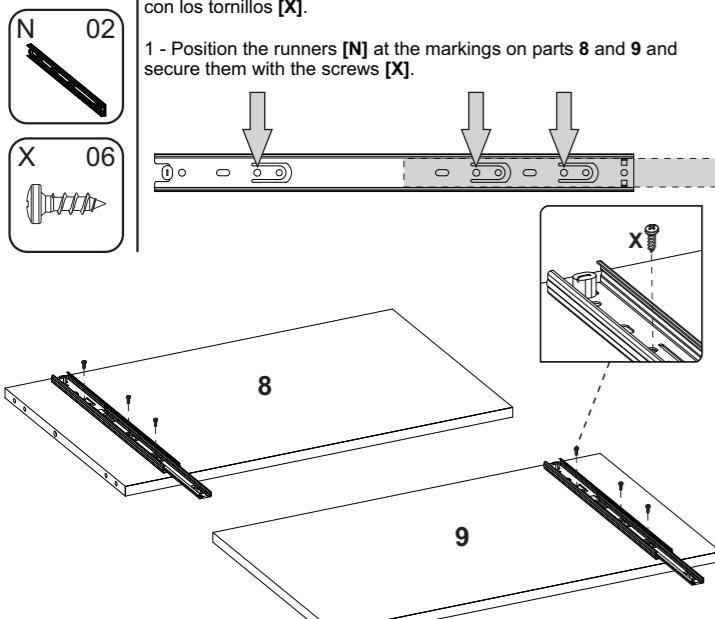

PASSO 04
PASO 04
STEP 04

1 - Passe cola [SC] nos furos da peça 7. Em seguida encaixe as peças 8 e 9 na peça 7.

1 - Aplique pegamento [SC] en los agujeros de la pieza 7. A continuación, fije las piezas 8 y 9 a la pieza 7.

1 - Apply [SC] glue to the holes in piece 7. Then attach pieces 8 and 9 to piece 7.

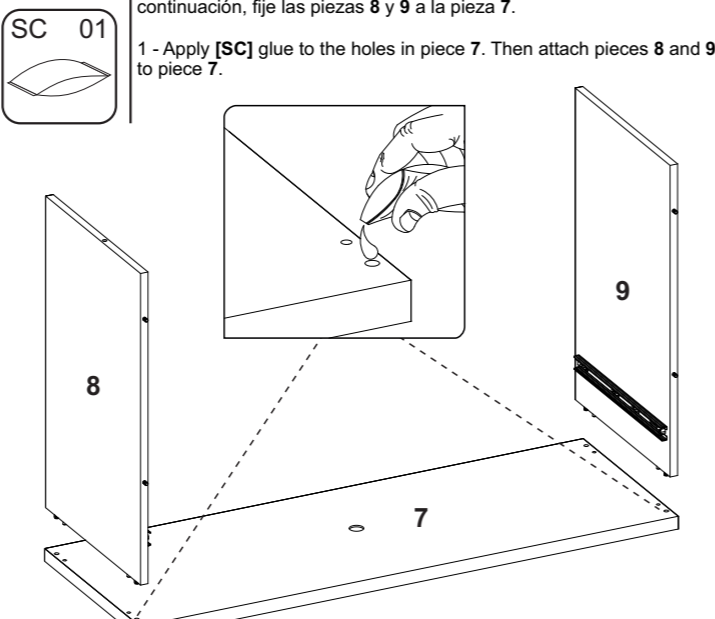

PASSO 06
PASO 06
STEP 06

1 - Alinhe as peças 1, 2 e 3 como na imagem abaixo. Em seguida faça a junção das peças utilizando os fixadores [EE] em conjunto com os parafusos [X].

1 - Alinee las piezas 1, 2 y 3 como se muestra en la imagen inferior. A continuación, una las piezas utilizando las fijaciones [EE] junto con los tornillos [X].

1 - Align parts 1, 2 and 3 as shown in the image below. Then join the parts using the fasteners [EE] together with the screws [X].

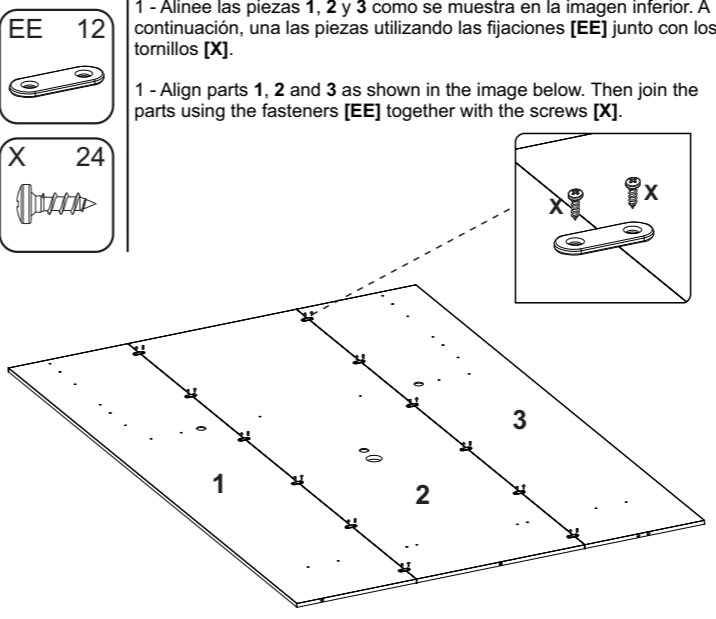

PASSO 08
PASO 08
STEP 08

1 - Encaixe o conjunto montado no passo 5 no conjunto montado no passo anterior.
2 - Fixe as peças 1 e 3 nas peças 8 e 9 com os parafusos [Y].

1 - Encaje el conjunto montado en el paso 5 en el conjunto montado en el paso anterior.
2 - Fije las piezas 1 y 3 a las piezas 8 y 9 con los tornillos [Y].

1 - Fit the assembly assembled in step 5 to the assembly assembled in the previous step.
2 - Fix parts 1 and 3 to parts 8 and 9 with the [Y] screws.

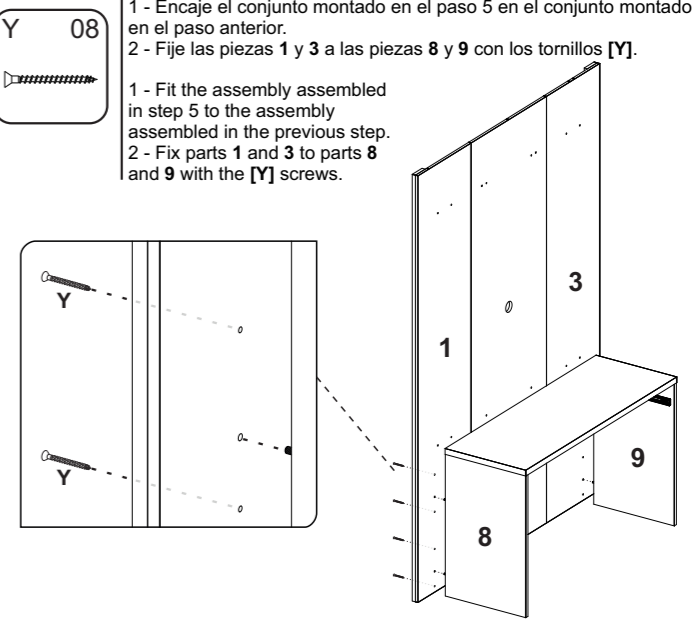

PASSO 09
PASO 09
STEP 09

1 - Insira as cavilhas [AN] na peça 4.
1 - Introduzca los tacos [AN] en la pieza 4.
1 - Insert the dowels [AN] into part 4.

AN 02

PASSO 11
PASO 11
STEP 11

1 - Passe cola [SC] na peça 6.
2 - Alinhe a peça 6 nos furos das peças 1, 2 e 3, em seguida fixe as utilizando os parafusos [PD] que irá transpassar até a peça 7.
1 - Aplique pegamento [SC] a la parte 6.
2 - Alinee la pieza 6 en los agujeros de las piezas 1, 2 y 3, luego fijelas con los tornillos [PD] que pasarán a la pieza 7.
1 - Apply glue [SC] to part 6.
2 - Align part 6 in the holes of parts 1, 2 and 3, then fix them using the screws [PD] that will go through to part 7.

PD 06

SC 01

PASSO 13
PASO 13
STEP 13

1 - Insira as cavilhas [A] nas peças 11.
2 - Alinhe as peças 11 na peça 12 e fixe as com os parafusos [Y].
1 - Introduzca los tacos [A] en la pieza 11.
2 - Alinee la pieza 11 con la pieza 12 y fijela con tornillos [Y].
1 - Insert the dowels [A] into part 11.
2 - Align parts 11 on part 12 and secure with screws [Y].

A 02

Y 02

PASSO 16
PASO 16
STEP 16

1 - Encoste a corredeira [N] na frente de gaveta e fixe a nas laterais com os parafusos [X].
1 - Coloque la guía [N] contra el frente del cajón y fijela a los laterales con los tornillos [X].
1 - Place the runner [N] against the drawer front and secure it to the sides with the screws [X].

N 02

X 06

PASSO 10
PASO 10
STEP 10

1 - Encaixe a peça 4 na peça 2.
2 - Em seguida passe a cola [SC] na peça 6 e encaixe-a nas cavilhas da peça 4 que transpassaram a peça 2.
3 - Fixe a peça 6 nas peças 1, 2 e 3 utilizando os parafusos [PD] que irá transpassar até a peça 4.
1 - Encajar la pieza 4 en la pieza 2.
2 - A continuación, aplique cola [SC] a la pieza 6 y encájela en las espigas de la pieza 4 que han pasado por la pieza 2.
3 - Fije la pieza 6 a las piezas 1, 2 y 3 utilizando los tornillos [PD] que pasarán por la pieza 4.
1 - Fit piece 4 onto piece 2.
2 - Next, apply glue [SC] to piece 6 and fit it onto the dowels in piece 4 that have gone through piece 2.
3 - Attach piece 6 to pieces 1, 2 and 3 using the screws [PD] that will go through to piece 4.

PD 06

SC 01

PASSO 12
PASO 12
STEP 12

Se desejar que o painel fique a uma distância de 200mm do chão, deverá posicionar uma das peças 19 a uma distância de 723mm entre o chão e o começo da peça 19. A outra peça 19 deverá ser fixada a uma distância de 1722mm entre o chão e o começo da peça 19.
1 - Com as peças posicionadas nos seus respectivos lugares deverá marcar a parede nos rasgos das peças. Em seguida faça os furos na parede e insira as buchas [BP].
2 - Fixe as peças 19 na parede com os parafusos [PM].
3 - Encaixe a escrivaninha montada na parede.
Si desea que el panel esté a una distancia de 200 mm del suelo, debe colocar una de las piezas 19 a una distancia de 723 mm entre el suelo y el inicio de la pieza 19. La otra pieza 19 debe fijarse a una distancia de 1722mm entre el suelo y el inicio de la pieza 19.
1 - Con las piezas colocadas en sus respectivos lugares, marque la pared en las ranuras de las piezas. A continuación, taladre los agujeros en la pared e inserte los tacos [BP].
2 - Fije las piezas 19 a la pared con los tornillos [PM].
3 - Coloque el escritorio montado en la pared.
If you want the panel to be at a distance of 200mm from the floor, you should position one of the pieces 19 at a distance of 723mm between the floor and the start of piece 19. The other piece 19 should be fixed at a distance of 1722mm between the floor and the start of piece 19.
1 - With the pieces positioned in their respective places, mark the wall in the slots in the pieces. Then drill the holes in the wall and insert the dowels [BP].
2 - Fix parts 19 to the wall with the screws [PM].
3 - Fit the assembled desk to the wall.

BP 08

PM 08

PASSO 14
PASO 14
STEP 14

1 - Fixe os parafusos minifix [B] na peça 10.
2 - Encaixe o conjunto montado no passo anterior na peça 10. Em seguida encaixe os tambores minifix [C] nas peças 11 e gire até travar.
1 - Fije los tornillos minifix [B] en la pieza 10.
2 - Monte en la pieza 10 el conjunto montado en el paso anterior. A continuación, monte los tambores minifix [C] en la pieza 11 y gírelos hasta que se bloqueen.
1 - Attach the minifix screws [B] to part 10.
2 - Fit the set assembled in the previous step onto part 10. Then fit the minifix drums [C] to part 11 and turn until they lock.

B 03

C 02

PASSO 17
PASO 17
STEP 17

1 - Encaixe a gaveta no produto através das corredeiras.
2 - Encaixe o passa fio [PS] na peça 2.
1 - Encaje el cajón en el producto utilizando las guías.
2 - Coloque la guía de cables [PS] en la pieza 2.
1 - Fit the drawer into the product using the runners.
2 - Fit the wire guide [PS] into part 2.

PS 01

PASSO 15
PASO 15
STEP 15

1 - Encaixe o fundo 14 no canal da peça 10 e alinhe-o nas peças 11 e 12. Em seguida fixe o fundo 14 nas peças 11 e 12 utilizando os pregos [D].
2 - Encaixe a peça 13 na peça 10. Em seguida encaixe o tambor minifix [C] na peça 13 e gire até travar.
3 - Fixe a peça 13 na peça 12 com os parafusos [Y].
1 - Encaje el fondo 14 en el canal de la pieza 10 y alinéelo con las piezas 11 y 12. A continuación, fije el fondo 14 a las piezas 11 y 12 utilizando los clavos [D].
2 - Encaje la pieza 13 en la pieza 10. A continuación, coloque el tambor de minifijación [C] en la pieza 13 y gírelo hasta que encaje.
3 - Fije la pieza 13 a la pieza 12 con los tornillos [Y].
1 - Fit bottom 14 into the channel of piece 10 and align it on pieces 11 and 12. Then fix bottom 14 to pieces 11 and 12 using the nails [D].
2 - Fit part 13 into part 10. Then fit the minifix drum [C] to part 13 and turn until it locks.
3 - Attach part 13 to part 12 using the screws [Y].

D 25

C 01

Y 02

PASSO 18
PASO 18
STEP 18

1 - Cole os adesivos [R] sobre os furos restante da gaveta.
2 - Remova o carimbo das peças com uma borracha escolar ou um pano umedecido no álcool.
1 - Pegue los adhesivos [R] sobre los orificios restantes del cajón.
2 - Retire el sello de las piezas con una goma de borrar escolar o un paño humedecido con alcohol.
1 - Stick the [R] stickers over the remaining holes in the drawer.
2 - Remove the stamp from the parts with a school eraser or a cloth dampened in alcohol.

R 08