

INSTRUÇÃO DE MONTAGEM

EMISSÃO: 02/01/2021
REVISÃO: 000 (02/01/2021)

PANDIN®

Soluções em Ambientes



Mesa Reunião & Power Box

Linha P25 Tab



Assista o Video de Montagem

Peças

COD.	PRODUTO	QUANT
A	PÉ CTAL MAIOR	02
B	PÉ CTAL MENOR	02
C	REF TR TAMPO	02
D	REF FIXAÇÃO	02
E	TAMPO	01

Componentes

COD.	PRODUTO	QUANT
01	CAIXA POWER BOX	01
02	PARAFUSO 1/4 X 3/8	06
03	PARAFUSO 4,5 X 14	08
04	PARAFUSO 4,5 X50	16
05	PONTEIRA	06
06	TAPA FURO	02

TAMPO (E) -



01° Passo

- Pé Ctal Maior (A)

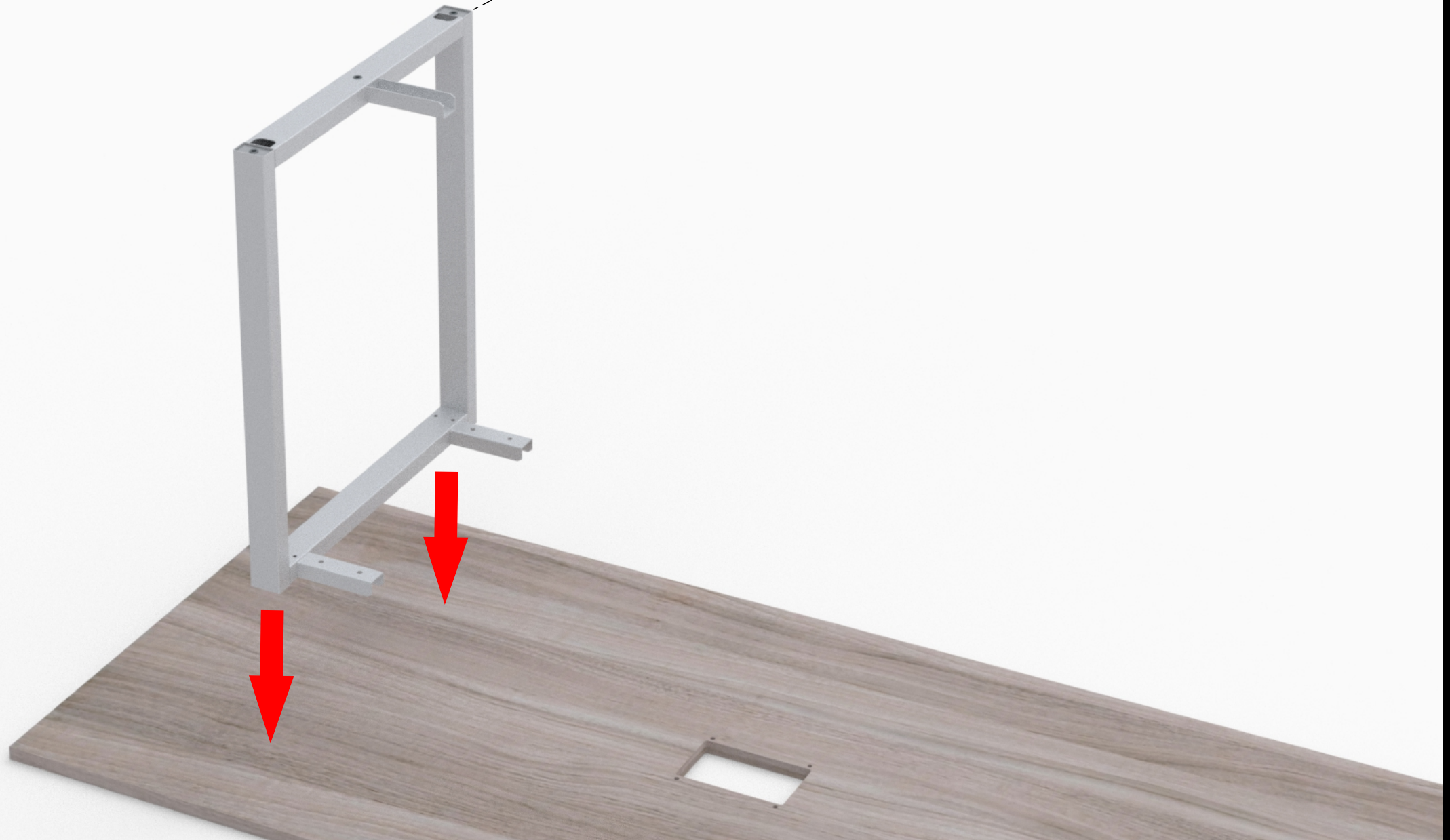

02° Passo



03° Passo

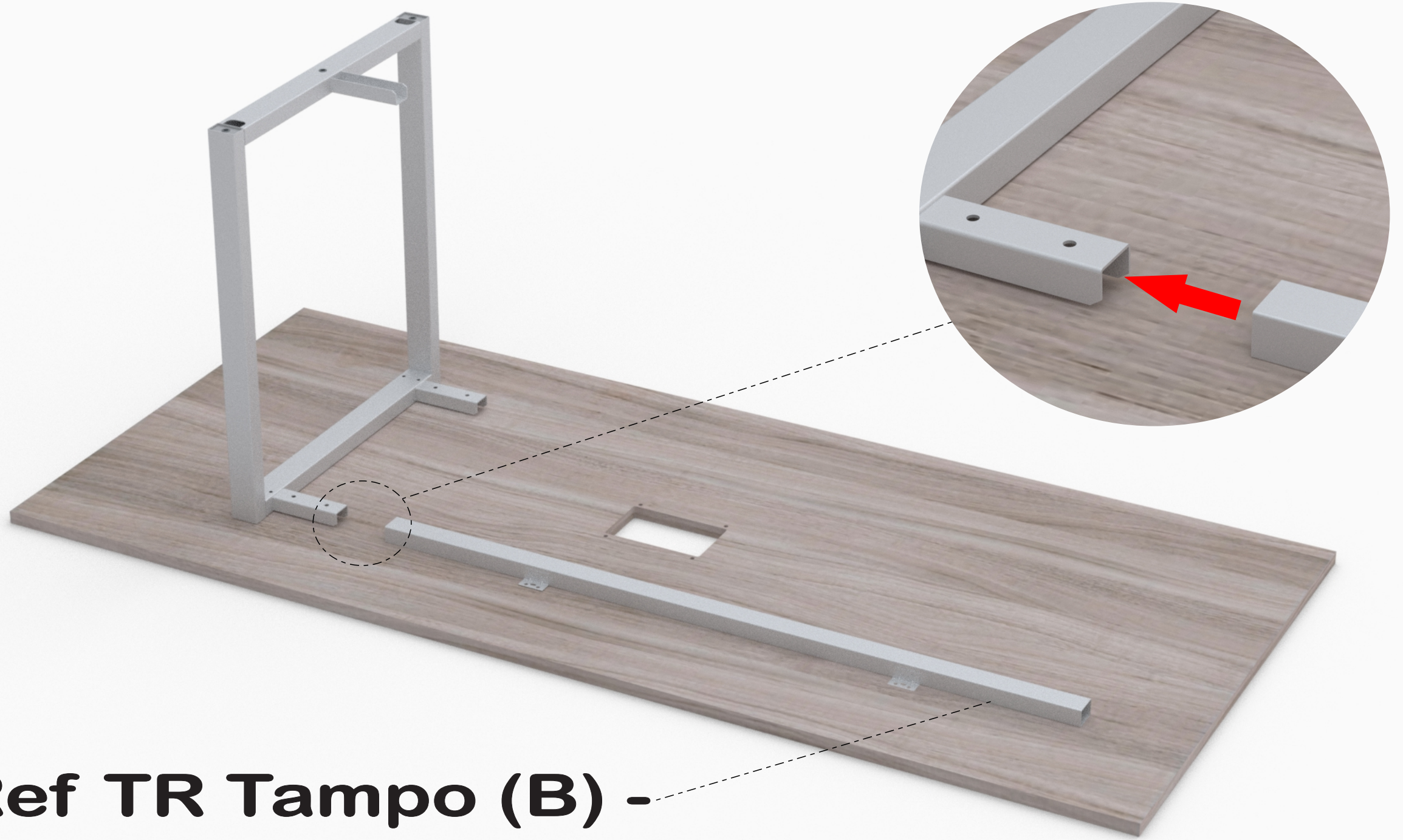

Ref TR Tampo (B) -

04° Passo

Ref TR Tampo (B) -



05° Passo

Pé Ctal Maior (A) -



06° Passo

- Pé Ctal Menor (B)

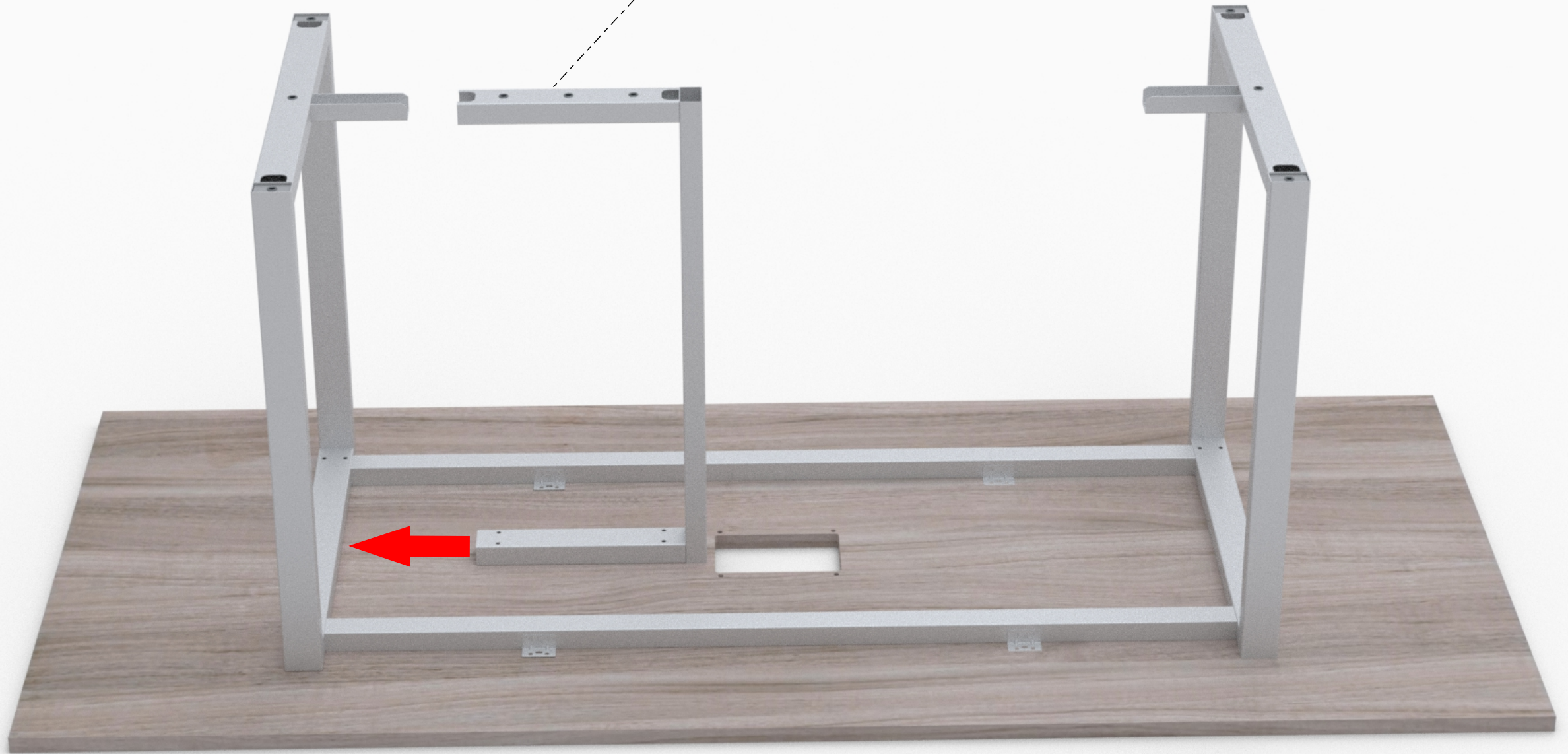

07° Passo

Pé Ctal Menor (B) -

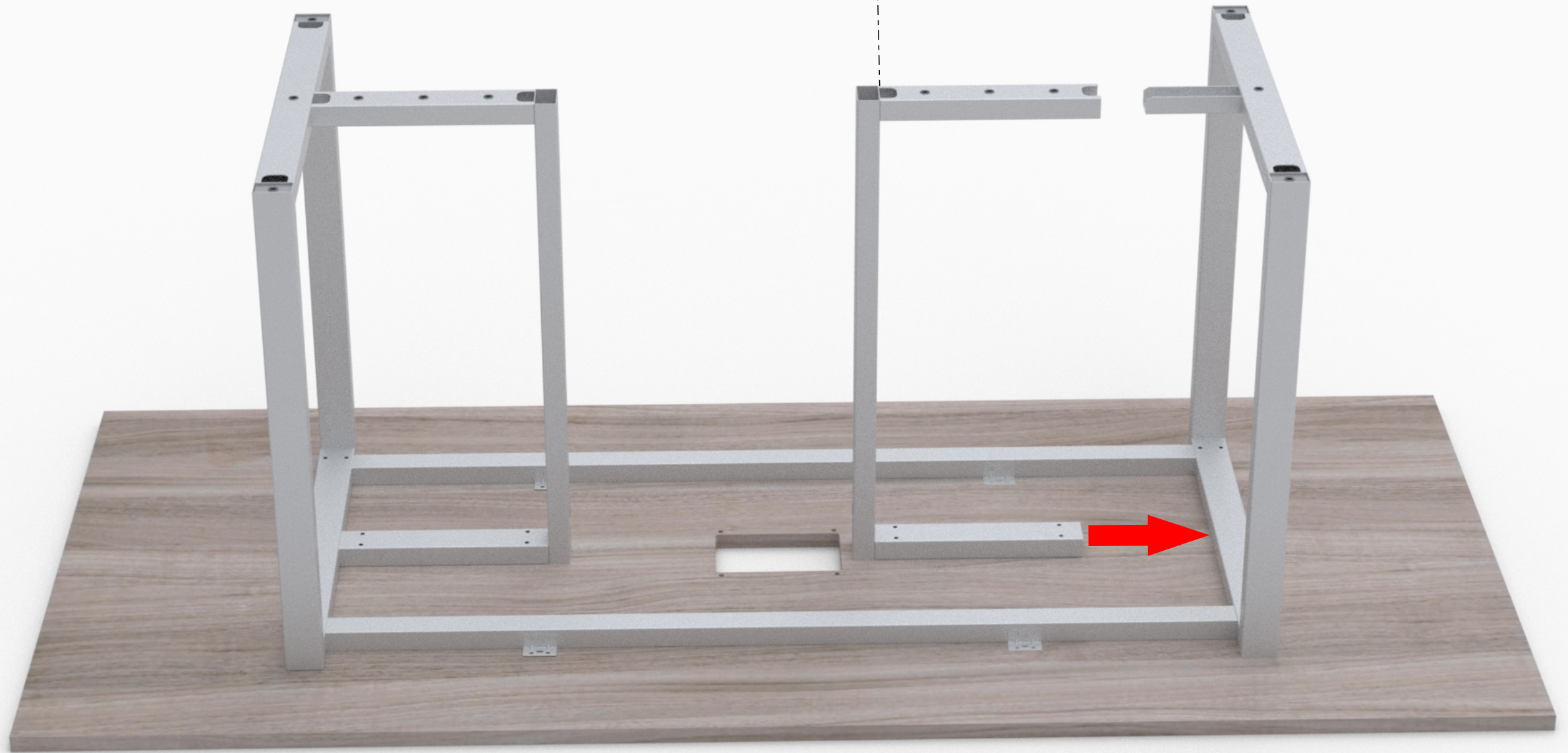

08° Passo

Ref Fixação (D) -

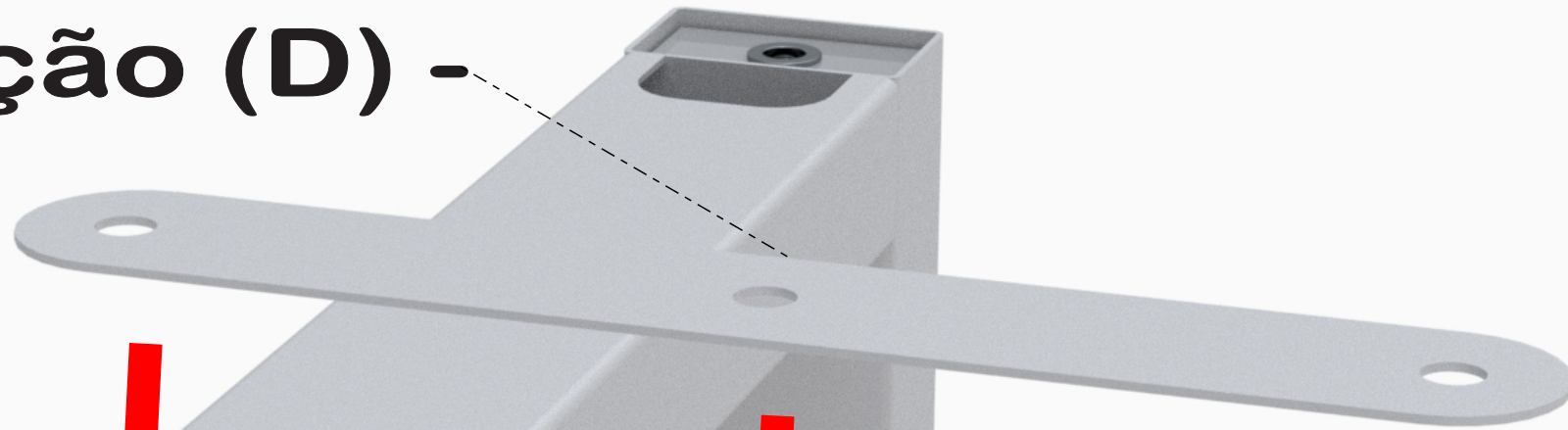

09° Passo

**- Parafuso
1/4x3/8 (02)**

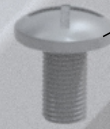

10° Passo

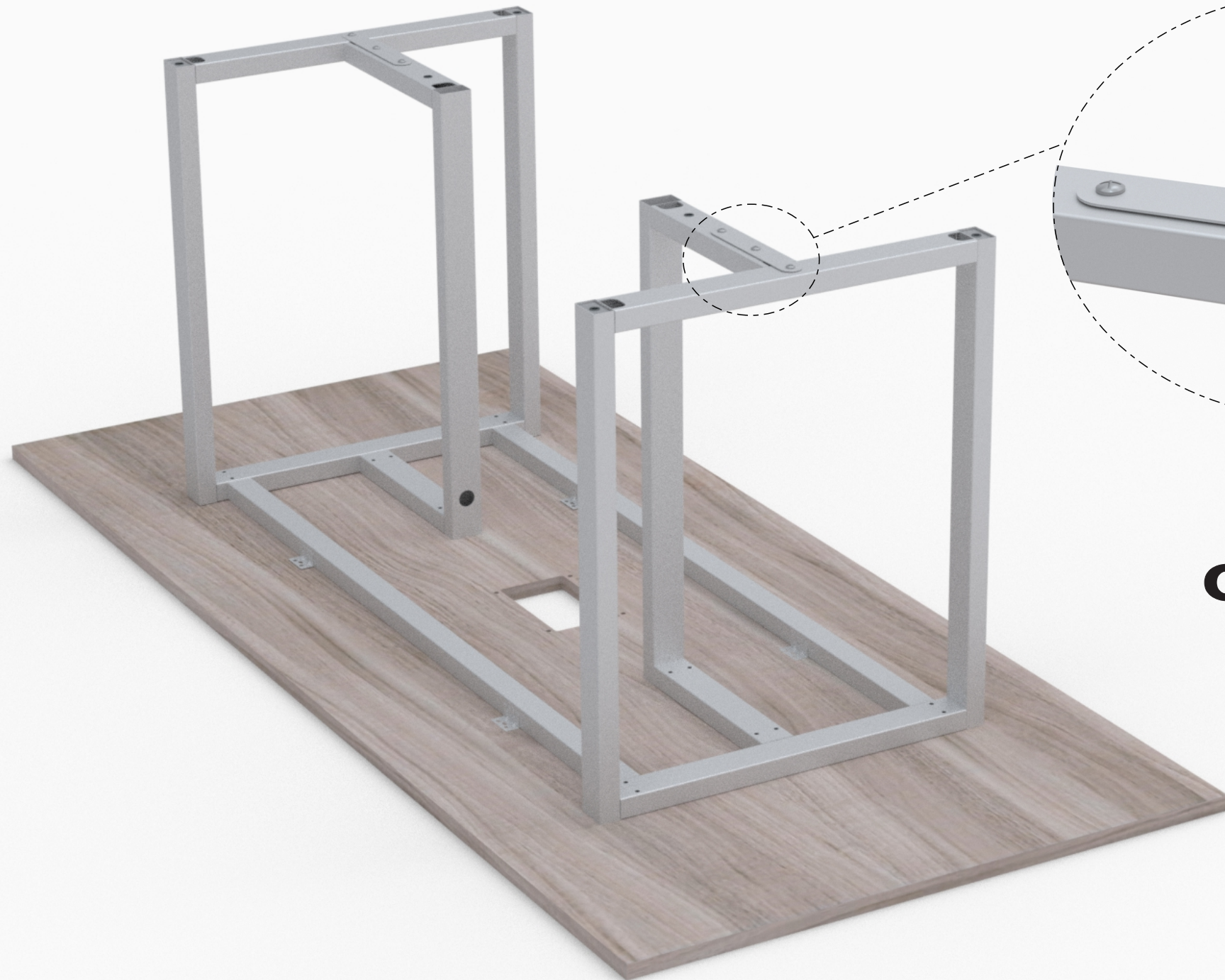

**Repita
os passos
9 e 10**

11° Passo

**- Parafuso
4,5x50 (04)**

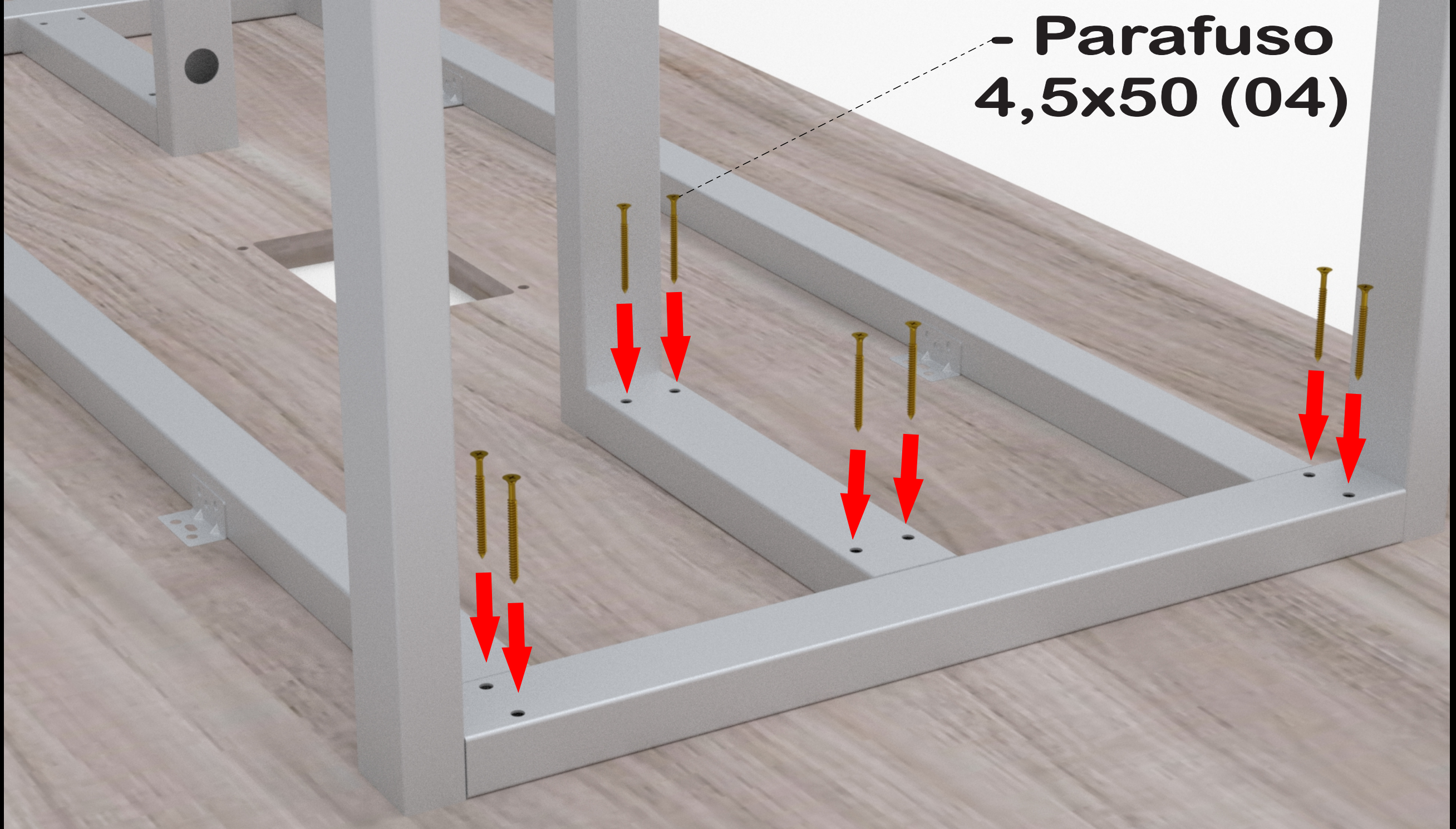

12° Passo

**Parafuso
4,5x50 (04) -**

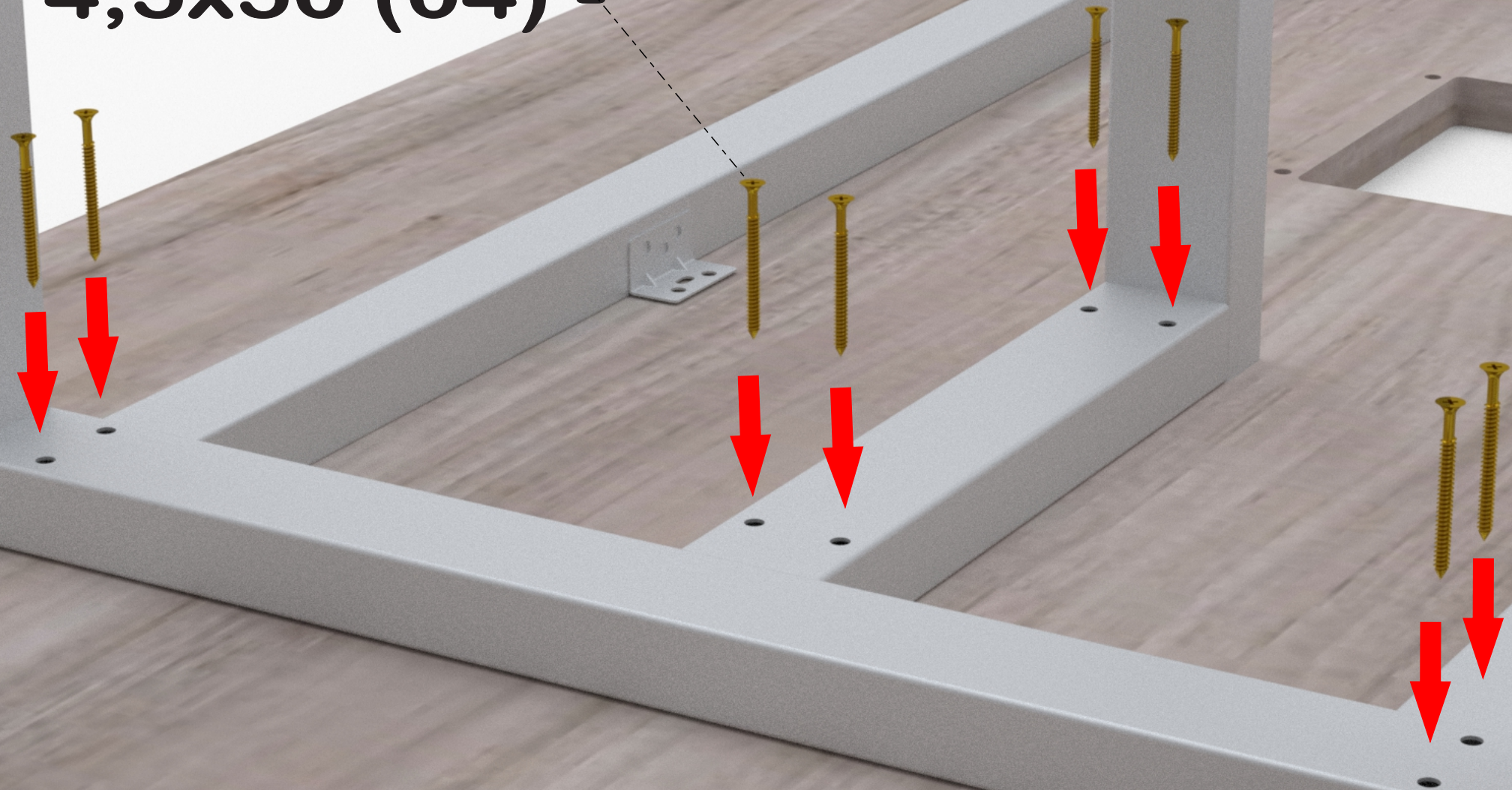

13° Passo

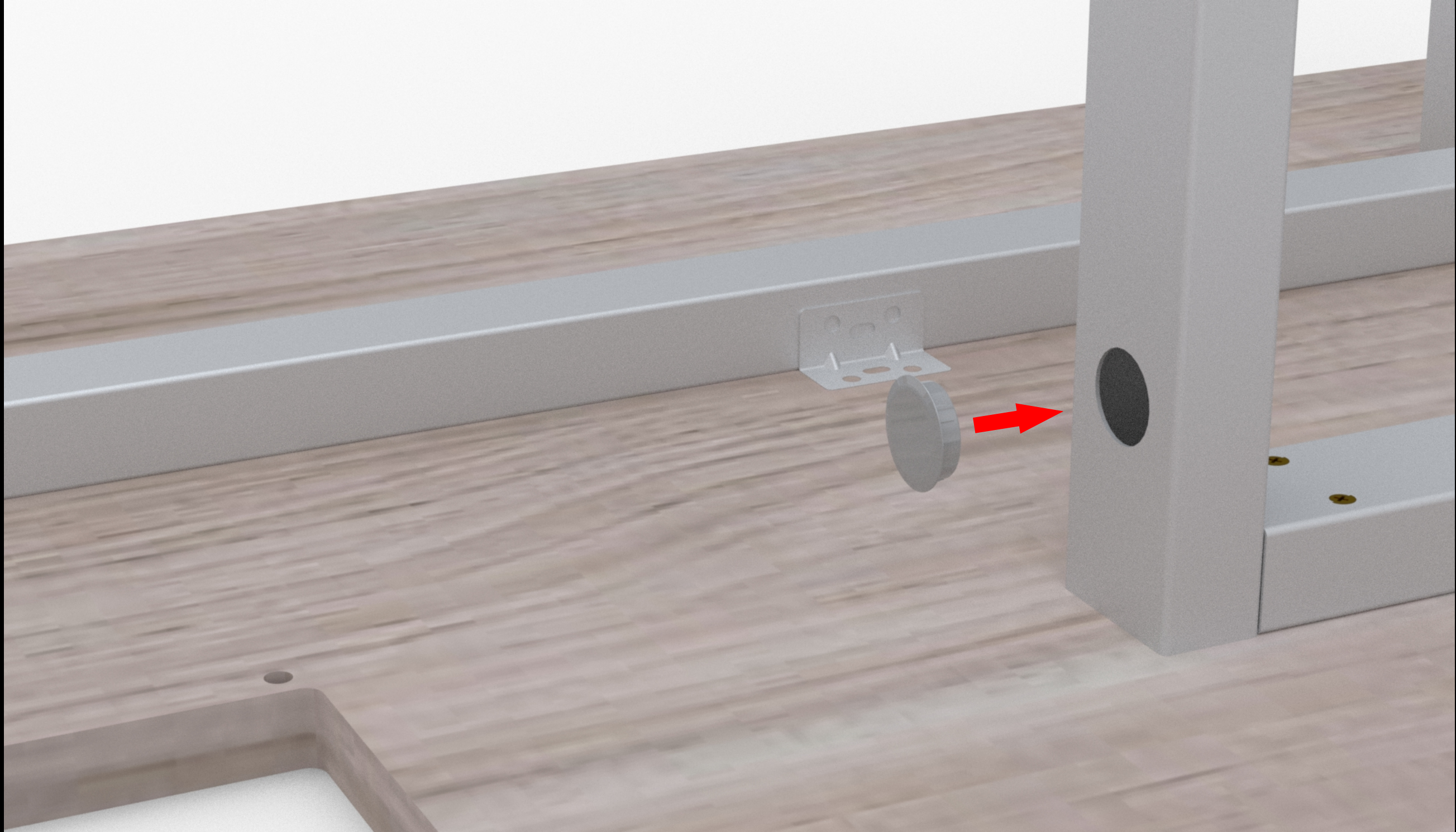

14° Passo

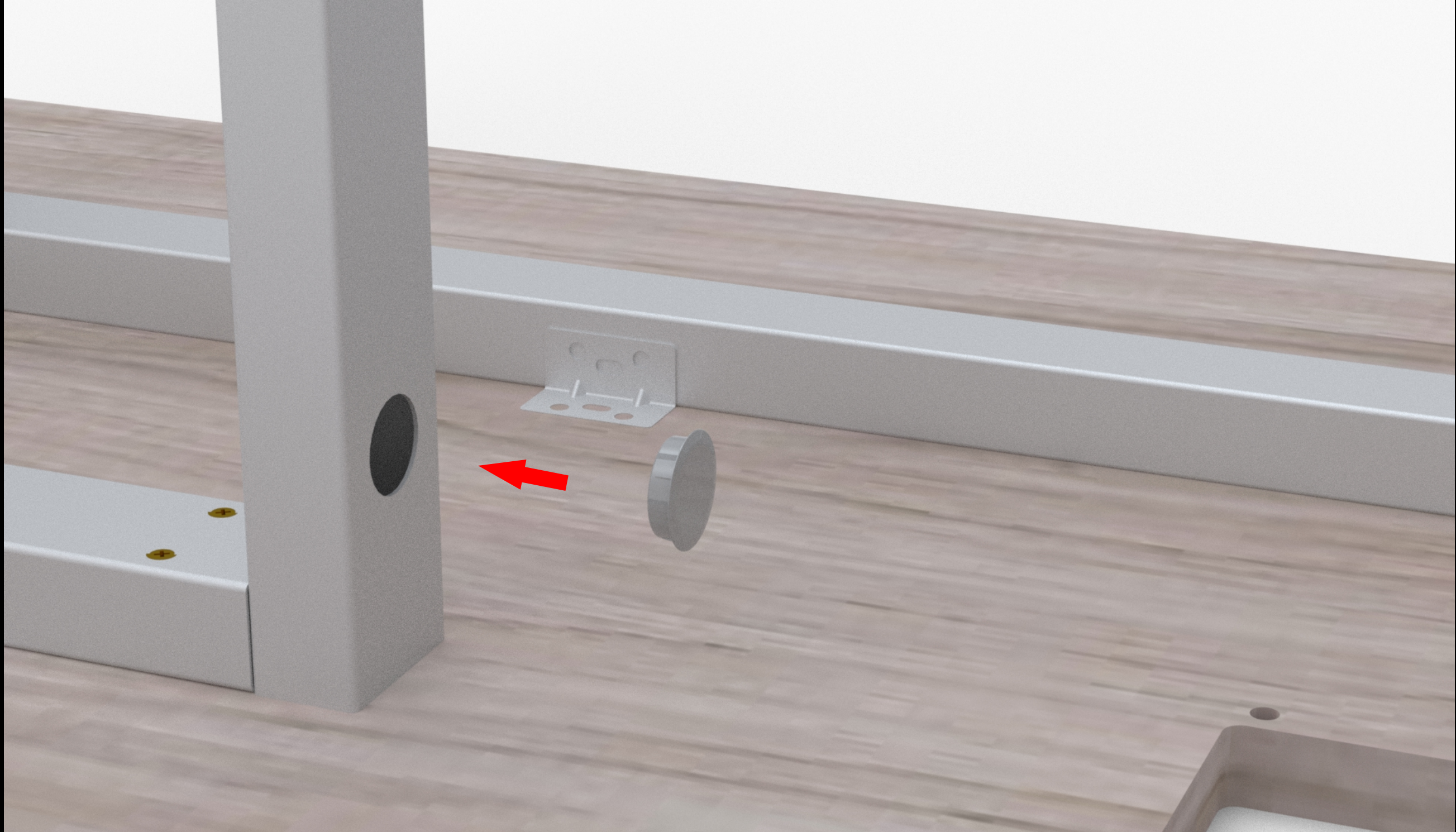

15° Passo

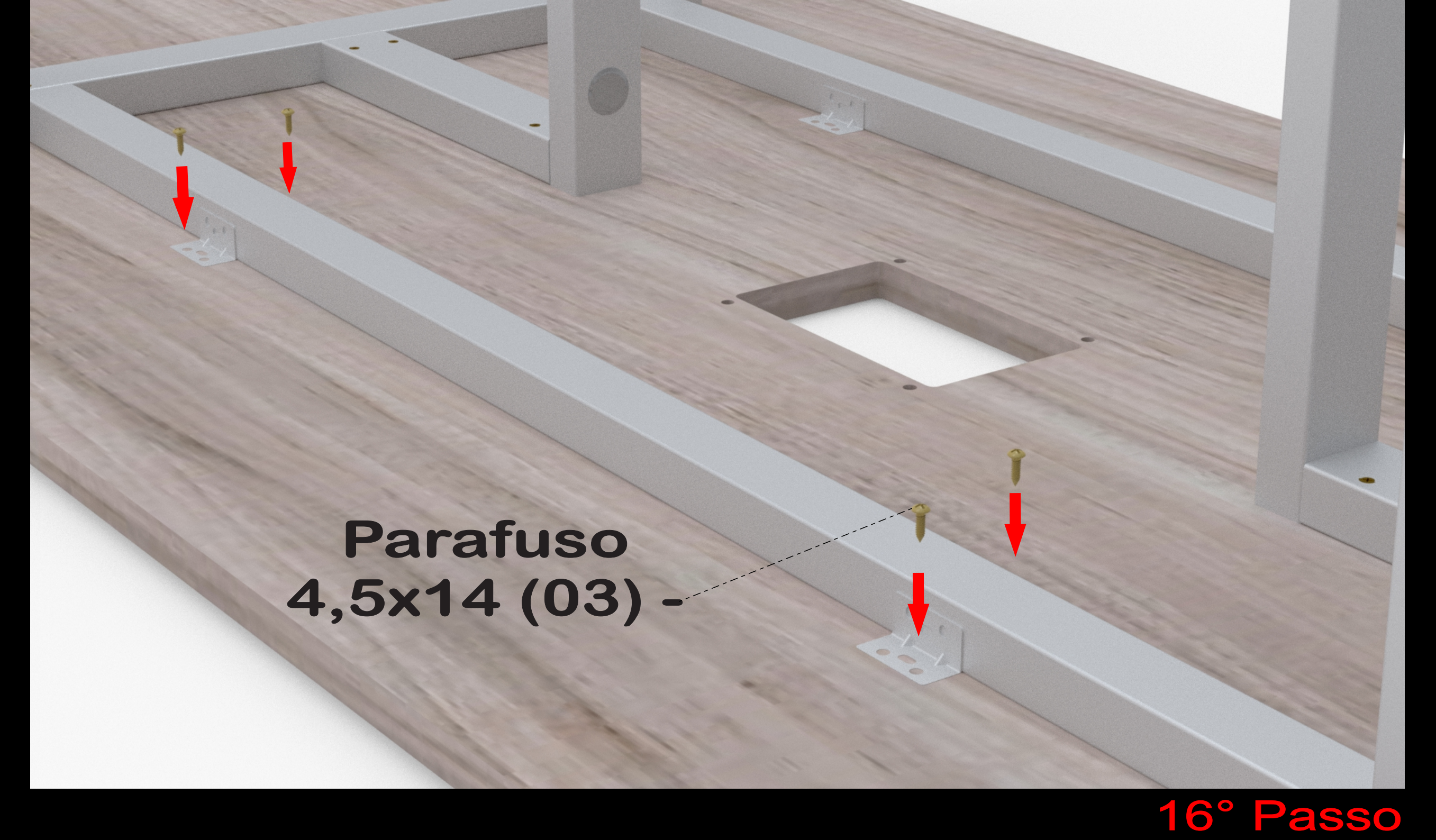

The image shows a wooden frame assembly with a grey metal track. A central rectangular cutout is visible. Four screws are being installed into the track, with red arrows indicating the direction of insertion. A dashed line connects the text label to one of the screws. The frame is supported by vertical grey posts.

**Parafuso
4,5x14 (03) -**

16° Passo

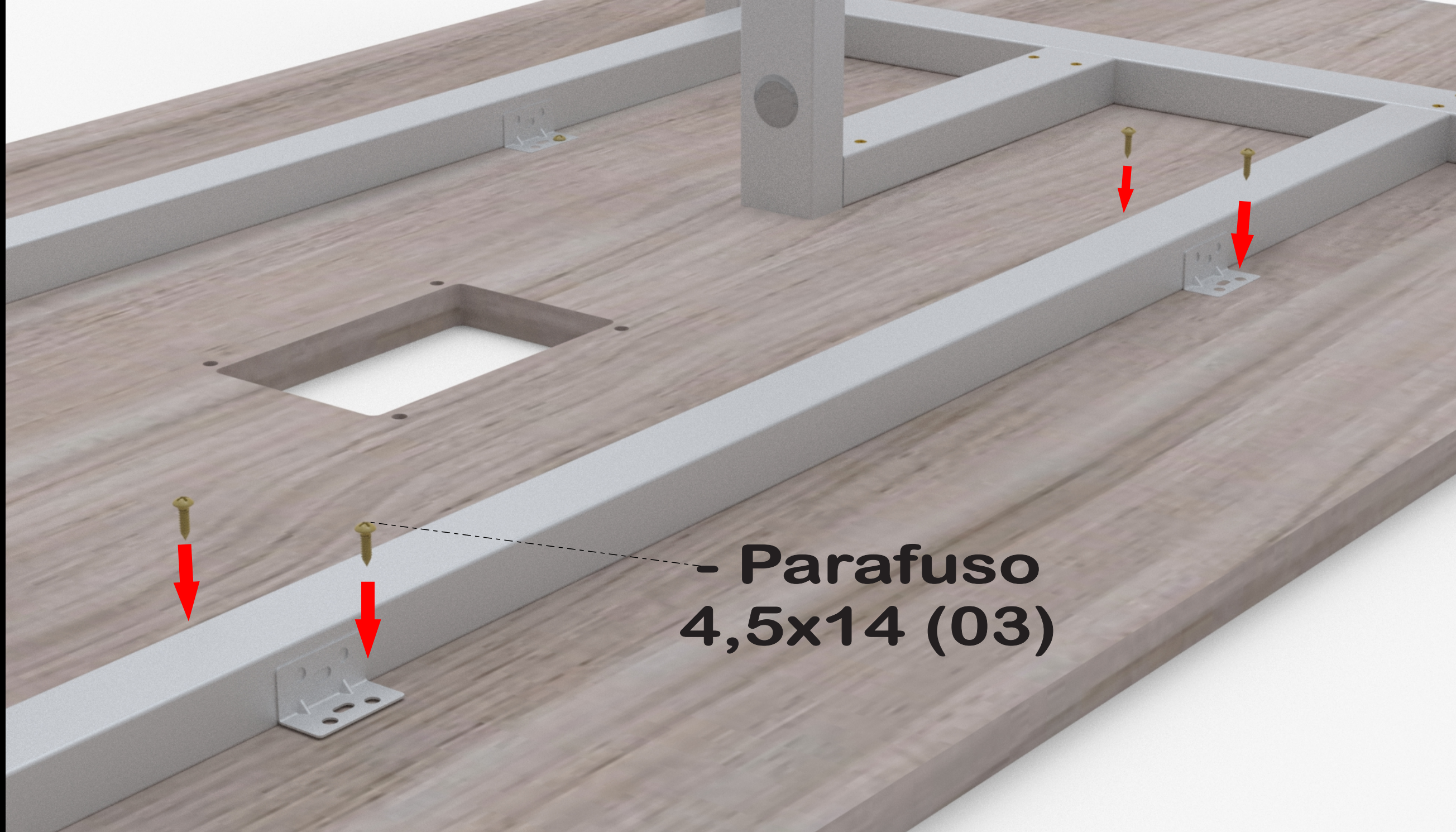

- Parafuso
4,5x14 (03)

17° Passo



- **Ponteira (05)**

18° Passo

- **Ponteira (05)**

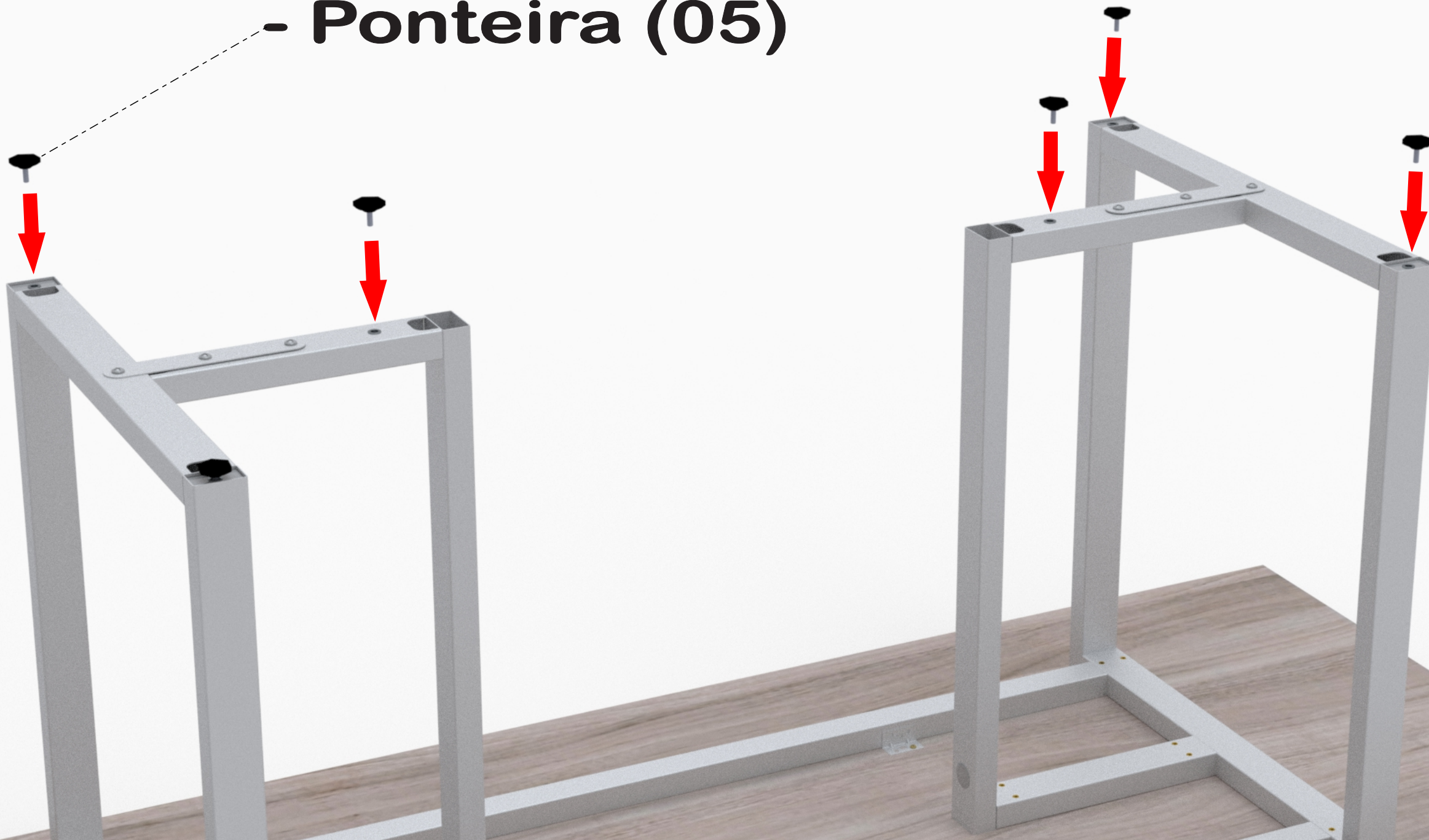

19° Passo



20° Passo

- Caixa Power Box (06)





22° Passo

Instrução de Limpeza

PANDIN®
Soluções em Ambientes

Para produtos "MDF, MDP E MADEIRA (PEÇAS ENVERNIZADAS TINGIDAS, LAQUEADAS E COM PINTURA UV)"

- Para a limpeza utilize flanela seca ou pano macio, levemente umedecido com água. Utilize um pano seco em seguida;
- Evite contato com produtos químicos (solventes, thinner, acetona etc) e não utilize nenhum tipo de esponja de aço.

Para produtos "METALICOS"

- Para limpeza utilize flanela seca ou pano macio, levemente umedecido com água;
- Evite contato direto com objetos cortantes;
- Evite contato com produtos químicos e abrasivos (solventes, thinner, acetona etc) e não utilize nenhum tipo de esponja de aço;

GARANTIA

Aviso

- 1 - Nossos produtos possuem um prazo de garantia de 01 ano para defeitos de fabricação a partir da emissão da Nota Fiscal da fábrica, incluído os 90 dias determinados pelo Código de Defesa do Consumidor.**
- 2 - O prazo para troca de produtos avariados parcialmente ou inteiro, referente às peças de acabamentos sujeitas ao desgaste natural, ficarão restritas ao prazo legal de 90 dias a partir da emissão da Nota Fiscal.**
- 3 - A empresa somente fará a reposição de partes e componentes dos produtos nos termos discriminados abaixo e que comprovarem a existência do alegado defeito de material ou fabricação.**
- 4 - A garantia é válida para defeitos de fabricação detectados por via e-mail, pelo site “Alô Pandin” ou pela Central de Atendimento (telefone na Etiqueta) e toma-se nula quando:**
 - Problemas ocorridos por montagem em desacordo com o manual de instrução ou relacionados a adaptações ou alterações realizadas no produto;**
 - Defeitos e desgaste no acabamento, partes e/ou peças ocorridos por uso intenso ou exposição a condições adversas e não previstas, tais como umidade excessiva, intempéries, maresia, frio e calor intensos, cupim e pragas de madeira em geral, sinistros, acidentes, quedas ou agentes da natureza;**
 - Problemas ocorridos devido as condições inadequadas do local de instalação do produto, tais como pisos desnivelados, paredes pouco resistentes e fora do prumo, etc;**
 - Danos causados por serviços ou consertos contratados pelo consumidor, descuido, maus tratos, limpeza e/ou manutenção em desacordo com as instruções contidas no manual;**
- 5 - Todas as reclamações e defeitos observados durante o prazo da garantia serão atendidos mediante a apresentação da nota fiscal de compra e entrando em contato com nossa central de atendimento.**
- 6 - A empresa reserva-se o direito de alterar as características gerais, técnica e estética, introduzir melhoramentos a sua linha de produtos em qualquer momento, sem incorrer na obrigação de efetuar o mesmo nos produtos em estoque ou já vendidos.**
- 7 - Em caso de troca total do produto ou de peças, a empresa efetuará o envio do mesmo após comprovação da empresa.**

Rede Sociais

*Siga-nos nas Redes Sociais
aperte sobre a imagem*

PANDIN[®]

Soluções em Ambientes



/pandinoficial



WhatsApp SAC



@pandinmoveis



PandinOfficial



essa Reunião P