



59280

CONTROLE INTERNO:

1253

001-0423

**TOUCADOR
OSAKA**

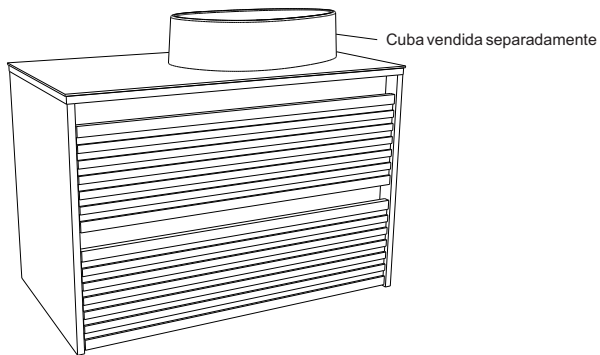

Vamos começar!

Inicie a montagem escolhendo uma superfície limpa e plana. Verifique o conteúdo da embalagem e confira as peças e componentes. Utilize uma tampa de papelão como anteparo para execução da montagem, para evitar riscos.



Será necessário duas pessoas para realizar a montagem e fixação do produto.

Obs: É recomendado um montador com experiência para realização das montagens, ajustes e regulagens no geral.

Você irá precisar de:



Nível, trena, chave Philips e/ou parafusadeira, furadeira

Ferragens para montagem



Bucha n. 8
(02 unidades)

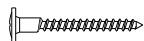

Parafuso 5x50 mm
(02 unidades)

1

IMPORTANTE: Deve-se fixar o produto na parede para que o mesmo garanta o alinhamento e a sustentação necessária para suportar o tampo de vidro e a cuba.

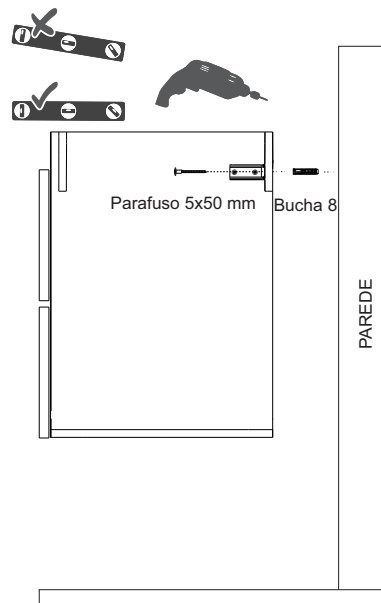
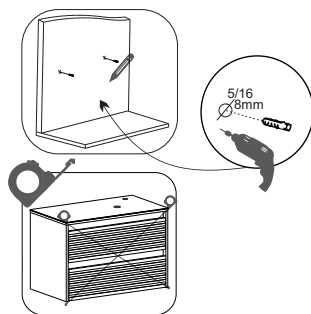

Se necessário, utilize um nível. Marque os furos com um lápis, passando-o pelo furo da barra de fundo. Afaste o gabinete da parede e com uma trena ou metro confirme se as medidas entre as marcações estão conforme os furos do gabinete. Fure a parede com broca n. 8 e coloque a bucha 8 na parede. Posicione o gabinete alinhando os furos com as buchas na parede e fixe com parafusos 5x50.

2

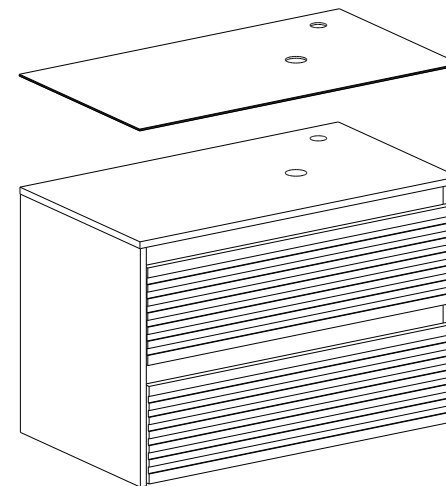

Desembale o vidro com cuidado. Coloque o vidro em cima do toucador.

Seu produto está pronto para o uso!

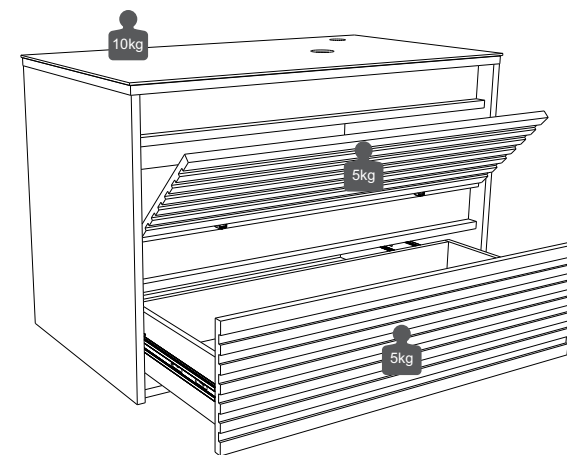

***Pesos distribuídos sobre a superfície.**

CERTIFICADO DE GARANTIA

A Cozimax garante seus produtos pelo prazo de 3 meses, contados a partir da data de emissão da nota fiscal.

Segundo a lei 8078/90, esta garantia é dada ao produto exclusivamente contra eventuais defeitos de fabricação.

Para fazer valer esta garantia, é necessário ter cumprido as condições que seguem e apresentar a primeira via da nota fiscal junto com esse termo devidamente preenchido.

Limitações de Garantia:

A garantia restringe-se aos produtos e suas partes, não cobrindo quaisquer outras despesas como desinstalações, reinstalações, despesas de embalagem, transporte, seguros e hospedagens.

Também não se estende ao ressarcimento de quaisquer prejuízos, perdas e danos ou lucros cessantes decorrentes da inutilização do produto por culpa do cliente.

Por isso é essencial checar o produto antes da instalação do mesmo.

Extinção de Garantia:

A garantia perderá a validade caso ocorram:

Danos sofridos por acidentes ou uso incorreto e inadequado.

Danos causados por produtos de limpeza inadequados bem como falta da mesma. Danos causados pelo frequente contato com água ou umidade de paredes e pisos. Utilização em regiões litorâneas, pois devido a maresia não há garantia contra a ferrugem. Corte, dobra, furo ou qualquer alteração no projeto original do produto.

Importante:

Conserve a etiqueta que está fixada no seu produto (não descole). Ela poderá ser solicitada em casos de assistência técnica.

Limpeza do Produto:

Limpar apenas com pano de algodão umedecido em água com sabão neutro e com secagem imediata após limpeza. É recomendável forrar o produto apenas com papel pardo, plástico liso ou tecidos claros e lisos. Não guardar ou derramar produtos corrosivos como: vinagre, limão, sal, ketchup, etc.

Não usar álcool, esponja de aço ou produtos abrasivos.