

## MANUAL DE INSTALAÇÃO - CUBA E VÁLVULA DE ESCOAMENTO POP UP

INSTALLATION GUIDE - SINK BASIN AND POP UP VALVE | MANUAL DE INSTALACIÓN - LAVABO Y VÁLVULA POP UP



### Acqua Brasil Ltda.

CNPJ: 44.813.520/0001-99

**Escritório:** Rua Barão do Campo Místico, 707 -  
Poços De Caldas  
CEP 37701-039

**Fábrica:** Avenida A, Lote 01, Quadra 14, Distrito  
Industrial - Poços de Caldas  
CEP 37718-257

## CONTEÚDO DA EMBALAGEM: CUBA E VÁLVULA DE ESCOAMENTO POP UP

### ❶ VERIFIQUE O MODELO DE SUA CUBA

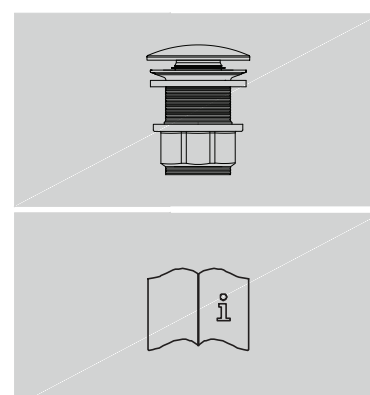
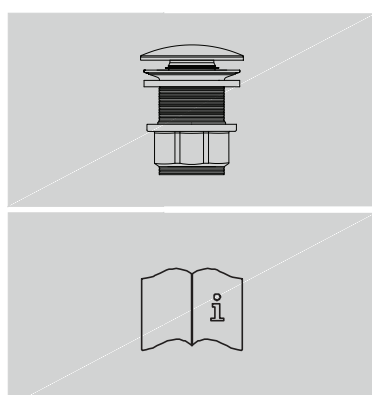

### Cubas com mesa para metais:

Para instalar torneira com misturadores, faça o destacamento das pastilhas dos furos semi vazados com um martelo pena. **Importante:** Bater levemente, da superfície esmaltada para baixo, no centro do círculo para evitar trincas. Nunca bata por baixo na área não esmaltada.

To install faucets with mixers, detach the tiles from the semi-hollow holes with a feather hammer. **Important:** Tap lightly, from the enameled surface downwards, in the center of the circle to avoid cracks. Never strike the unglazed area from below.

Para instalar grifos con monomando, separe las tejas de los agujeros semihuecos con un martillo de pluma. **Importante:** Golpear suavemente, desde la superficie esmaltada hacia abajo, en el centro del círculo para evitar grietas. Nunca golpee el área sin vidriar desde abajo.

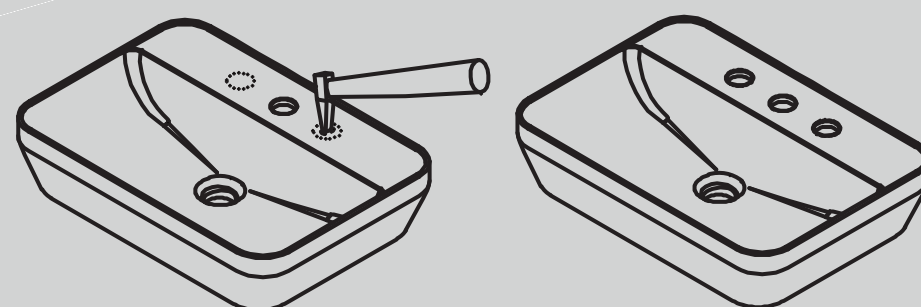

## FERRAMENTAS RECOMENDADAS PARA AUXILIAR A INSTALAÇÃO - NÃO ACOMPANHAM O PRODUTO

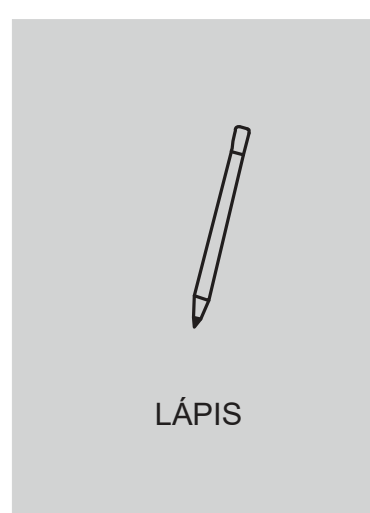

# 01 TERMO DE GARANTIA (Válido somente em território brasileiro)

## CERTIFICADO DE GARANTIA

A garantia AcquaVita possui tempo indeterminado para as louças sanitárias ACQUA, sendo a responsabilidade do fabricante restrita aos defeitos de fabricação.

A garantia AcquaVita aplica-se exclusivamente aos produtos destinados ao uso residencial e instalados de acordo com as normas brasileiras vigentes, mediante a apresentação de Nota Fiscal da aquisição do produto. Para os produtos instalados em locais públicos, de uso industrial, de uso coletivo e/ou ambientes externos terão o período de garantia específico de 5 (cinco) anos a contar da data de compra. Atendimento AcquaVita: [www.acquagr.com.br](http://www.acquagr.com.br)

### GARANTIA NÃO ASSEGURADA:

Avarias causadas por: quedas acidentais, maus tratos, manuseio inadequado, instalação incorreta, erros de especificação, por limpeza inadequada (produtos químicos, solventes, abrasivos do tipo saponáceo, palha de aço, esponja dupla face); peças que apresentem desgaste natural pelo uso regular, tais como: vedantes, gaxetas, anéis de vedação, guarnições, cunhas, mecanismos de vedação; reparos executados por profissionais não credenciados a rede autorizada ACQUA; aplicação de peças não originais ou inadequadas, ou ainda adaptação de peças adicionais sem autorização prévia do fabricante; produtos instalados em locais onde a água é considerada não potável ou contenha impurezas e substâncias estranhas à mesma, que ocasionem o mau funcionamento do produto; objetos estranhos no interior do produto que prejudiquem ou impossibilitem o seu funcionamento.

Avarias no produto decorrentes de instalações hidráulicas e elétricas em desacordo com as normas brasileiras vigentes. A rede hidráulica não deve apresentar grandes variações de pressão; avarias no produto provocados por caso fortuito ou de força maior; defeitos ou danos no produto decorrentes de colocação do mesmo em ambientes de alta temperatura e/ou atmosfera agressiva; defeitos ou danos no produto decorrentes de utilização do mesmo sem observância das orientações previstas no manual de instalações que acompanha o produto; os danos resultantes do transporte inadequado do produto.

### ATENÇÃO:

Informações importantes para a cobertura da garantia AcquaVita dos produtos ACQUA:

- Ser realizada pela rede de atendimento AcquaVita autorizada, com cobertura de custos e serviços por 10 (dez) anos, mediante apresentação de Nota Fiscal da aquisição do produto;
- Assento sanitário, mecanismo da caixa de descarga, anel de vedação, engate flexível, tudo de ligação, kit de fixação não são cobertos pela garantia AcquaVita, esses itens terão o período de garantia específico de 3 (três) anos a contar da data de compra;
- Recomenda-se para limpeza periódica o uso de flanela úmida e sabão neutro;
- Com o tempo as peças plásticas poderão ter a cor original do produto alterada;
- A incidência de luz no ambiente pode gerar diferenças de tonalidade no produto;
- Não sendo caracterizada a garantia, a responsabilidade de qualquer ônus será do consumidor;
- A ACQUA dentro dos mais avançados padrões de tecnologia e qualidade, busca de forma contínua o aperfeiçoamento em seus produtos e em função disso, poderá alterá-los sempre que julgar necessário, sem prévio aviso.

### IMPORTANTE:

- Nunca utilize nenhum tipo de massa ou cimento para fixar a bacia, pois o uso desses materiais causará a perda da garantia e poderá causar trincas no produto.

A ACQUA assegura a oferta de componentes de reposição enquanto não cessar a comercialização do produto. Caso isso aconteça a oferta será mantida conforme prazo estabelecido no Código de Defesa do Consumidor (Lei nº 8.078, de 11 de setembro de 1990).

## 02 INSTALAÇÃO



### MANTER O REGISTRO DE ÁGUA FECHADO DURANTE A INSTALAÇÃO

KEEP THE WATER TAPE CLOSED DURING INSTALLATION  
MANTENGA CERRADA LA CINTA DE AGUA DURANTE LA INSTALACIÓN

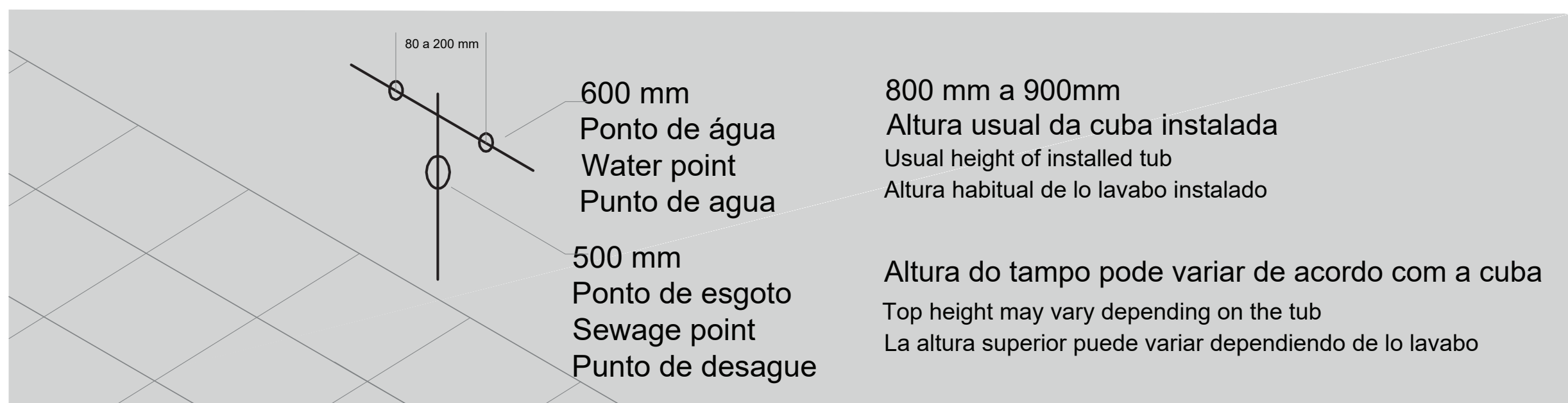

### Atenção

Remover a fita de proteção com cuidado (não utilizar objetos metálico para não danificar a superfície esmaltada).

Para destacamento das pastilhas e cortes/furos nas bancadas, sugerimos auxílio de mão de obra especializada.

### Atention

Remove the protective tape carefully (do not use any metallic objects so as not to damage the glazed surface).

For detachment of inserts and cuts/holes in the benches, we suggest help from specialized labor.

### Atención

Retirar el lacre protector con cuidado (no utilizar objetos metálicos para no dañar la superficie esmaltada).

Para el desprendimiento de insertos y cortes/agujeros en los bancos, sugerimos ayuda de mano de obra especializada.

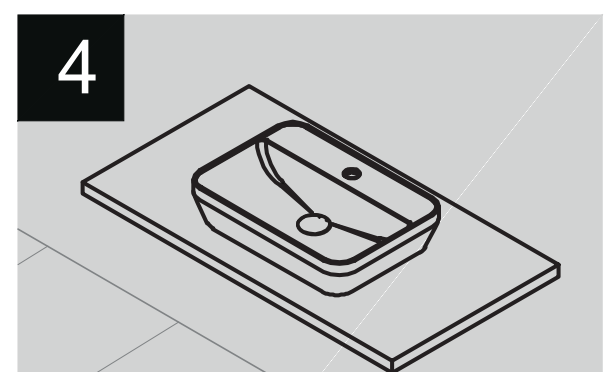
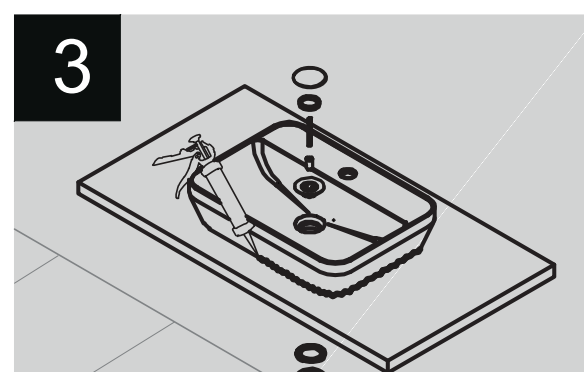
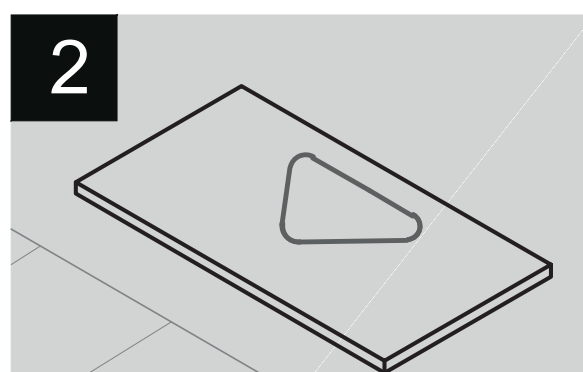
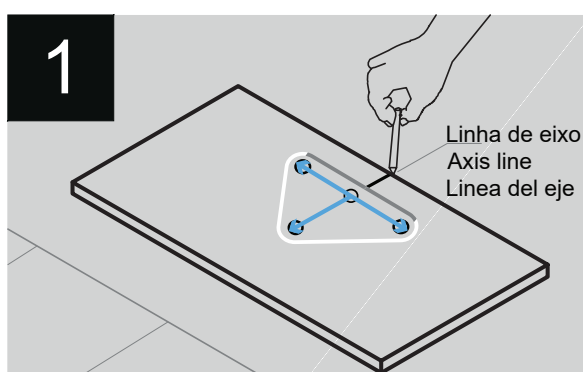
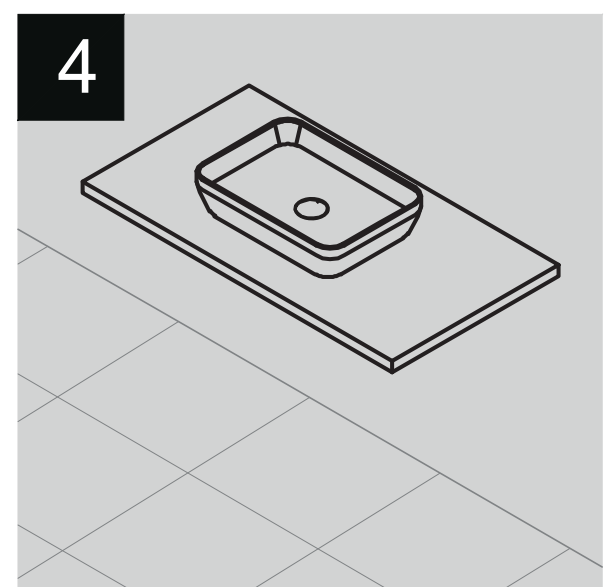
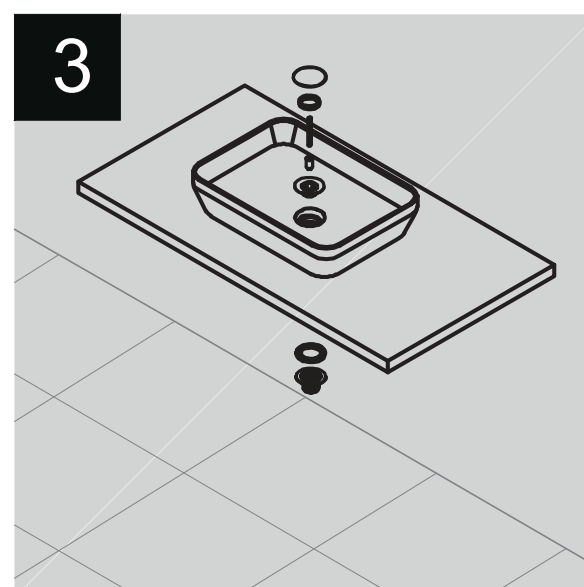
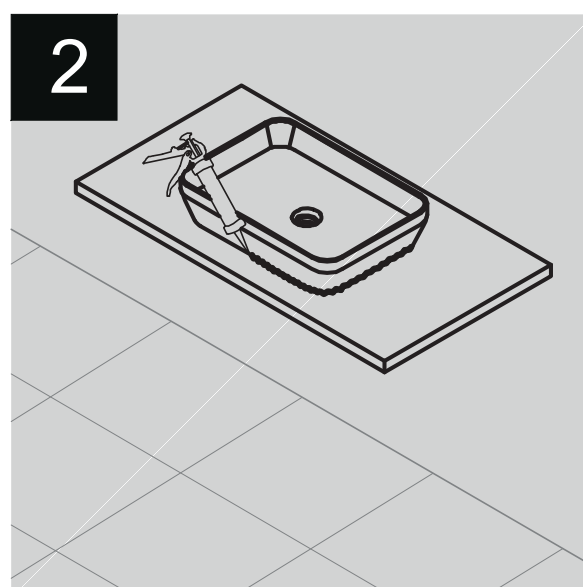
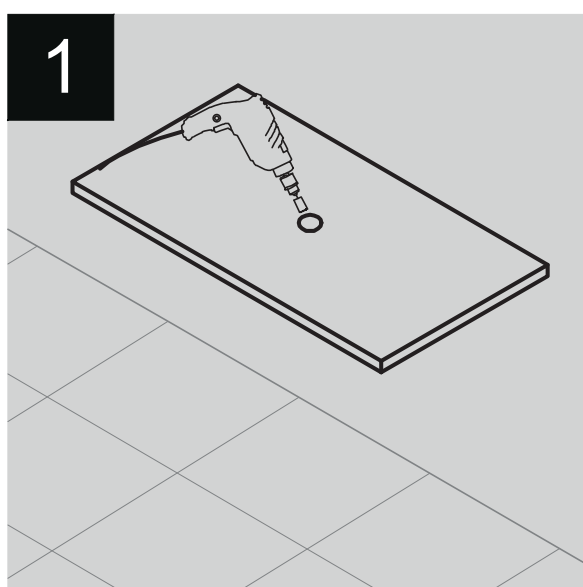

Ache a distância entre os pontos das pastilhas destacáveis e a saída d'água na cuba, faça a marcação na bancada; sugere-se fazer o corte um pouco maior para facilitar o manuseio na instalação (~3cm [branco] e ~1cm [cinza]).

Find the distance between the points of the detachable inserts and the water outlet in the vat, make the marking on the workbench; it is suggested to make the cut a little larger to facilitate the installation handling (~3cm [white] and ~1cm [gray]).

Encuentre la distancia entre los puntos de los insertos desmontables y la salida de agua en la tina, haga la marca en el banco de trabajo; se sugiere hacer el corte un poco más grande para facilitar el manipulación de la instalación (~3 cm [blanco] y ~1 cm [gris]).