

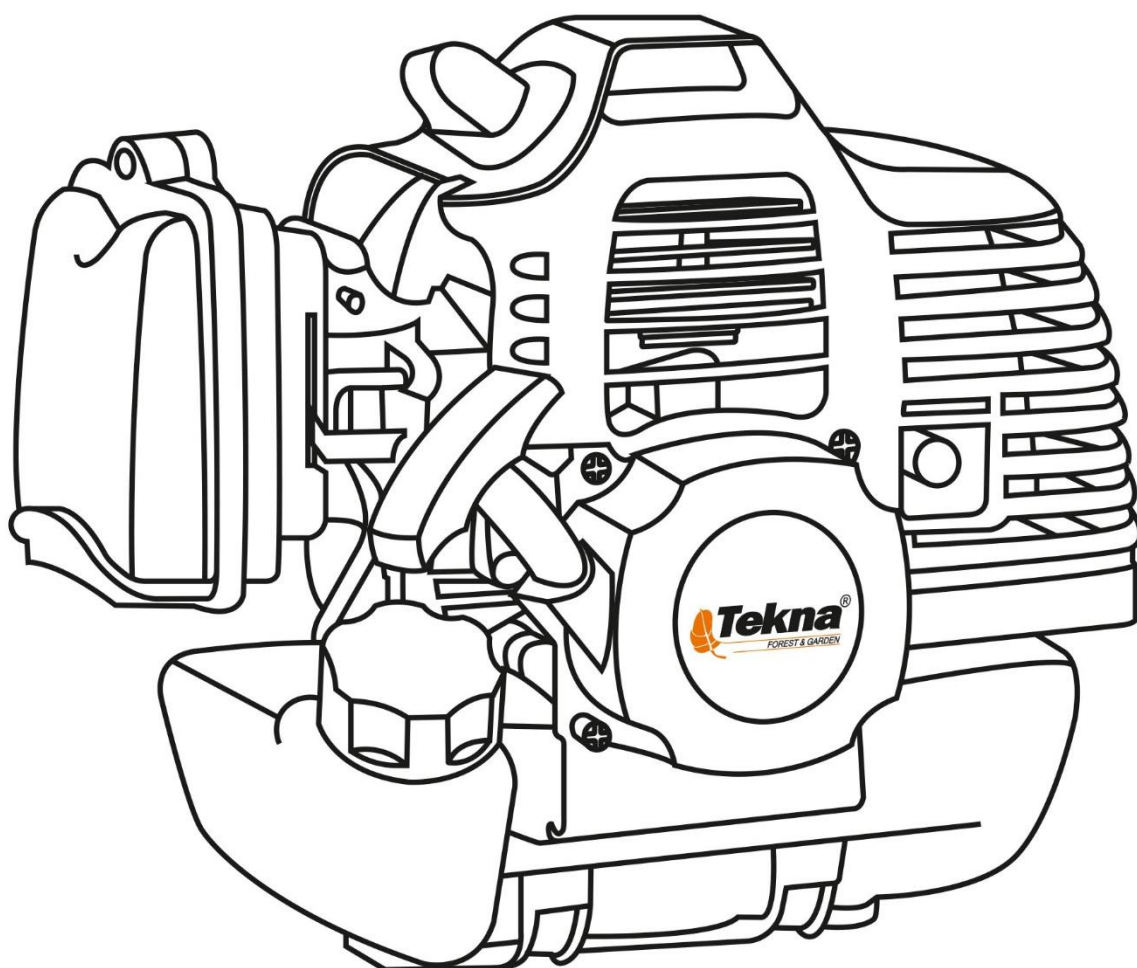

MANUAL DO USUÁRIO

MOTOR GASOLINA



Por favor, leia este manual com atenção. Ele contém informações para sua segurança.

Sumário

1. Informações Gerais.....	3
2. Precauções de Segurança	3
3. Cuidados com a Operação	4
4. Componentes	5
5. Preparação para Operação.....	5
6. Operação	6
7. Manutenção Periódica	7
8. Procedimentos de Manutenção	8
9. Armazenamento	10
10. Resolução de Problemas.....	11
11. Especificações	13

1. Informações Gerais



Obrigado por escolher o Motor a Gasolina 2 Tempos TEKNA!

Este manual do proprietário contém informações necessárias para o funcionamento adequado, manutenção e cuidados especiais para seu equipamento. Se você ainda tiver dúvidas sobre a utilização e manutenção, por favor, consulte nossa empresa ou assistência técnica autorizada.

Leia este manual do proprietário completamente e com cuidado de forma a entender todas as informações presentes neste documento antes de operar o equipamento. É importante que você leia, compreenda e observe as precauções de segurança.

Este motor é previsto para ser utilizado como força motriz de equipamentos como roçadeiras, motobombas, perfuradores de solo, dentre outros. Nunca utilize o equipamento para qualquer outro fim que não seja especificado neste manual, sob risco de acidentes e danos à saúde e ao equipamento. Não adultere ou modifique o produto e seus dispositivos de segurança pois poderá acarretar em acidentes e danos ao operador e espectadores.

O USO INADEQUADO PODE PROVOCAR ACIDENTES GRAVES E DANOS À SAÚDE.

2. Precauções de Segurança

- A máquina deve ser usada somente por adultos em boas condições de saúde e conhecimento.
- Não opere a máquina quando estiver cansado, exausto, ou sob efeito de álcool e drogas.
- Nunca use lenços, pulseiras, ou qualquer outra vestimenta e acessório que possa prender nas partes móveis do equipamento. Use roupas justas e seguras para operação.
- Não permita que outras pessoas permaneçam ao redor do equipamento durante o uso.
- Limpe a área onde será utilizado o equipamento antes de ligá-lo. Não utilize o produto perto de cabos elétricos.
- Utilize o motor somente em lugares bem ventilados e não opere em ambientes com substâncias inflamáveis ou explosivas.
- **É proibido o uso do equipamento em lugares fechados ou insuficientemente ventilados.**
- Transporte o equipamento com o mesmo desligado.
- Abasteça o tanque longe de fontes de calor e com o motor desligado.
- Nunca fume durante o enchimento.
- Nunca tire a tampa do tanque enquanto o motor estiver em funcionamento.
- Caso haja derramamento de combustível, seque com um pano seco e somente dê a partida no equipamento a uma distância mínima de 3 metros do local de derramamento de combustível.
- Sempre trabalhe em uma posição estável, com os dois pés no chão.
- Nunca toque na vela de ignição ou na fiação enquanto o motor estiver operando.
- Após ligar o motor, ou antes de parar, permita que o mesmo funcione de 2 a 3 minutos em velocidade baixa e sem carga.
- Evite acelerar em velocidade máxima sem nenhuma carga.
- Nunca pare o motor subitamente em alta velocidade, a não ser em casos de emergência.
- Após ligar o motor, nunca toque no silenciador e no cilindro, caso contrário poderá resultar em queimaduras graves.
- Mantenha este manual em mãos para consultá-lo antes de cada operação.
- Verifique, ajuste, repare e limpe a máquina regularmente.

3. Cuidados com a Operação

ATENÇÃO – A utilização incorreta do equipamento, assim como a não observância das normas de segurança e procedimentos descritos neste manual pode causar ao operador sérios riscos e ferimentos graves.



- Leia com atenção este manual e compreenda as instruções de uso antes de operar o equipamento.
- Familiarize-se com todos os comandos e controles do equipamento e com sua utilização apropriada.
- Jamais permita que pessoas não habilitadas ou qualificadas operem o equipamento.

Equipamentos de Segurança Individual (EPI'S)

Antes de colocar o equipamento em funcionamento, equipe-se de forma correta para o trabalho. Não permita a presença de pessoas ou animais a uma distância mínima de 15 metros ao redor do equipamento. Caso seja necessária a presença de um ajudante, essa pessoa também deverá estar equipada com EPIs.



Óculos de segurança

O operador deve utilizar óculos de proteção para evitar que detritos atinjam os olhos durante a operação.

Ajudantes e pessoas próximas da área de trabalho também devem utilizar os óculos de proteção.



Luvas de proteção

Devem ser do tipo antiderrapante, para que o operador possa segurar firmemente o equipamento e também reduzir as vibrações do motor para o operador.



Protetores auriculares/acústicos

A exposição prolongada a ruídos excessivos pode causar sérios danos auditivos. Por isso, sempre que for utilizar o equipamento deve-se utilizar protetor auriculares apropriados.



Roupas de proteção

O vestuário de segurança nunca deve ser folgado no corpo do operador, pois isto atrapalha na operação e pode inclusive causar acidentes. Não se deve utilizar roupas largas, joias, lenços, cachecóis, deixar o cabelo solto enquanto opera o equipamento, pois os mesmos podem prender-se em alguma parte móvel do equipamento e causar graves acidentes. Os sapatos devem ter solado antiderrapante e biqueiras de aço. Jamais utilize sapatos abertos

como sandálias ou chinelos.

Tempo e ambiente

O uso contínuo do equipamento acarreta em fadiga. Procure sempre realizar pausas durante o período de operação e deixar o trabalho pesado pela manhã ou ao final da tarde, onde as temperaturas se encontram mais amenas.

Condições Físicas

Nunca utilize o equipamento quando estiver cansado, sob efeitos de álcool ou outras drogas.

Vibrações e frio

Algumas pessoas, quando expostas a vibração e ao frio têm seus dedos e mãos afetados por um problema chamado “Fenômeno de Raynaud”. Elas sentem coceira e queimação seguida de dormência e perda da cor dos dedos. As medidas abaixo devem ser tomadas para evitar esse fenômeno:



- Manter o corpo aquecido, especialmente pés, tornozelos, mãos, pulsos, dedos, cabeça e pescoço.
- Mantenha uma boa circulação de sangue, praticando exercícios físicos e movimentando o corpo durante os intervalos de operação.
- Reduza ao máximo possível a operação com o equipamento.

4. Componentes

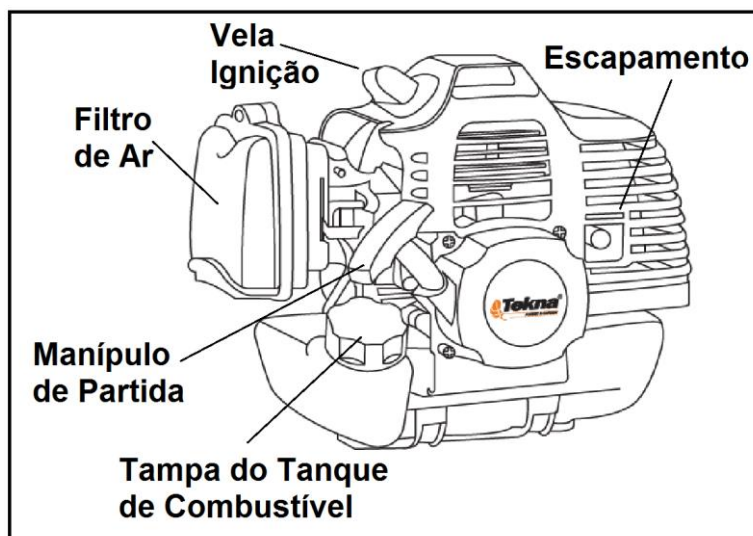

Imagens meramente ilustrativas, podendo haver diferenças com o produto.

5. Preparação para Operação

Combustível

ATENÇÃO – A máquina é equipada com motor dois tempos e deve sempre funcionar com uma mistura de gasolina comum e óleo de motor dois tempos, ambos de boa qualidade. Deve-se seguir a proporção de mistura de 25:1 (4%).

ATENÇÃO – O combustível e seus vapores são inflamáveis e podem causar sérias lesões em caso de inalação e contato com a pele, olhos ou outra parte do corpo. Seja cauteloso ao manusear o combustível e certifique-se que o local seja bem arejado.

ATENÇÃO – Não aproxime o combustível de chamas, faíscas ou calor.

ATENÇÃO – Sempre utilize a proporção de mistura indicada neste manual. Qualquer problema no equipamento ocasionado pela mistura e manuseio incorreto do combustível, durante o período de garantia, resultará na perda da mesma.

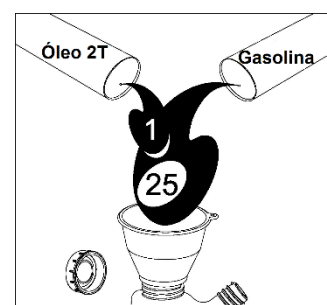

- Não abasteça o tanque de combustível quando o motor estiver em funcionamento ou aquecido.
- Verifique a presença de vazamentos. Não operar o equipamento até que o problema seja sanado.
- Nunca abasteça o equipamento em ambientes fechados ou com baixa ventilação.
- Recomenda-se utilizar como combustível uma mistura de gasolina comum com óleo de motor 2 tempos na proporção 25;1.

- Utilize um recipiente limpo para realizar a mistura do combustível. Atente-se para a proporção correta de mistura. Uma proporção errada pode prejudicar o rendimento do equipamento, podendo acarretar também em danos ao motor e até mesmo fundi-lo. Certifique-se de utilizar a mistura correta.
- A quantidade de combustível a ser misturada dependerá do tempo estimado de operação do equipamento. No entanto, recomenda-se o preparo de uma pequena quantidade de combustível (a mínima possível) para evitar armazenar o combustível por longos períodos. O combustível deve ser armazenado por no máximo 15 dias. Passando este período o mesmo começa a se deteriorar, prejudicando o funcionamento do motor além de causar danos.
- Abasteça o equipamento longe de fontes de calor, chamas, faíscas, fumantes e evite derramar combustível sobre o produto.
- Certifique-se de apertar firmemente a tampa do tanque do combustível após feito o abastecimento.
- No caso de ingestão de combustível, aspiração do vapor ou contato com os olhos, consulte imediatamente um médico. No caso de contato com a pele ou roupa, lave com água e sabão em abundância. Não permaneça por muito tempo em contato direto com o combustível.
- Depois de abastecer, seque qualquer derramamento de combustível e somente ligue o equipamento a uma distância de 3 metros do local de abastecimento.
- Após o uso, NÃO armazenar o equipamento com combustível no interior do tanque. Isto pode acarretar em vazamentos e danos aos componentes internos do carburador. É recomendado que após o uso o usuário deve esvaziar o tanque e funcionar o motor até o consumo total do combustível.
- Combustível deve ser sempre armazenado em recipientes apropriados e com tampa.



Nota: O combustível deve ser misturado em um recipiente apropriado. Seguir a proporção indicada neste manual e agitar bem o recipiente antes de despejar o combustível no tanque do equipamento.

6. Operação

ATENÇÃO – Somente dar a partida no motor apoiando o equipamento de maneira com que o mesmo não tenha risco de cair.

Antes de ligar, certifique-se de que:

- Todos os parafusos e porca estão bem apertados.
- Não há vazamento de combustível.
- Se o operador do equipamento está vestindo os EPIs apropriados.

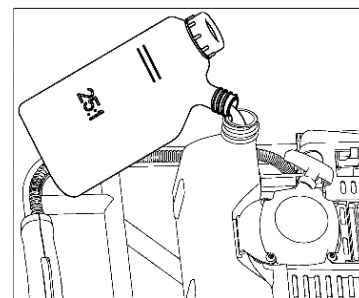

Ligando o motor

- Abasteça o tanque com o combustível do recipiente de mistura.
- Certifique-se de que a tampa esteja bem fechada e que não há vazamentos.
- Caso o motor esteja frio, mover a alavanca do afogador (F) para a posição FECHADO “CLOSE”.
- Caso o motor já esteja aquecido, deixar a alavanca do afogador (F) na posição ABERTO “OPEN”.
- Pressione o bulbo da bomba manual de combustível (E) por pelo menos 5 vezes, até que o fluxo de combustível seja visível pela mangueira de retorno.

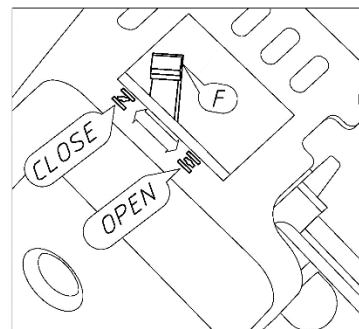

- Puxe o manípulo de partida (P) até sentir resistência. Em seguida, puxe vigorosamente até dar a partida.
- No caso de partida a frio, deixar o motor em lenta para aquecer por cerca de 30 segundos. Depois desse período, retornar a alavanca do afogador (F) para a posição inicial ABERTO “OPEN”.
- Deixe o motor aquecer por 2 ou 3 minutos antes de começar a trabalhar.

Nota – Vale a pena ressaltar que para acionar o motor novamente após sua parada (motor a quente), não é necessário acionar a alavanca do afogador.

Quando puxar o manípulo de partida:

- Não soltar o manípulo e deixar com que ele colida com a máquina.
- Não puxar o manípulo totalmente pois a corda pode romper.
- Retorne o manípulo lentamente de forma com que a corda possa enrolar corretamente na polia de partida.

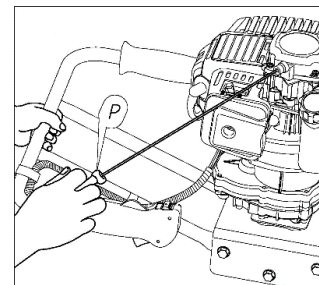
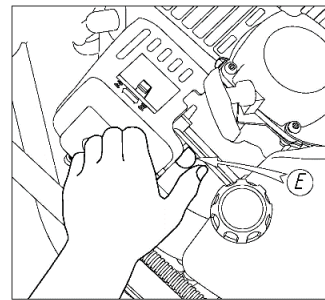

Desligando o motor

- Deixe o motor operando em marcha lenta por 2 a 3 minutos para que o mesmo esfrie.
- Puxar a alavanca do afogador (F) para a posição FECHADO (“CLOSE”) para desligar o equipamento.

7. Manutenção Periódica

Parte	Manutenção	1 dia / 10 Horas	1 mês / 50 Horas	3 meses / 100 Horas	1 ano / 300 Horas
Máquina Completa	Inspeção Visual	*			
Parafusos e Porcas	Inspeção/ Aperto	*			
Filtro de Ar	Limpeza/ Troca	*			
Filtro de Combustível	Inspeção/ Troca			*	
Mangueira de Combustível	Inspeção	*			
Tanque de Combustível	Limpeza				*
Bomba Manual de Combustível	Inspeção	*			
Vela de Ignição	Inspeção/ Limpeza		*		
Carburador*	Regulagem				*
Sistema de Refrigeração	Inspeção/ Limpeza	*			
Aletas de Refrigeração	Inspeção/ Limpeza	*			
Cordão de Partida	Inspeção/ Substituição			*	
Silencioso	Inspeção/ Limpeza			*	

Nota:

- O procedimento de regulagem do carburador deve ser realizado somente por pessoal autorizado. Caso o produto ainda esteja na garantia, este procedimento somente poderá ser realizado em uma Assistência Técnica TEKNA.
- Os intervalos de manutenção descritos na tabela acima são considerados para condições normais de uso, podendo variar conforme o modo de utilização do equipamento e local de trabalho. Caso o produto seja submetido a uso intensivo, severo, ou prolongado, diminuir o intervalo das manutenções. Consultar seu revendedor ou assistência técnica autorizada para maiores informações.

- Os procedimentos de manutenção e sua periodicidade descritos acima, bem como o uso da mistura correta de combustível (gasolina comum + óleo 2 tempos) são considerados operações periódicas de manutenção.
- Problemas originados pelo não cumprimento das operações periódicas de manutenção, pela falha na manutenção de algumas das partes citadas acima ou uso da mistura incorreta de combustível, durante o período de garantia do produto, resultará na perda automática da mesma.
- Sempre utilizar equipamentos de proteção quando realizar a manutenção do produto e seguir os procedimentos descritos no capítulo “Procedimentos de Manutenção”.
- Em caso de dúvida quanto aos procedimentos de manutenção, favor entrar em contato com uma Assistência Técnica TEKNA.

8. Procedimentos de Manutenção

• Filtro de Ar

Nota – Limpe diariamente sempre que utilizar o equipamento. Certifique-se de que o mesmo esteja desligado.

O pó acumulado no filtro de ar reduz a eficiência do motor, aumenta o consumo de combustível e ainda permite que partículas entrem em contato com as partes móveis do motor, diminuindo a vida útil do equipamento. Por isso, após cada utilização do produto é necessário realizar a limpeza do elemento filtrante de ar.

- Puxe para cima a alavanca do carburador, fechando-o e evitando que sujeira e outros detritos entrem para dentro do motor.
- Afrouxe o parafuso e retire a cobertura do filtro de ar (Q) e o elemento filtrante (R).
- Lave o elemento filtrante com água morna e sabão neutro ou solvente até que a sujeira seja removida. Lembre-se de apenas pressionar o filtro ao lavar, não torça.
- Enxague-o na água morna até o sabão ou solvente seja removido.
- Seque com cuidado o elemento filtrante, com auxílio de um pano seco.
- Umedeça-o com óleo o elemento filtrante de ar e esprema-o com a mão para retirar o excesso.
- Efetue a montagem, tendo o cuidado de remover qualquer sujeira acumulada na cobertura do filtro.

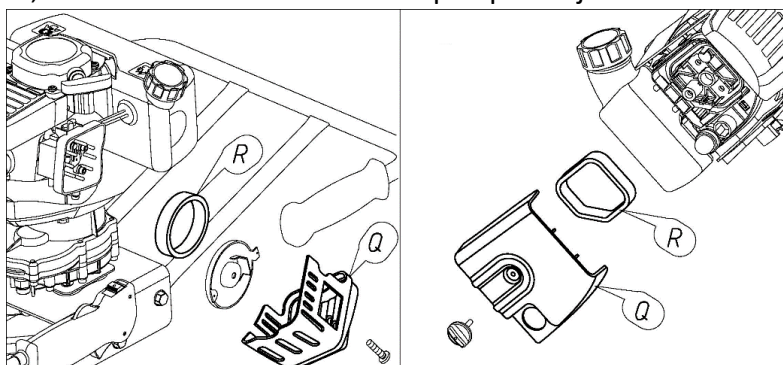

• Carburador

Nota – Diferentes climas e altitudes podem afetar no desempenho do seu equipamento.

Os produtos são testados na fábrica e regulados de maneira a obter o máximo de rendimento. Com exceção do parafuso da lenta, qualquer outro ajuste do carburador só deve ser feito em uma assistência técnica autorizada ou por pessoas capacitadas e habilitadas. A regulagem da lenta poderá ser realizada pelo operador, através dos seguintes passos:

- Dê a partida no motor e espere alguns minutos até que o mesmo aqueça.
- Em seguida, com o auxílio da chave combinada, gire o parafuso de regulagem da lenta (P) até o ajuste desejado.
- O parafuso de regulagem (Q) só deve ser ajustado por pessoal habilitado ou em uma assistência técnica autorizada.

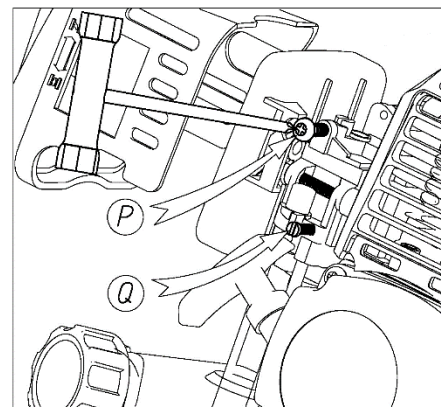

• Filtro de Combustível

Nota – Um filtro de combustível obstruído ou com sujeira pode diminuir o rendimento do produto e também dificultar a partida. Verifique o filtro periodicamente.

ATENÇÃO – Tome cuidado para não deixar que entre sujeira e poeira para dentro do tanque de combustível.

- Com o auxílio de um arame, puxe para fora do tanque o filtro de combustível (U) juntamente com a mangueira de combustível.
- Verifique as condições do filtro.
- Substituir o filtro de combustível se estiver sujo.
- Limpe o tanque de combustível se necessário.

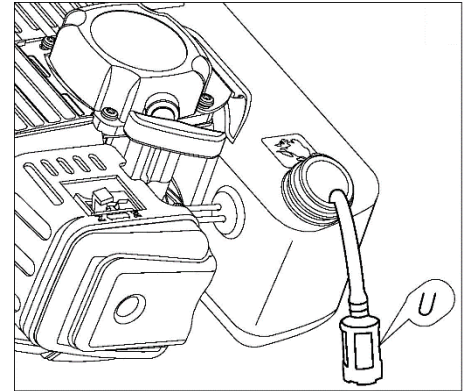

ATENÇÃO – Vapores de combustível podem ser tóxicos à saúde. Certifique-se de realizar este procedimento de manutenção em um ambiente com ventilação adequada.

• Vela de Ignição

ATENÇÃO – Certifique-se de que o cilindro do motor esteja frio antes de realizar a manutenção da vela.

- Remova o plugue de borracha da vela.
- Retire a vela de ignição (V) sempre com uma chave de vela.
- Limpe com uma escova de aço os eletrodos caso estejam cobertos com carvão (Não utilize lixa ou jatos de areia pois podem danificar o cilindro.
- Ajuste a folga entre eletrodos utilizando um calibre de lâminas.
- Se necessário, troque a vela.

A folga recomendada para os eletrodos é entre 0,6 e 0,7 mm e o torque de aperto para vela é entre 15 –170 kgf.cm (15 –17 N.m).

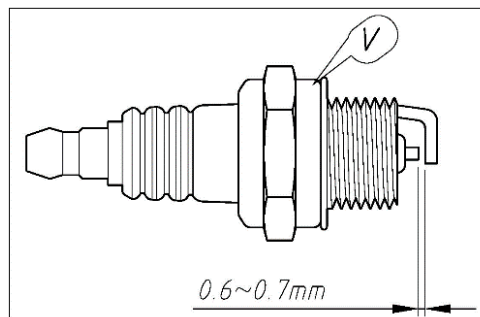

• Aletas de Refrigeração do Cilindro

ATENÇÃO – Certifique-se de que o cilindro do motor esteja frio antes de tocá-lo.

Poeira e detritos entre as aletas do cilindro causam superaquecimento do motor. Periodicamente limpe as aletas com ar comprimido ou com uma escova. Certifique-se de que as entradas de ar não estejam obstruídas e que não há poeira, grama, terra, ou capim entre as aletas, o que prejudica a troca de calor.

ATENÇÃO – Para manter a temperatura do motor adequada para seu funcionamento, o ar deve passar sem nenhuma obstrução por entre as aletas do cilindro, a fim de garantir uma troca térmica eficiente.

9. Armazenamento

Não armazene o produto por mais de 60 (sessenta) dias sem antes realizar as manutenções preventivas citadas anteriormente.

- Armazene o produto em um ambiente seco, limpo, arejado, afastado de fontes de calor e fora do alcance de animais e crianças.
- Coloque o interruptor do acelerador na posição de parada "STOP" (O).
- Verifique o aperto de todos os parafusos e porcas.
- Esvazie o tanque de combustível e funcione o equipamento até esgotar todo o combustível do carburador.
- Retire o plugue da vela (Z) e a vela de ignição (S) e coloque uma pequena quantidade de óleo 2 tempos ("oil") dentro do cilindro através do orifício da vela.
- Posicione um pano limpo sobre o orifício da vela de ignição.
- Puxe o manípulo de partida algumas vezes (2-4) de para que o óleo se espalhe pelo interior do cilindro.
- Observe a posição do pistão pelo orifício. Puxe lentamente o manípulo de partida até que o pistão atinja a posição de ponto morto superior (posição mais alta) e o deixe nesta posição. Assim, diminui-se a chance de entrada de impurezas dentro da câmara de combustão durante o armazenamento.
- Recoloque a vela de ignição aplicando um torque entre 150 a 170 kgf.cm (15 – 17 N.m).

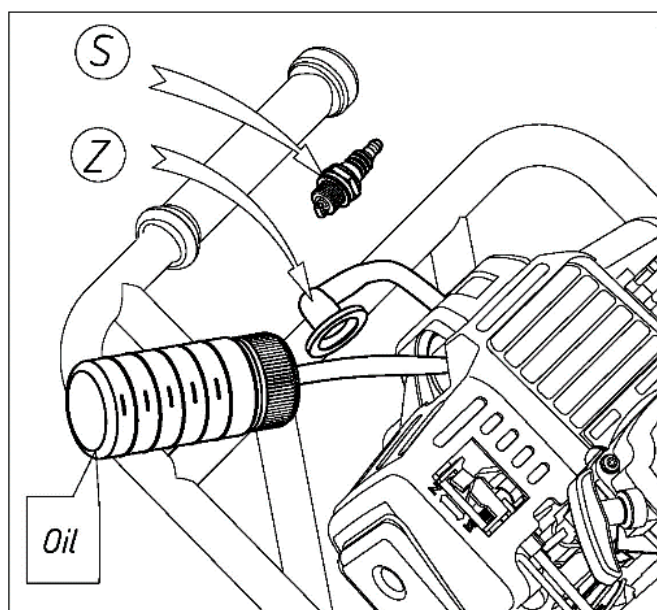

10. Resolução de Problemas

Problemas na partida			
Problema		Causa provável	Solução
Vela de ignição (sem faísca)	Vela de Ignição	Vela molhada ou suja	Limpar e secar
		Depósito de carbono na vela	Limpar
		Folga entre os eletrodos está incorreta	Ajustar a folga entre 0,6 e 0,7 mm
		Eletrodo queimado	Substituir
		Isolamento danificado	Substituir
	Volante Magnético	Cabo danificado ou quebrado	Apertar os cabos ou substituir
		Isolamento da bobina ruim	Substituir
		Folga elevada entre estator e rotor	Ajustar a folga para 0,4mm
Vela de ignição (funciona normalmente)	Compressão é boa e combustível chega ao motor	Combustível em excesso (Motor afogado)	Desafogar o motor
		Combustível de baixa qualidade	Trocar o combustível
	Baixa compressão	Desgaste do cilindro e dos anéis do pistão	Trocar componentes
	Carburador sem combustível	Sem combustível no tanque	Abastecer
		Válvula da tampa do tanque está bloqueada	Limpar

Falta de potência		
Problema	Causa provável	Solução
Compressão é boa e tem faísca	Tubo de combustível com ar	Apertar
	Entrada de ar no carburador	Trocar junta ou apertar
	Combustível misturado com água	Trocar Combustível
	Obstrução da placa do filtro de ar	Limpar
	Cilindro obstruído com carbono	Limpar

Aquecimento do motor	Combustível “fino”	Ajustar o carburador
	Cilindro coberto de carbono	Limpar
Motor barulhento	Combustível de baixa qualidade	Substituir
	Câmara de combustão com carbono	Limpar
	Componentes desgastados	Verificar e substituir

Motor parou enquanto funcionava		
Problema	Causa provável	Solução
Motor parou imediatamente	Pistão travado	Reparar ou substituir
	Depósitos de carbono na vela de ignição ou curto circuito	Limpar
	Volante magnético danificado	Reparar ou substituir
Motor parou lentamente	Vazamento de combustível	Verificar, reparar e encher o tanque
	Obstrução do carburador	Limpar
	Água no combustível	Reabastecer

Motor com dificuldades para parar		
Problema	Causa provável	Solução
Motor	Cilindro e pistão aquecidos	Limpar depósitos de carbono
Circuito elétrico	Aquecimento no plugue dos polos	Limpar o plugue e verificar a folga

Importante – Os procedimentos de manutenção que não são relatados neste manual só devem ser realizados por pessoal da assistência técnica ou profissional capacitado. Só use peças originais para substituição.

11. Especificações

Modelo	M52XS	M61XS
Tipo	Motor Monocilíndrico, 2 tempos, Refrigerado a Ar	
Cilindrada	51,7 cc	60,2 cc
Potência Máxima	2,5 HP	3,0 HP
Marcha Lenta	3000 ± 200 rpm	
Rotação Máxima	≤10000 rpm	
Carburador	Diafragma com regulagem	
Sistema de Ignição	CDI	
Vela de Ignição	RCJ6Y	
Sistema de Partida	Manual retrátil	
Combustível	Gasolina + Óleo 2 Tempos	
Capacidade do Tanque de Combustível	950 ml	950 ml
Peso	4,5 kg	4,5 kg

TERMO DE GARANTIA

A **NORDTECH MÁQUINAS E MOTORES LTDA** garante seus produtos contra defeitos de material e de fabricação por um período de 90 (noventa) dias a contar a partir da data de emissão da respectiva Nota Fiscal de Venda, conforme dispõe o artigo 26 do Código de Defesa do Consumidor (Lei nº 8.078 de 11.9.90), comprometendo-se a reparar ou substituir, dentro do prazo citado, gratuitamente, peças que sejam reconhecidas pelo Departamento Técnico como defeituosas, mediante aprovação em auditoria.

A **NORDTECH MÁQUINAS E MOTORES LTDA**, por confiar na qualidade de seus equipamentos, estenderá a garantia por mais 90 (noventa) dias, além do prazo legal acima descrito. A presente garantia cobre unicamente o produto, ficando excluídos quaisquer eventuais danos e prejuízos decorrentes do mau uso do equipamento.

Fica isento de garantia:

- Defeitos provocados por uso em desacordo com as instruções contidas no Manual do Proprietário; acidentes no equipamento (queda, fogo, etc); utilização de peças não originais e consertos e/ou manutenção realizados por oficinas/técnicos/pessoas não autorizadas.
- Peças comerciais de reposição que sofrem desgaste natural pelo uso, tais como velas, tampa de combustível, cordão de partida, conjunto de partida, manípulos, retentores e itens similares de vedação.
- Acessórios de reposição e manutenção que sofrem desgaste decorrente do próprio uso, tais como óleo, sabre, corrente, lança, pistola, mangueiras, escovas, lâminas e bolsa coletora.

Perda do direito de garantia

- Uso inadequado do produto ou fora do propósito para o qual foi projetado
- Alimentado em tensão incorreta, mistura inadequada de óleo/combustível assim como a ausência de lubrificação

IMPORTANTE:

Guarde o manual em local seguro juntamente com o certificado de garantia e Nota Fiscal de compra apresentando-os quando necessitar a assistência técnica. Eventuais despesas de frete/seguro e outros para o envio do produto ao reparo serão de responsabilidade do revendedor ou comprador.

A garantia é válida mediante a nota fiscal de compra.

As substituições ou reparos realizados durante o período de garantia não acarretam a prorrogação do prazo de cobertura, sendo contada sempre a partir da nota de compra.

O fabricante se responsabiliza por acessórios faltantes identificados apenas durante o prazo inicial de 30 dias após a compra do equipamento.

IMPORTADO E DISTRIBUÍDO POR

Nordtech Máquinas e Motores Ltda

Avenida Juscelino K. de Oliveira, 3003, CEP 81270-200- CIC – Curitiba – Paraná – BRASIL

Tel 55 41 3595-9600 / FAX:55 41 3595-9696

Site: www.nordtech.com.br

E-mail: vendas@nordtech.com.br – assistencia@nordtech.com.br – contato@nordtech.com.br



**Importado e Distribuído por:
NORDTECH MÁQUINAS E MOTORES LTDA.**

**ENDEREÇO MATRIZ: CNPJ: 00.735.879/0001-10
Av. Juscelino Kubitschek de Oliveira, 3003, CIC, CEP: 81270-200
CURITIBA - PARANÁ - BRASIL - Fone: 55 41 3595-9600
FAX: 55 41 3595-9696 | REGISTRO CREA/PR: 61921**

**ENDEREÇO FILIAL: CNPJ 00.735.879/0004-62
BR 470, Ingo Hering, 1400, São Domingos, CEP: 88.370-888
NAVEGANTES - SANTA CATARINA - BRASIL | REGISTRO CREA/PR: 61921**

ANO DE FABRICAÇÃO	NÚMERO DE SÉRIE DO PRODUTO
-------------------	----------------------------

SAC

(41) 3595-9600 | www.nordtech.com.br