

ART *in* MÓVEIS

Soluções Criativas para o seu lar

Obrigada por adquirir um produto com a qualidade Art In Móveis.

Para nós, é uma satisfação enorme tê-lo como cliente e participar de uma das realizações de sua família. Temos certeza de que este momento será eternamente lembrado com carinho e orgulho.

Agradecemos pela confiabilidade e desejamos que esse seja somente o início de nossa parceria.

Sua opinião é muito importante para que possamos desenvolver nosso trabalho cada vez mais, buscando soluções criativas para realizar tantos outros sonhos.

Acesse e conte-nos mais sobre sua experiência de compra conosco.

www.artinmoveis.com.br/pesquisa

ART *in* MÓVEIS

Soluções Criativas para o seu lar

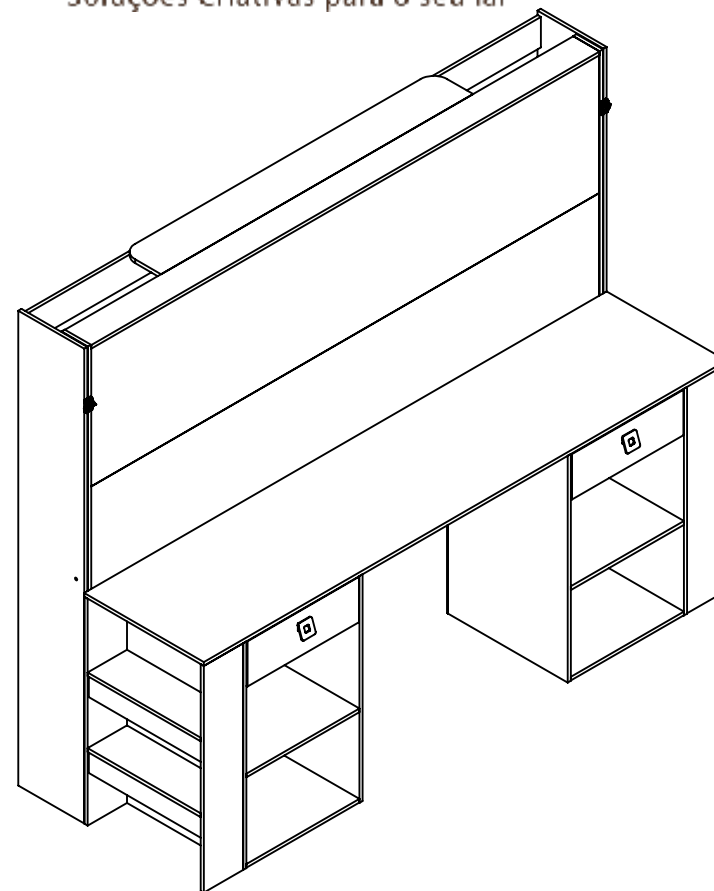

**CAMA ARTICULÁVEL HORIZONTAL SOLTEIRO
COM ESTAÇÃO DE TRABALHO LAS VEGAS**

**CAMA INDIVIDUAL ARTICULABLE HORIZONTAL
CON PUESTO DE TRABAJO LAS VEGAS**

**SINGLE HORIZONTAL ARTICULABLE BED
WITH WORKSTATION LAS VEGAS**

RECOMENDAÇÕES:

01 - Examine completamente todas as peças do móvel antes de iniciar o trabalho.

02 - Recomenda-se montar o móvel conforme este Manual de Montagem.

03 - É de responsabilidade do montador seguir as instruções do Manual de Montagem, que são fundamentais para garantir a estrutura do móvel.

04 - Certifique-se de que todos os acessórios utilizados na montagem (parafusos, porcas, ponteiras) estejam fixados o suficiente, totalmente atarraxados, evitando que venham a provocar ferimentos.

LIMPEZA:

01 - Pano levemente umedecido com água, seguido de pano seco.

02 - Não utilizar produtos químicos ou abrasivos.

GARANTIA:

01 - 3 meses para defeitos ou vícios de origem.

ADVERTÊNCIAS:

01 - Esteja ciente do risco de chama aberta e outras fontes de calor, tais como aquecedores elétricos, aquecedores a gás etc. nas proximidades do produto.

02 - Não utilize o produto se alguma parte estiver quebrada, rasgada ou faltando. Utilizar somente peças de reposição aprovadas pelo fabricante.

RECOMENDACIONES:

01 - Examine completamente todas las piezas del mueble antes de empezar el montaje.

02 - Recomienda-se montar el mueble de acuerdo con este Manual de Montaje.

03 - Es de responsabilidad del montador seguir las instrucciones del Manual de Montaje, que son fundamentales para asegurar la estructura del mueble.

04 - Asegure-se de que todos los accesorios utilizados en el montaje (tornillos, tuercas, ponteras) estén fijados el suficiente, totalmente roscados, evitando que vengan a provocar lesiones.

LIMPIEZA:

01 - Paño levemente humedecido con agua, siguiendo de paño seco.

02 - No utilizar productos químicos o abrasivos.

GARANTÍA:

01 - 3 meses para defectos o vicios de origen.

ADVERTENCIAS:

01 - Tenga en cuenta el riesgo de llama abierta y otras fuentes de calor, tales como calentadores eléctricos, calentadores de gas, etc. en las proximidades del producto.

02 - No utilice el producto si alguna parte esté rota, o perdida. Utilizar sólo piezas de repuesto aprobadas por el fabricante.

RECOMMENDATIONS:

01 - Check completely all the furniture's pieces before start to assemble it.

02 - It is recommended to assemble this furniture according to this Assembly's Manual.

03 - It is the assembler's responsibility to follow the instructions of this Assembly's Manual, which are essential to ensure the furniture's structure.

04 - Ensure that all the accessories used in the assembly (bolts, nuts, tips) are well and enoughly fixed, completely threaded, avoiding injuries from happening.

CLEANSING:

01 - Cloth slightly moistened with water.

02 - Do not use chemicals or abrasives products.

WARRANTY:

01 - 3 months due to manufacture defects.

WARNINGS:

01 - Be aware of the risk of open flame and other sources of heat, such as electric heaters, gas heaters etc. around the product.

02 - Do not use the product if any part is broken, torn or missing. Only use replacement parts approved by the manufacturer.

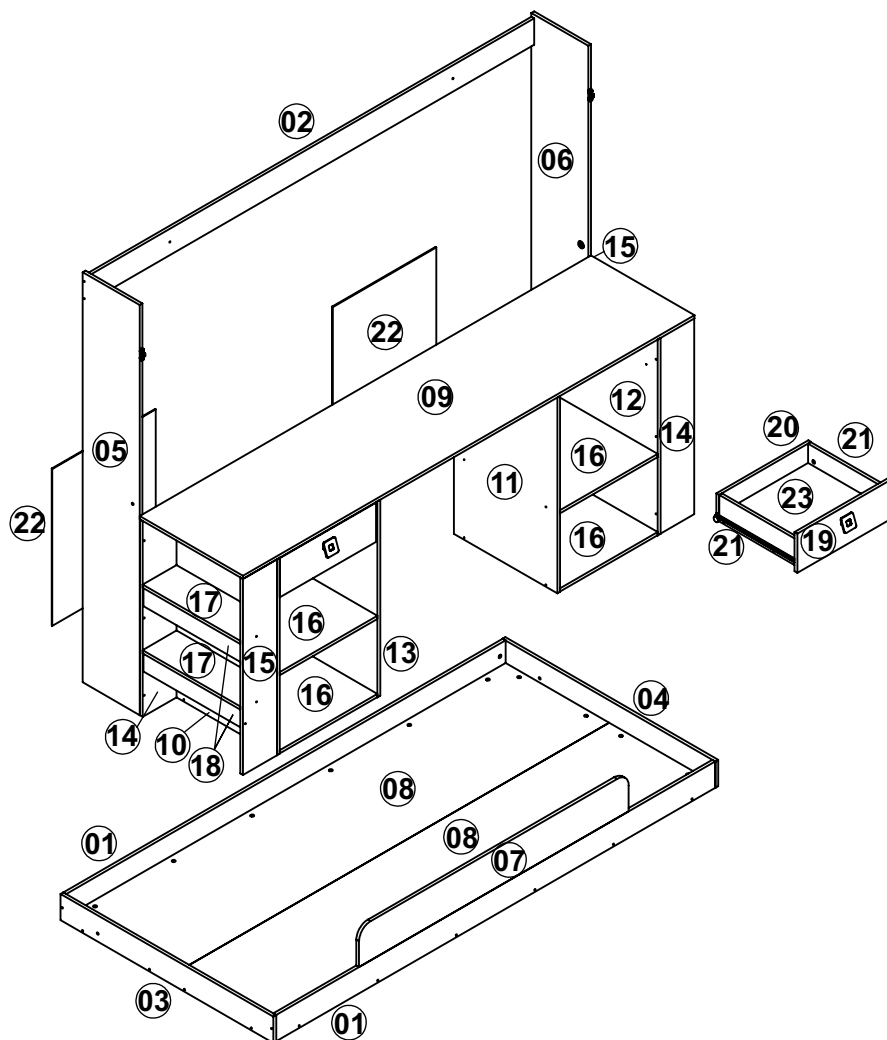

COD	DESCRIÇÃO/ DESCRIPCIÓN/ DESCRIPTION	DIMENSÃO/ DIM/ DIM	QTD
01	BARRA CAMA/ BARRA CAMA/ BED BEAM	1890X98X12	02
02	COSTA SUPERIOR / FONDO SUPERIOR/ BACK UPPER	1918X98X12	01
03	CABECEIRA ESQUERDA / CABECERA IZQUIERDA / LEFT HEADBOARD	916X98X12	01
04	CABECEIRA DIREITA / CABECERA DERECHO / RIGHT HEADBOARD	916X98X12	01
05	LATERAL ESQUERDA/ LATERAL IZQUIERDA/ LEFT SIDE	1528X245X12	01
06	LATERAL DIREITA/ LATERAL DERECHO/ RIGHT SIDE	1528X245X12	01
07	PROTECTOR/ PROTECTOR/ PROTECTOR	1160X146X12	01
08	LASTRO/ LASTRE / BALLAST	1890X445X12	02
09	TAMPO/TAPA/ TOP	1942X445X12	01
10	LATERAL ESQUERDA EXTERNA/ LATERAL IZQUIERDO EXTERNO/ EXTERNAL LEFT SIDE	730X445X12	01
11	LATERAL ESQUERDA INTERNA/ LATERAL IZQUIERDO INTERNO/ INNER LEFT SIDE	730X445X12	01
12	LATERAL DIREITA EXTERNA/ LATERAL DERECHA EXTERNO/ EXTERNAL RIGHT SIDE	730X445X12	01
13	LATERAL DIREITA INTERNA/ LATERAL DERECHA INTERNO/ INNER RIGHT SIDE	730X445X12	01
14	LATERAL INTERNA/ LATERAL INTERNO/ INNER SIDE	730X146X12	02
15	LATERAL EXTERNA/ LATERAL EXTERNO/ EXTERNAL SIDE	730X146X12	02
16	BASE/ BASE/ BASE	445X420X12	04
17	PRATELEIRA/ ESTANTE/ SHELF	420X146X12	02
18	TRAVESSA/ TRAVESAÑO/ CROSSPIECE	420X70X12	02
19	FRENTE DE GAVETA/ FRENTE DEL CAJÓN/ FRONT OF THE DRAWER	414X146X12	02
20	TRASEIRA DE GAVETA/ TRASERA DEL CAJÓN/ BACK OF THE DRAWER	396X72X12	02
21	LATERAL DE GAVETA/ LATERAL DEL CAJÓN/ SIDE OF THE DRAWER	338X98X12	04
22	COSTA/ FONDO/ BACK	600X440X3	02
23	FUNDO DE GAVETA/ FONDO DEL CAJÓN/ BOTTOM OF THE DRAWER	382X355X3	02

COLCHÃO RECOMENDADO: 190X90X ATÉ 18CM
COLCHÓN RECOMENDADO: 190X90X ATÉ 18CM
RECOMMENDED MATTRESS: 190X90X ATÉ 18CM

IMPORTANT LER COM ATENÇÃO E GUARDAR PARA EVENTUAIS CONSULTAS.
IMPORTANT LEER CON ATENCIÓN Y GUARDAR PARA EVENTUALES CONSULTAS.
IMPORTANT TO READ CAREFULLY AND SAVE FOR ANY QUERIES.

**FERRAMENTAS NECESSÁRIAS:
HERRAMIENTAS NECESARIAS:
NECESSARY TOOLS:**



A		CAVILHA / CLAVIJA/ WOOD DOWEL 6X30MM	74
B		CAVILHA / CLAVIJA/ WOOD DOWEL 6X50MM	04
C		SAPATA/ ZAPATO/ SHOE	16
D		PARAFUSO/ TORNILLO/ SCREW 4x50 CC	72
E		PARAFUSO/ TORNILLO/ SCREW 4x25 CC	04
F		PARAFUSO/ TORNILLO/ SCREW 3x16 CC	08
G		PARAFUSO/ TORNILLO/ SCREW 3,5x14 CC	26
H		PARAFUSO/ TORNILLO/ SCREW 3x10 CC	32
I		PARAFUSO/ TORNILLO/ SCREW 6x10 CC	08
J		ETIQUETA ART IN MÓVEIS/ ETIQUETA ART IN MÓVEIS/ ADHESIVE ART IN MÓVEIS	01
K		PARAFUSO MINIFIX/ TORNILLO MINIFIX/ MINIFIX SCREW	20
L		TAMBOR MINIFIX/ TORNILLO MINIFIX/ MINIFIX DRUM 12MM	20
M		PORCA/ TUERCA/ NUT 12x10	70

N		TRAVA DE SEGURANÇA/ CIERRE DE SEGURIDAD/ SECURITY LOCK	02
O		PUXADOR/ TIRADOR/ PULL	02
P		CORREDIÇA/ CORREDERA/ SLIDE 350 MM	02
Q		ARRUELA / ARANDELA / FERRULE (M8X2MM)	02
R		ARRUELA / ARANDELA / FERRULE (M8X1MM)	02
S		COLA / PEGAMENTO / GLUE	01
T		JUNÇÃO/ UNIÓN/ JUNCTION 100x40	03
U		PORCA / TUERCA / NUT M8	02
V		PARAFUSO/ TORNILLO/ SCREW M8X35	02
W		ADESIVO TAPAFURO / ADHESIVO/ STICKER 15MM	43
X		BUCHA PLÁSTICA / CASQUILLO / BUSHING 8MM	02
Y		PREGO/ CLAVO/ NAIL 10X10	48

COLOCAR COLA "S" NAS CAVILHAS "A".
 COLOCAR PEGAMENTO "S" EN LAS CLAVIJAS "A".
 PLACE GLUE "S" ON DOWELS "A".

01

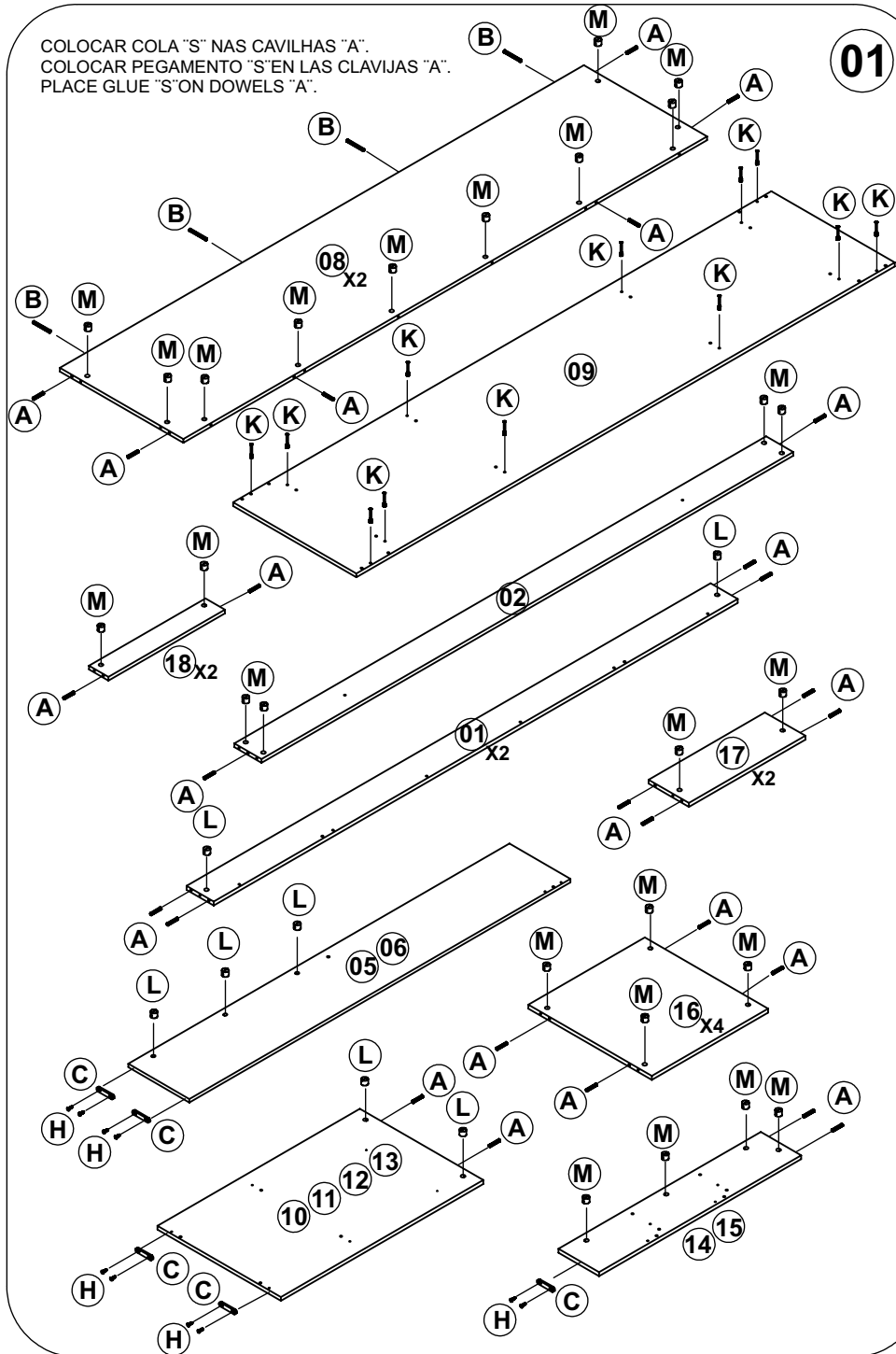

OPÇÃO DE MONTAGEM DIREITA OU ESQUERDA
 OPCIÓN DE MONTAJE DERECHA O IZQUIERDA
 RIGHT OR LEFT ASSEMBLY OPTION

02

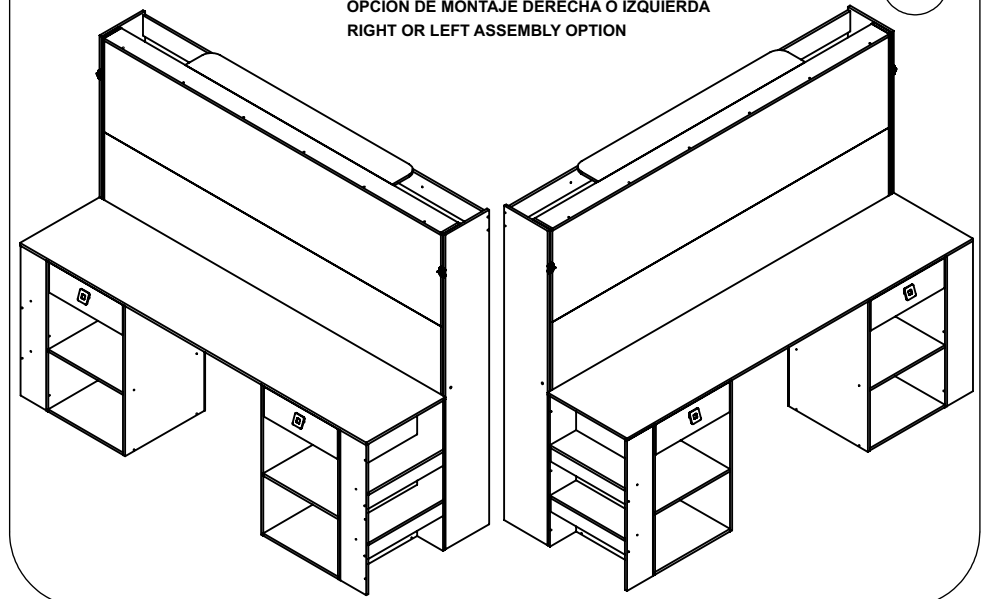

03

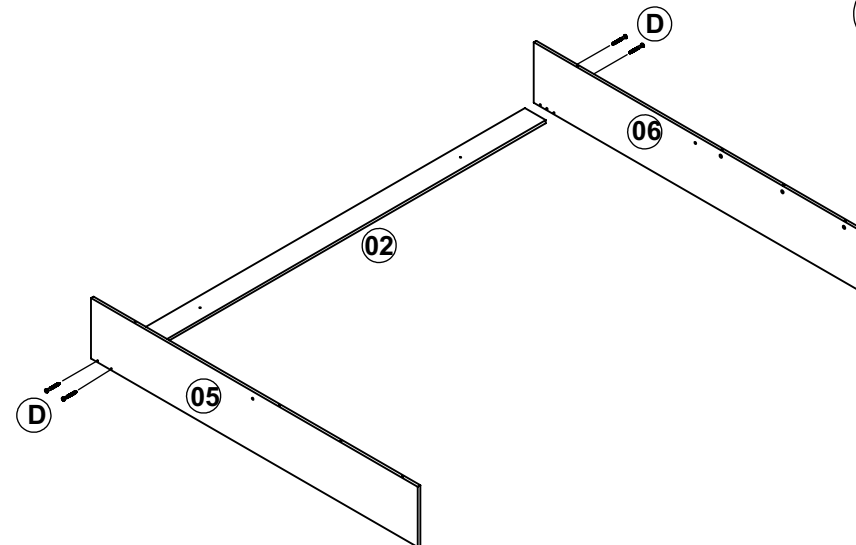

04

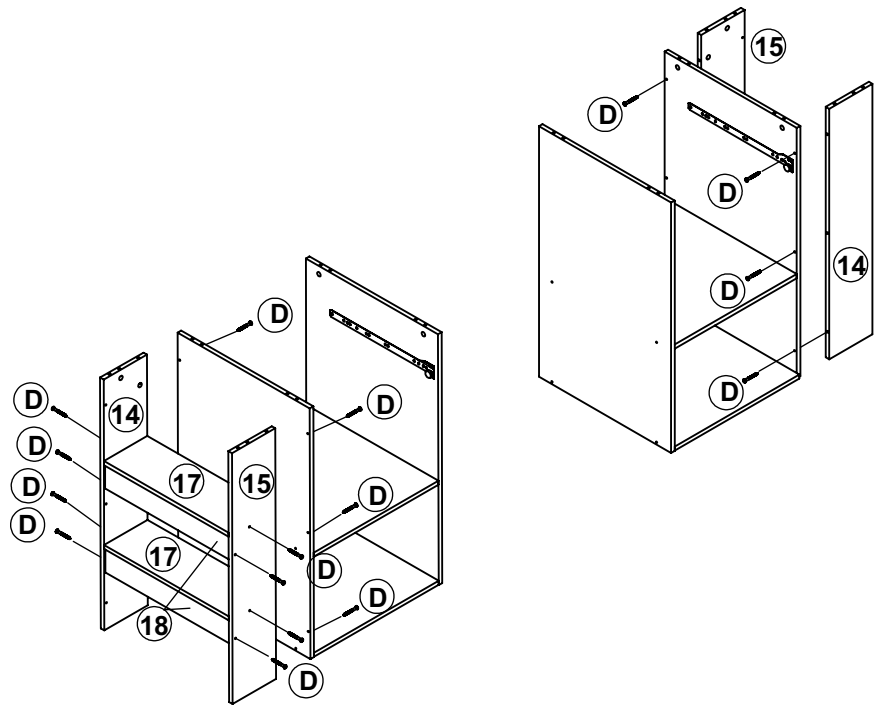
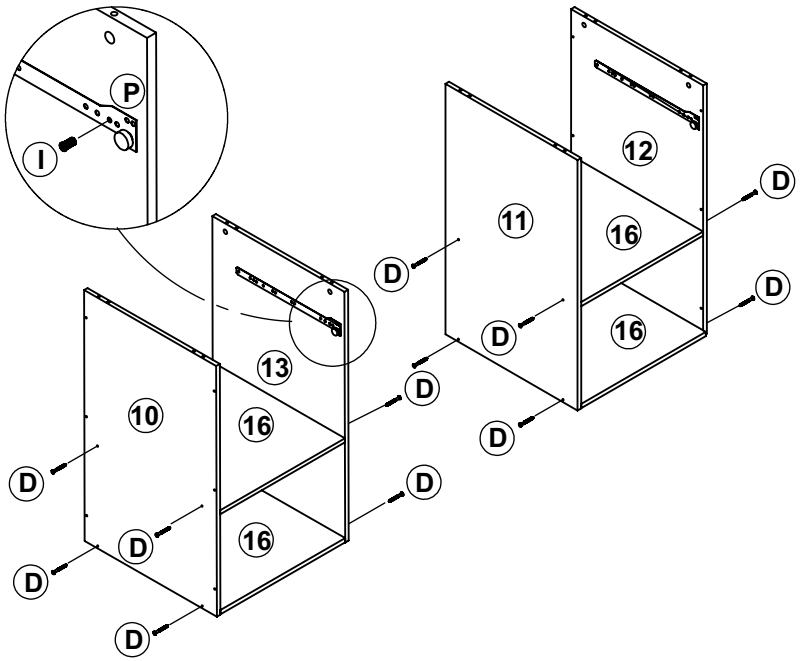

05

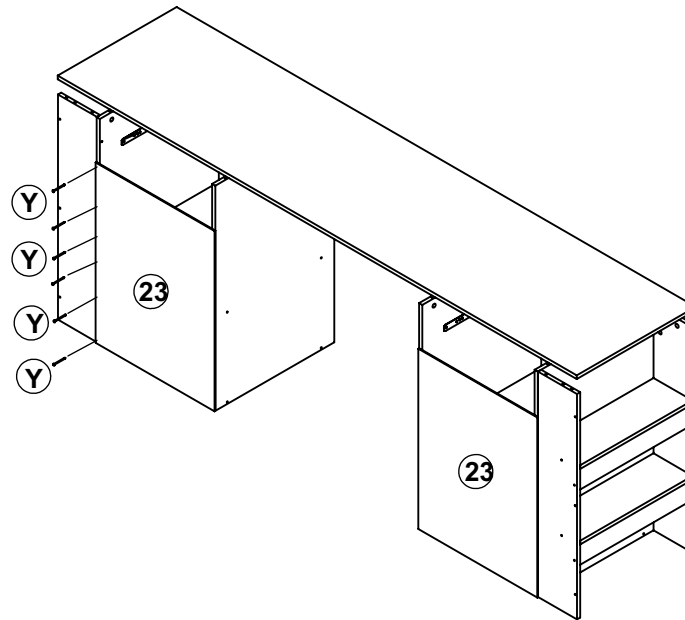

06

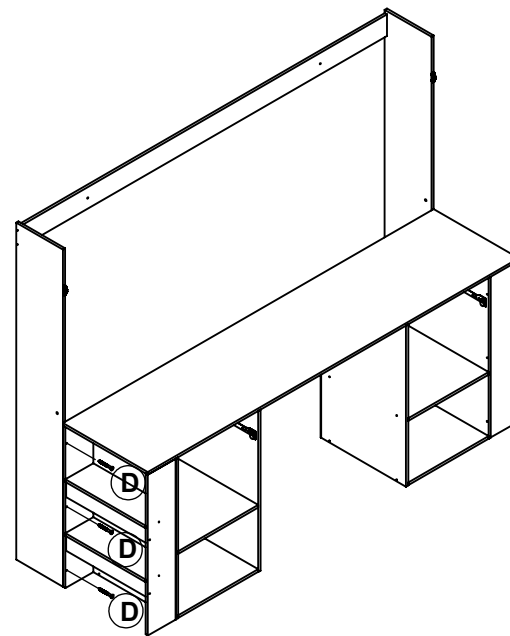

07

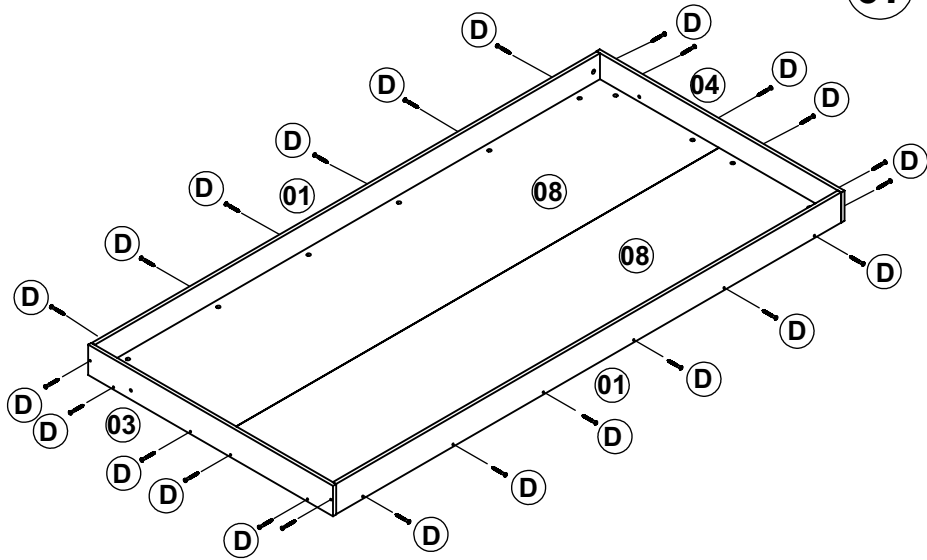

08

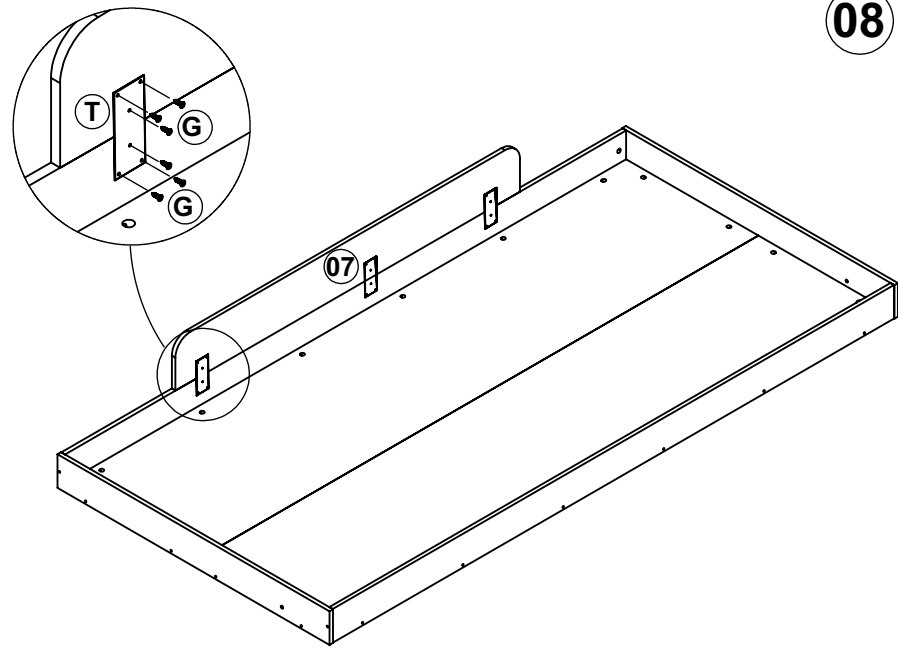

09

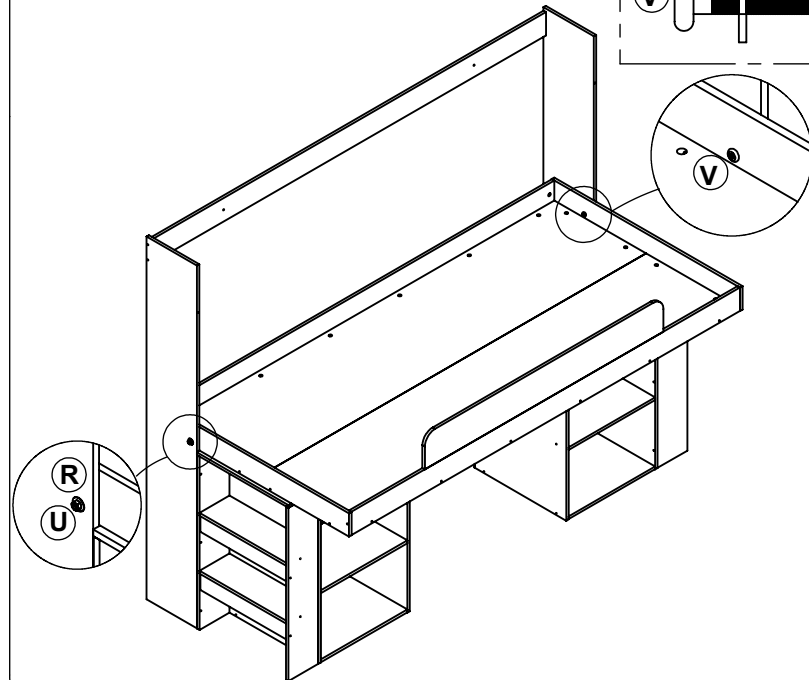
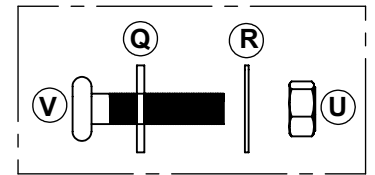
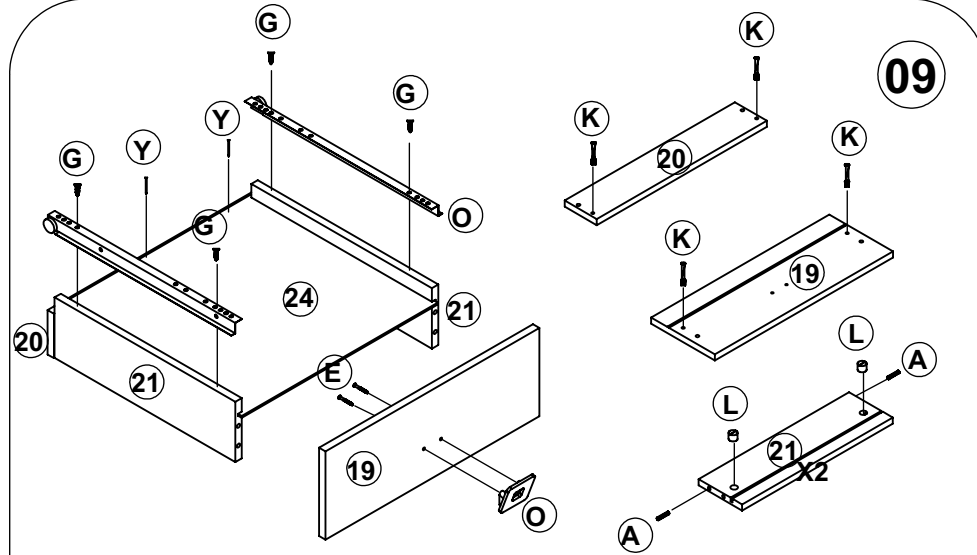

10

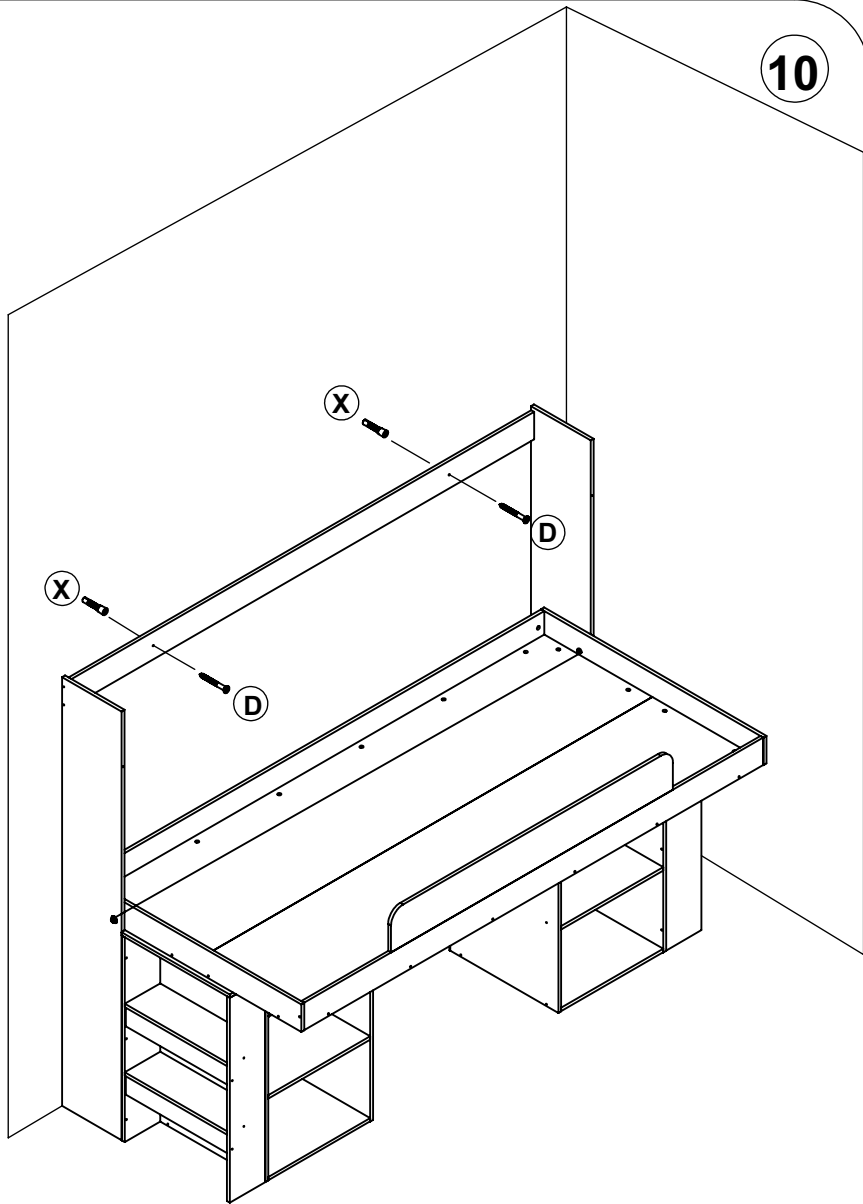

OBRIGATÓRIO COLOCAR NO ESQUADRO E PERPENDICULAR.
INDISPENSABLE PONER EN LA ESCUADRA Y PERPENDICULAR.
REQUIRED TO PLACE IN THE SQUARE AND PERPENDICULAR.

11

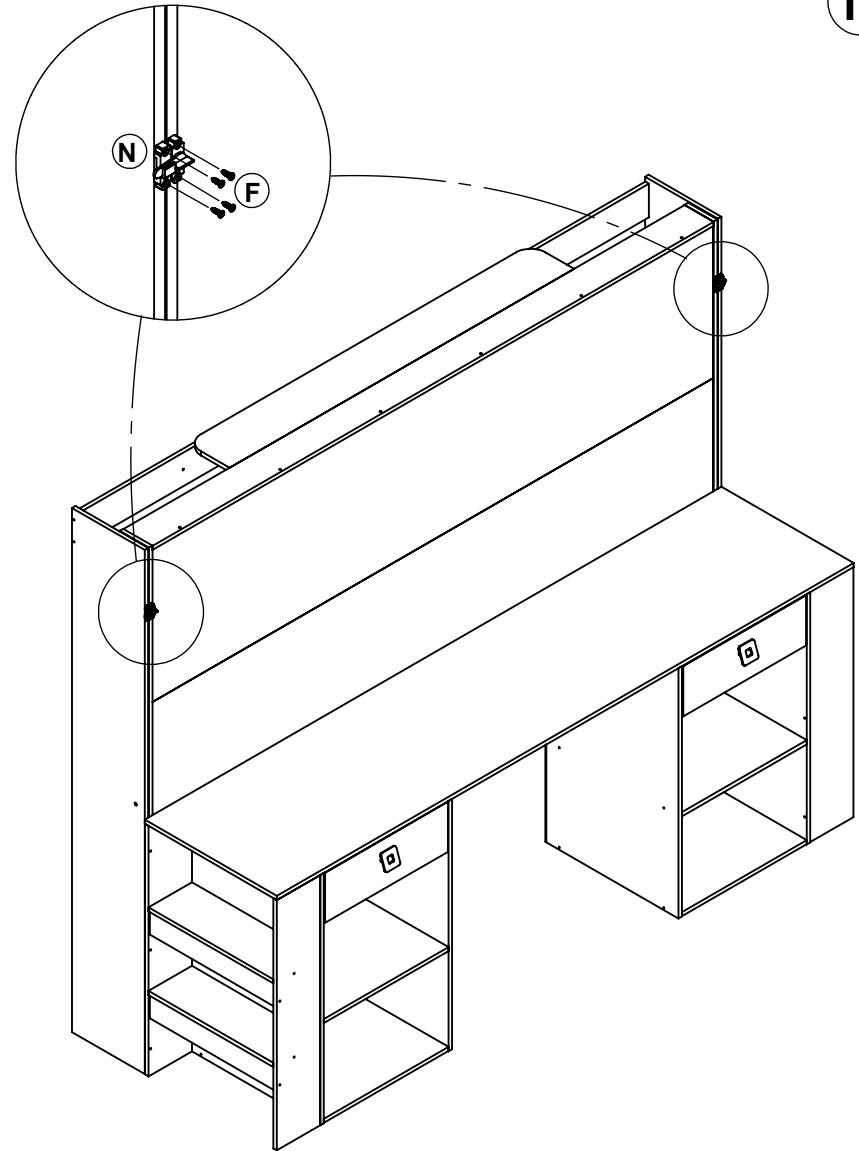

PESO MÁXIMO SOPORTADO PELO PRODUTO 90 KG
PESO MÁXIMO SOPORTADO POR EL PRODUCTO 90 KG
MAXIMUM WEIGHT TOLERATED BY THE PRODUCT 90 KG