

Nota: A Ditália Móveis se reserva no direito de fazer alterações sem aviso prévio

## E-954

## 2 Door 1 Drawer Glass Display Unit

### Vinheta

#### Características externas

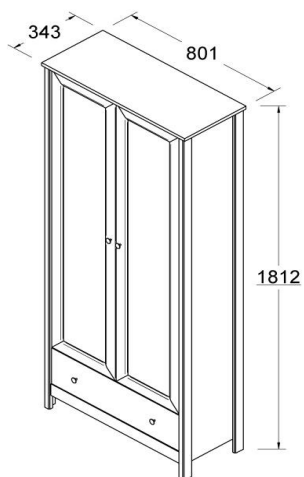

#### Características internas

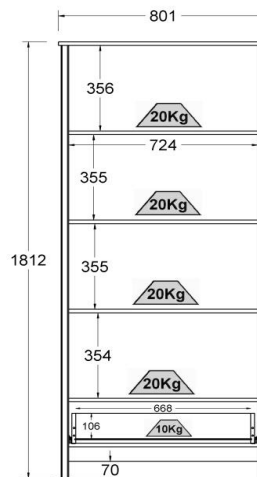

### Especificações Técnicas

Volume:	1	2	3	4	5	6	7	Total
Peso Líq (Kg)	40,90							40,90
Peso Bruto (Kg)	41,86							41,86
Cubagem (m³)	0,087							0,09
Peso Líq (Lb)	90,17							90,17
Peso Bruto (Lb)	92,29							92,29
Cubagem (pés³)	3,08							3,08

### Medidas

Medidas Produto Montado				Medidas Volume Fechado (mm)							
	Mm	Cm	Pol.	Volume:	1	2	3	4	5	6	7
Largura:	801,00	80,10	31,54	Comp.:	1858						
Altura:	1812,00	181,20	71,34	Altura:	126						
Prof.:	343,00	34,30	13,50	Largura:	373						

### Dados Técnicos

**CAIXA:** MDP UV/  
**FRENTE:** MDF BP/MDP UV/VIDRO  
**BORDA:** Melamínica/  
**DOBRADIÇA:** Metálica/  
**CORREDIÇA:** Metálica/  
**PUXADOR:** Alumínio/  
**SAPATA:** Plástico/  
**QUANTIDADE:** 4/  
**VIDRO:** Sim/  
**MONTAGEM:** Minifix/Parafuso/

Nota: A Ditália Móveis se reserva no direito de fazer alterações sem aviso prévio

## E-954

## 2 Door 1 Drawer Glass Display Unit

<b>DESIGN DITÁLIA</b>	A Ditália Móveis prima por móveis com design diferenciado proporcionando ao consumidor a plena satisfação na aquisição de seus móveis. Os móveis, além de atender as necessidades do dia a dia, têm molduras exclusivas que garante acabamento diferenciado, robustez e modernidade. É por isso que a Ditália é design mais em conta.
<b>INOVAÇÃO</b>	Os móveis são desenvolvidos com tecnologias que agregam praticidade e facilidade de uso: Um produto de design diferenciado e sem pesar no bolso.
<b>MATÉRIA PRIMA</b>	As matérias primas utilizadas nos móveis da Ditália garantem a beleza e a durabilidade. São produzidos com painéis de MDP e MDF que combinados resultam em um produto de alta qualidade.
<b>ACABAMENTO</b>	Os móveis da Ditália possuem acabamentos variados podendo ser pintura UV, com brilho, para um acabamento charmoso e moderno, ou acabamento em BP, que imprime resistência única aos produtos.
<b>CERTIFICAÇÕES</b>	Atestando a busca constante pela qualidade, a Ditália tem certificado seus berços junto ao INMETRO, conferindo assim segurança aos bebês e tranquilidade aos papais.
<b>ACESSÓRIOS</b>	Puxadores, pés, corredeiras e rodízios são pensados para deixar o produto ainda mais bonito e funcional para tornar a casa ainda mais especial.
-----	-----

### DIFERENCIAIS

**A exclusividade das molduras que contornam os móveis agregam sustentação e beleza ao móvel.**

**A qualidade dos acabamentos garantem brilho por muito mais tempo.**

**A durabilidade do PVC que aliam charme e resistência aos puxadores.**

**Modernidade aliada a segurança e resistência do vidro temperado.**

**Praticidade e segurança com os rodízios em PVC, facilitando a mobilidade no dia a dia.**

**Matéria prima de alta qualidade. Tudo para facilitar o dia a dia.**

**Amplio espaço para melhor organização de todos os seus eletrônicos.**

**Design diferenciado que traz praticidade e funcionalidade aos ambientes.**