



RUA MANOEL MEDEIROS CÂMARA, Nº 2556
 BAIRRO AEROPORTO
 CEP. 15135-194 - MIRASSOL
 E-MAIL: assistencia@rvmoveis.com.br
 FONE: (17) 3243-7010

MANUAL DE MONTAGEM/ ROUPEIRO FRANÇA

ATENÇÃO SR. MONTADOR: LEIA
 ATENTAMENTE ESTE MANUAL
 ANTES DE INICIAR A
 MONTAGEM. GUARDAR PARA
 EVENTUAIS CONSULTAS.

DIMENSÃO		
COMPR.	PROF.	ALTURA
2400 MM	590 MM	2370 MM

VISTA
 EXPLODIDA

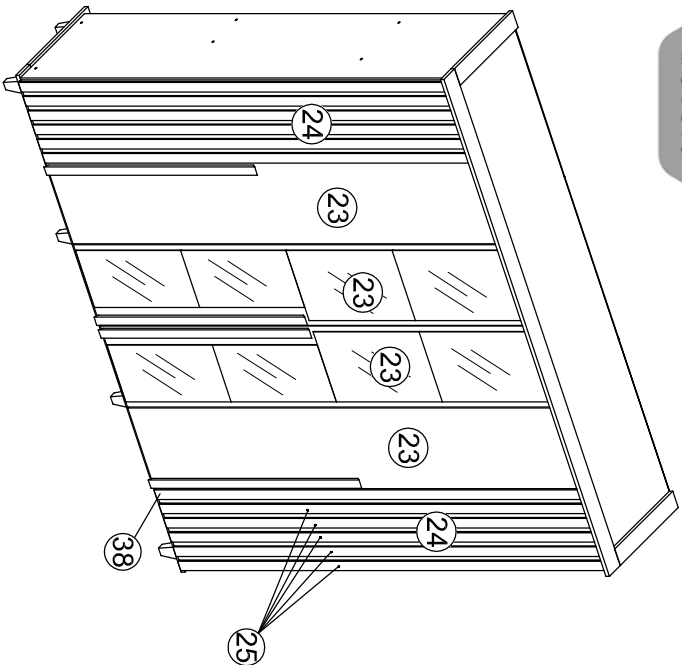

DETALHE DE
 PORTAS

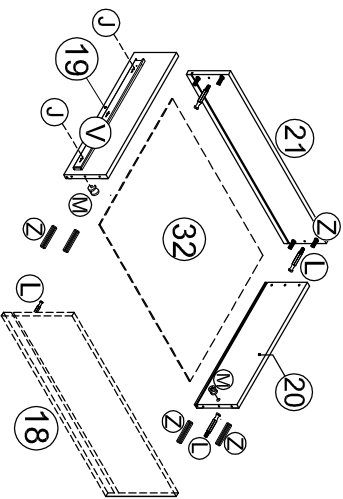
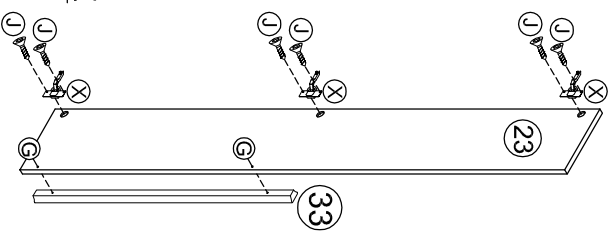

DETALHE DE
 GAVETAS

ATENÇÃO: CORREDIÇA TELESCÓPICA

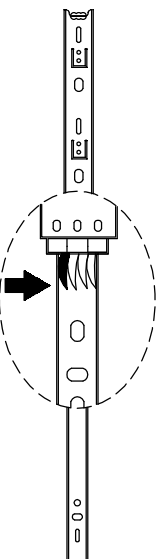

PARA SEPARAR A CORREDIÇA, É NECESSÁRIO
 MOVIMENTAR O APLIQUE DE PLÁSTICO QUE ENCONTRA-SE
 NO VERSO DA MESMA.
 MOVA O APLIQUE PARA CIMA, SEGRE E PUXE A PARTE
 REMOVÍVEL DA CORREDIÇA.

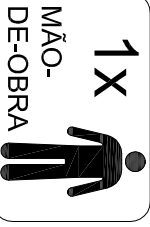
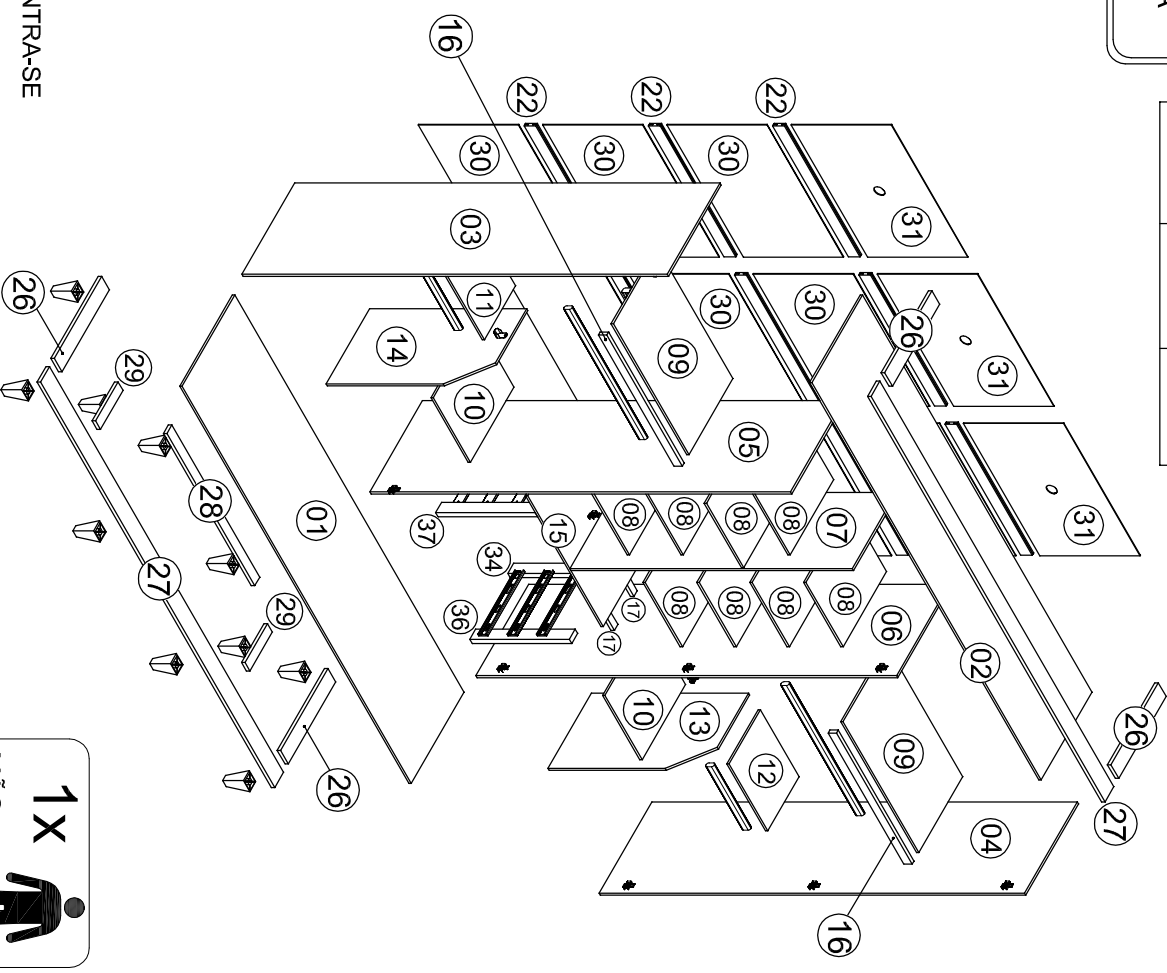

KIT ACESSÓRIOS		DESCRIÇÃO	ILUSTRAÇÃO
A	08	PARAFUSO 5,0 X 50 PHS CH	
B	18	PARAFUSO 5,0 X 50 FLANG.(COR)	
C	14	PARAFUSO 70 X 40 SOBERBO	
D	08	PARAFUSO 70 X 40 CAB. 13	
E	20	PARAFUSO 5,0 X 35 FLANG.(COR)	
F	14	PARAFUSO 3,5 X 35 CH	
G	08	PARAFUSO 3,5 X 25 FLANG.PHS	
H	18	PARAFUSO 3,5 X 22 FLANG.PHS	
I	72	PARAFUSO 3,5 X 20 PHS CH	
J	100	PARAFUSO 3,5 X 12 CH	
K	24	PARAFUSO M4 FLANG. C/ PORCA	
L	22	PINO MINIFIX	
M	22	TAMBOR MINIFIX	
N	16	SUPORTE DE PRATELEIRA	
O	16	PORCA CILÍNDRICA	
P	03	RESPIRO PLÁSTICO 35 MM	
Q	08	SUPORTE OBLONGO	
R	06	TRAVA FUNDO	
S	18	TRAPÉZIO	
T	02	CABIDEIRO ALUMÍNIO 767 MM	
U	02	CABIDEIRO ALUMÍNIO 374 MM	
V	03	CORREDIÇA TELESCÓPICA	
W	10	PÉ PLÁSTICO (70 X 50)	
X	18	DOBRADIÇA AL6	
Y	18	CALÇO 03 MM AL6	
Z	86	CAVILHA 6 X 30 MM	
A1	04	CAVILHA 6 X 50 MM	
B1	04	ESPELHO (639 X 275 X 3 MM) PUXADOR	
C1	04	ESPELHO (644 X 338 X 3 MM) SUPERIOR	
D1	56	FITA DUPLA FACE	

Nº	QTD	LEGENDA DESCRIÇÃO	DIMENSÃO		
			COMPR.	LARG.	ESP.
01	01	BASE	2350	540	12 MM
02	01	TAMPO	2350	520	12 MM
03	01	LATERAL ESQUERDA	2180	540	12 MM
04	01	LATERAL DIREITA	2180	540	12 MM
05	01	DIVISÓRIA ESQUERDA	2156	540	12 MM
06	01	DIVISÓRIA DIREITA	2156	540	12 MM
07	01	DIVISÓRIA CENTRAL	1448	450	12 MM
08	08	PRATELEIRA COLMEIA	445	382	12 MM
09	02	TAMPO MALEIRO	775	450	12 MM
10	02	PRATELEIRA INFERIOR	445	382	12 MM
11	01	TAMPO CALCEIRO ESQUERDO	396	320	12 MM
12	01	TAMPO CALCEIRO DIREITO	396	320	12 MM
13	01	DIVISÓRIA INFERIOR DIREITA	805	445	12 MM
14	01	DIVISÓRIA INFERIOR ESQUERDA	805	445	12 MM
15	01	TAMPO GAVETEIRO	775	450	12 MM
16	02	TRAVA MALEIRO	775	43	18 MM
17	02	TRAVA GAVETEIRO	775	35	18 MM
18	03	FRENTE GAVETA	715	150	15 MM
19	03	LATERAL GAVETA ESQUERDA	387	120	12 MM
20	03	LATERAL GAVETA DIREITA	387	120	12 MM
21	03	CONTRA FUNDO GAVETA	676	120	12 MM
22	09	PINASSO	775	60	12 MM
23	04	PORTA	2170	390	15 MM
24	02	PORTA RIPADA	2170	390	12 MM
25	10	RIPA PORTA	2170	46	09 MM
26	04	MOLDURA LATERAL	485	80	18 MM
27	02	MOLDURA INFERIOR/ SUPERIOR	2400	90	18 MM
28	01	CALÇO TRASEIRO	900	50	18 MM
29	02	CALÇO PÉ	230	50	18 MM
30	09	FUNDO TRASEIRO	783	513	03 MM
31	03	FUNDO TRASEIRO COM FURO	783	513	03 MM
32	03	FUNDO GAVETA	689	388	03 MM
33	04	PUXADOR	1080	40	12 MM
34	01	DISTANCIADOR TRASEIRO DIREITO	510	60	25 MM
35	01	DISTANCIADOR TRASEIRO ESQUERDO	510	60	25 MM
36	01	DISTANCIADOR FRONTAL DIREITO	510	60	25 MM
37	01	DISTANCIADOR FRONTAL ESQUERDO	510	60	25 MM
38	02	RIPA PUXADOR DA PORTA	2170	46	09 MM

IMPORTANTE:

Utilize as ferramentas corretamente, evitando o uso de materiais que possam causar danos ao produto.

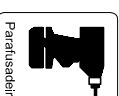
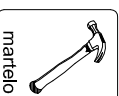
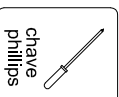

1º PASSO

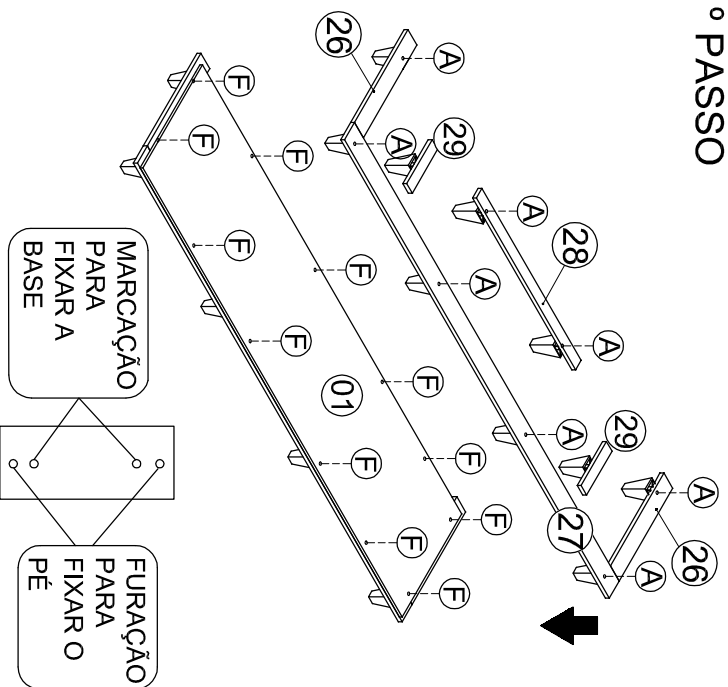

2º PASSO

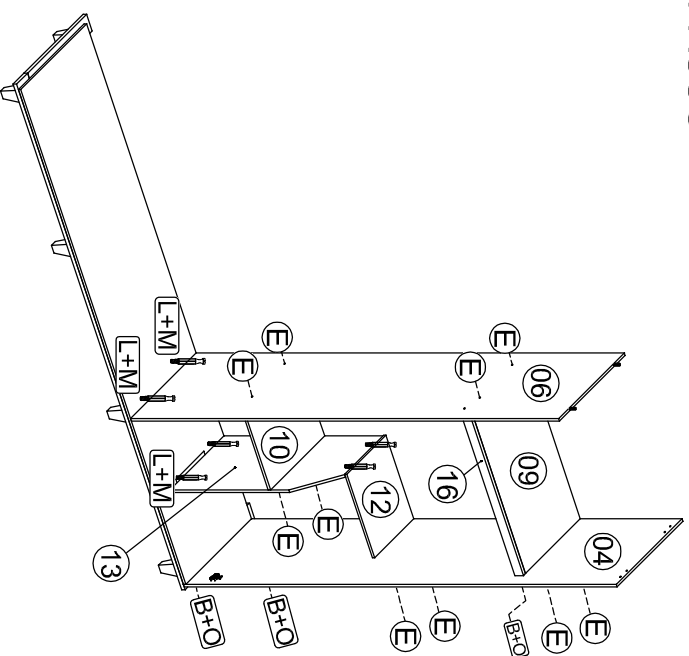

3º PASSO

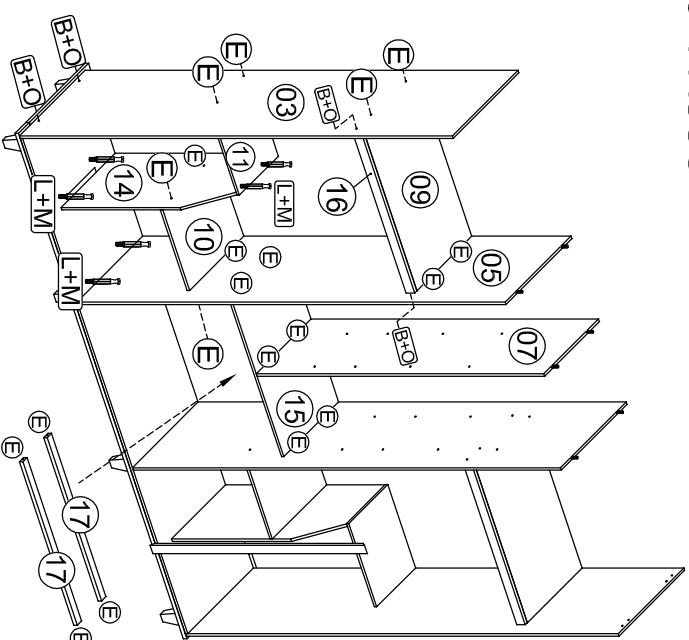

4º PASSO (4X)

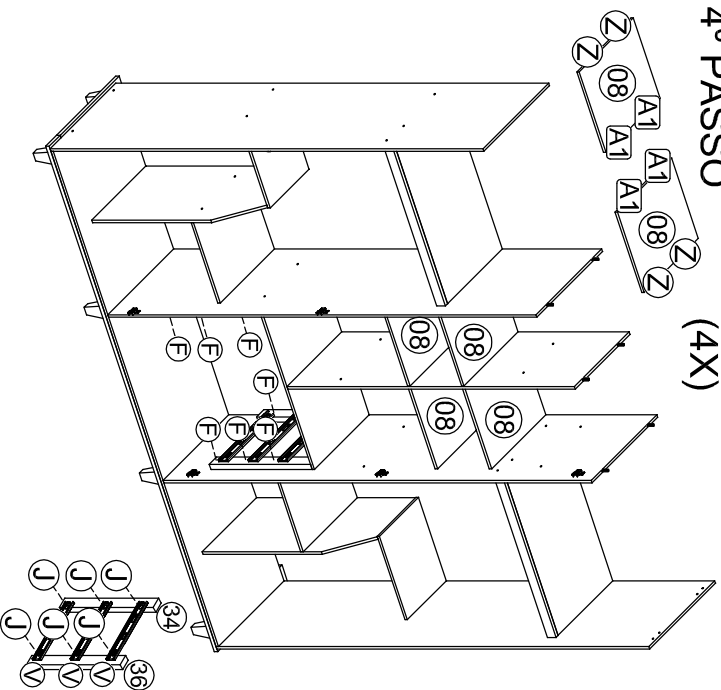

5º PASSO

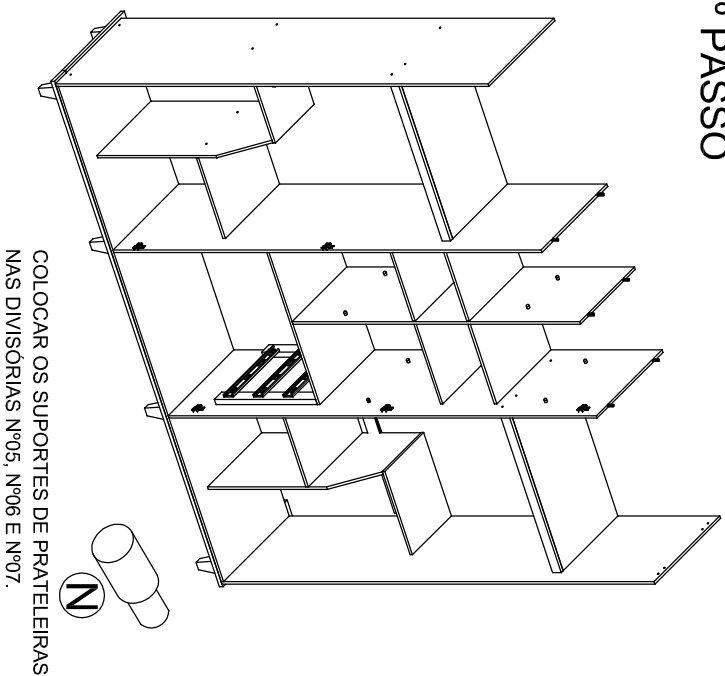

6º PASSO

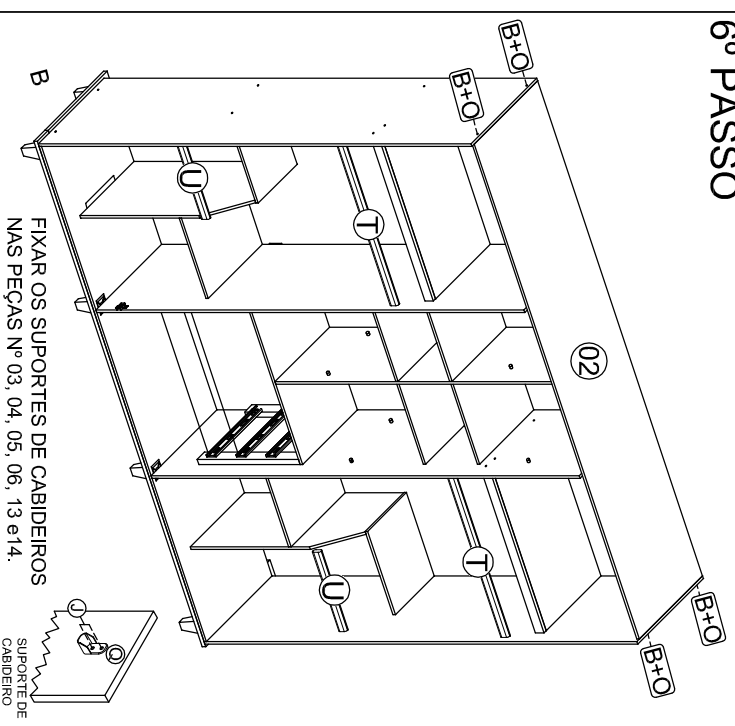

7º PASSO

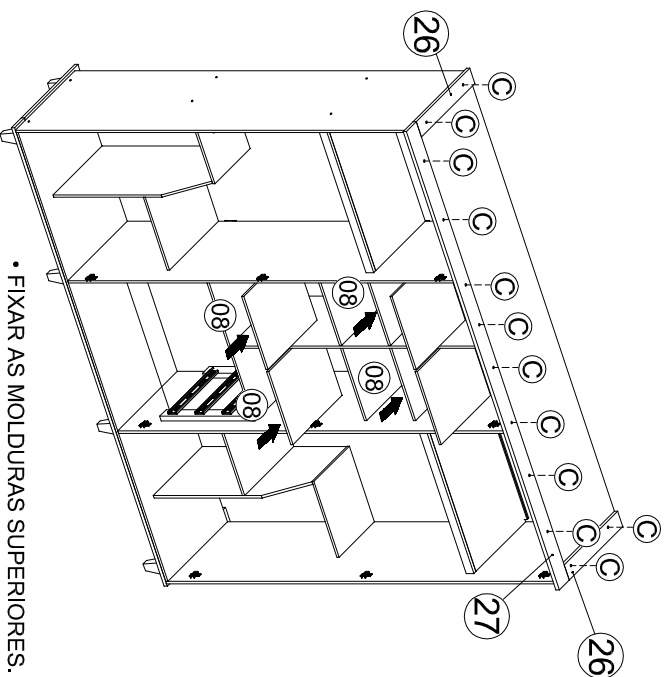

- FIXAR AS MOLDURAS SUPERIORES.
- COLOCAR AS PRATELEIRAS MOVEIS.

8º PASSO

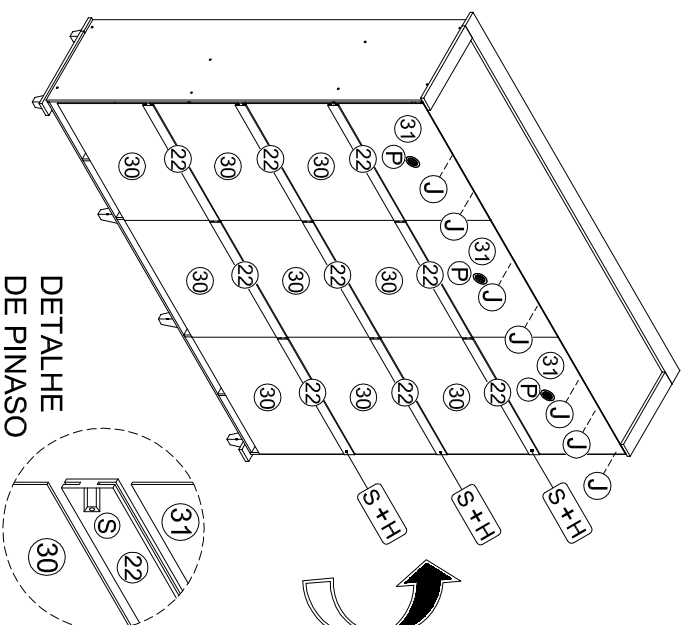

DETALHE DE PINASO

11º PASSO

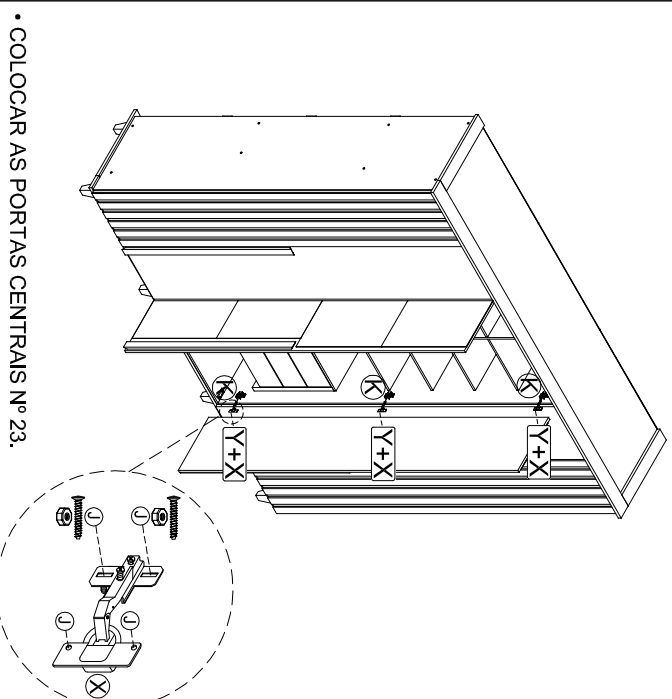

- COLOCAR AS PORTAS CENTRAIS Nº 23.

9º PASSO

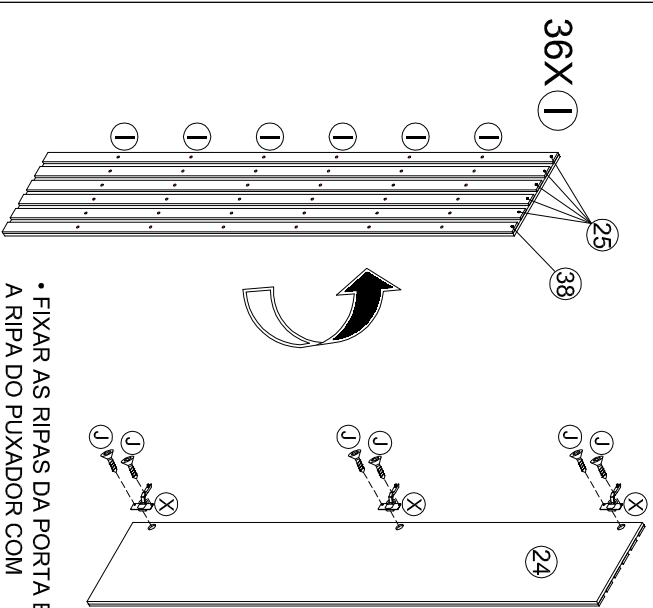

- FIXAR AS RIPAS DA PORTA E A RIPA DO PUXADOR COM PARAFUSOS 3,5 X 20 CH.

12º PASSO

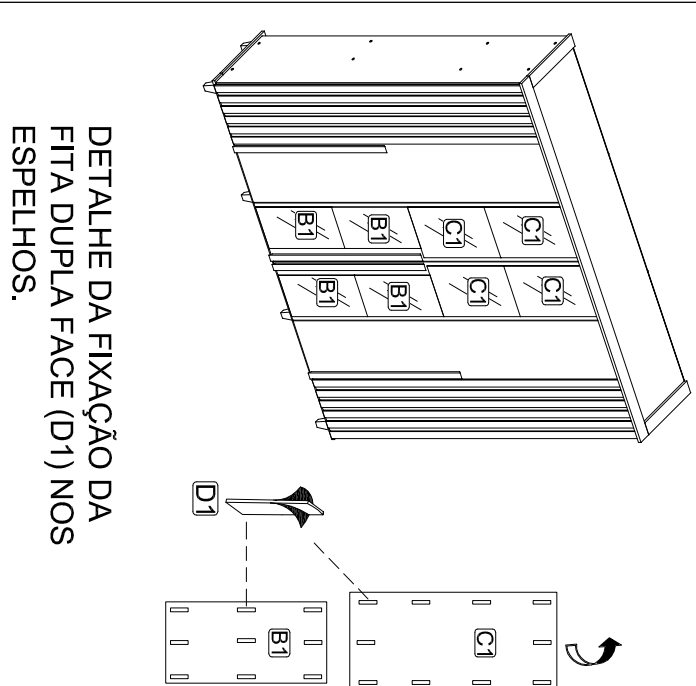

DETALHE DA FIXAÇÃO DA FITA DUPLA FACE (D1) NOS ESPELHOS.

10º PASSO

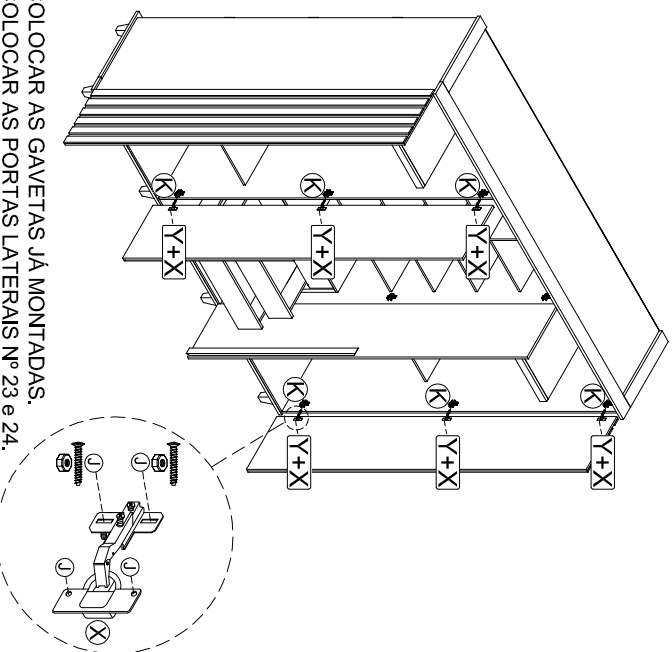

- COLOCAR AS GAVETAS JÁ MONTADAS.
- COLOCAR AS PORTAS LATERAIS Nº 23 e 24.