

Instalação

Ao fazer a instalação do forno, siga corretamente as instruções deste manual.

Desembale o aparelho, retire todos os suportes e calços para transporte e examine-o para detectar qualquer dano ocorrido durante o transporte, tais como gabinete amassado, fechaduras tortas ou porta quebrada. Constatada qualquer irregularidade, notifique o revendedor.

Não instale o produto se estiver danificado.

Este forno deve ser instalado sobre uma superfície sólida e horizontal, com dimensões iguais ou maiores ao produto adquirido.

Não instale o forno em lugar úmido ou quente.

Para um bom desempenho, deve-se ter uma boa circulação de ar ao seu redor.

No caso de embutir o aparelho, respeite as distâncias para ventilação nas laterais, parte superior e no fundo, como mostram as figuras ao lado. É importante que o plugue fique acessível para qualquer eventualidade.

O cabo de força (alimentação) com plugue tripolar está de acordo com o novo padrão NBR14136.

Não modifique o cabo de força nem utilize adaptadores.

Não use ou guarde este aparelho ao ar livre.

Não utilize o aparelho próximo à água e ao local quente e úmido.

Não indicamos o uso deste aparelho próximo à pia da cozinha, em base molhada, perto da piscina, etc.

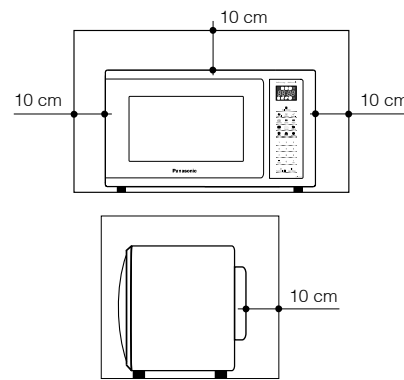

A instalação elétrica da tomada deve estar atendida de acordo com as normas da ABNT - Associação Brasileira de Normas Técnicas NBR 5410 - sessão aterramento.

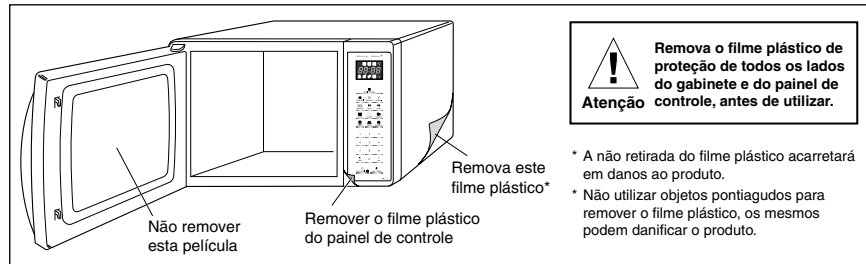

Instalação elétrica

A sua segurança e a de outros é muito importante. São incluídas mensagens importantes de segurança neste manual e no seu aparelho. Leia sempre e siga todas estas mensagens de segurança.

Este é o símbolo de **alerta** de segurança. Ele é utilizado para alertá-lo sobre perigos potenciais que podem ser fatais ou ferir o usuário e outras pessoas próximas.

Este é o símbolo de **atenção** de segurança.

Se não houver uma tomada próxima ao aparelho, faça a ligação conforme o desenho ao lado. Não ligue outro aparelho no circuito elétrico do forno, pois poderá ocasionar queima de fusível ou desligamento do disjuntor, queda de tensão na rede elétrica ou mesmo diminuição no rendimento do forno.

A tensão utilizada deve ser a mesma especificada neste forno de micro-ondas 127 V/60 Hz ou 220 V/60 Hz. A utilização de uma tensão maior é prejudicial e poderá resultar em fogo ou danos ao forno. A utilização de uma tensão inferior irá causar um cozimento lento.

Questões Ambientais

A Panasonic já desenvolve as atividades, produtos e serviços atendendo as legislações ambientais. Proteger o meio ambiente é dever de todos. Não descarte produtos eletroeletrônicos e/ou seus acessórios e embalagens no lixo doméstico, na rua, em terrenos baldios, aterros sanitários, córregos ou riachos. Dúvidas e maiores informações quanto ao descarte, ciclo de vida e logística reversa, contate nosso setor de SAC.

Instruções Importantes de Segurança

Este tipo de forno é designado especificamente para aquecer ou cozer alimentos. Este aparelho se destina a ser utilizado somente em aplicações domésticas e similares, tais como:

- Por funcionários de lojas em áreas de cozinhas, escritórios ou outros ambientes de trabalho;
- Casa de fazenda;
- Por clientes em hotéis, motéis e outros ambientes residenciais;
- Em ambientes do tipo café da manhã.

Cuidado: Este aparelho não se destina à utilização por pessoas (inclusive crianças) com capacidades físicas, sensoriais ou mentais reduzidas, ou por pessoas com falta de experiência e conhecimento, a menos que tenha recebido instruções referentes à utilização do aparelho ou estejam sob a supervisão de uma pessoa responsável pela sua segurança. Recomenda-se que crianças sejam vigiadas para assegurar que elas não estejam brincando com o aparelho.

Não coloque qualquer objeto entre a porta e o batente do forno nem permita que resíduos de alimentos ou outros detritos acumulem-se na superfície das travas de segurança. Não coloque nada sobre o forno, pois poderá causar incêndio. A saída de ar nunca deve ser bloqueada durante o cozimento.

Não permita que o forno micro-ondas opere vazio, pois poderá gerar danos aos componentes do forno.

Não opere o aparelho se ele apresentar problemas no fio e no plugue, se não estiver funcionando perfeitamente, se estiver com algum defeito, ou ainda, se tiver sofrido uma queda.

Cuidado! Não utilize o forno se estiver danificado. É particularmente importante que a porta do forno feche bem e que não haja danos:

- Na porta (torta ou empenada);
- Nas dobradiças e fechaduras (tortas ou frouxas).

O forno só deve ser consertado por técnicos dos Serviços Autorizados Panasonic, pois somente eles recebem do fabricante:

- Treinamento técnico;
- Material didático para o conserto;
- Peças originais para reposição.

Cuidado! É perigoso para pessoas não qualificadas executar qualquer serviço ou operação de reparo que envolva a remoção da cobertura que dá proteção contra exposição à energia de micro-ondas.

Nunca remova o gabinete do aparelho; existe a possibilidade de ocorrer choque elétrico, com grave prejuízo à saúde e, até mesmo, risco à vida.

Quando retirar o alimento do forno, seu recipiente poderá estar quente, portanto use luvas térmicas.

Cuidado! Não utilizar recipientes fechados como, por exemplo, mamadeiras, potes, etc., pois eles podem explodir.

O aquecimento de bebidas por micro-ondas pode resultar em erupção atrasada de bolhas, portanto deve-se tomar muito cuidado ao manusear o recipiente.

Para prevenir o risco de queimaduras e acidentes, mexa o líquido antes de iniciar o aquecimento e evite utilizar recipientes com gargalos estreitos. Não superaqueça os líquidos e, após o término do aquecimento, deixe-o descansar por um tempo antes de retirá-lo do micro-ondas. Tenha cuidado ao manipular o recipiente e quando for mexer ou colocar um utensílio ou material solúvel à bebida.

Conheça o seu Forno

Prato giratório

- Não opere o forno sem o anel e o prato giratório no local correto.
- Somente use o prato giratório projetado especificamente para este forno. Não substitua por nenhum outro prato giratório.
- O prato giratório deverá ser manuseado com cuidado. Quando aquecido, evite choque térmico, que poderá ocasionar sua quebra. Se o prato giratório estiver quente, espere esfriar antes de limpá-lo ou passá-lo na água.
- Não cozinhe ou reaqueça alimentos diretamente no prato giratório, exceto com a tampa Pipoca. Sempre coloque o alimento em um prato refratário.
- Se o alimento ou um utensílio no prato giratório tocar a parede do forno e parar o prato, ele automaticamente irá girar no sentido oposto. Isto é normal.
- O prato giratório gira nos dois sentidos.
- Para o alimento receber as micro-ondas de maneira uniforme, utilize **sempre** o prato giratório.

Puxador

Puxe o puxador para abrir a porta.

Abra a porta com o forno em funcionamento irá interromper o processo de cozimento, sem cancelar o programa. O cozimento inicia-se assim que a porta é fechada e a tampa Ligar/+30seg é pressionada.

A luz do forno permanecerá ligada ou se acenderá assim que a porta for aberta e durante o cozimento.

Grelha suporte

Utilizada somente encaixada nos quatro suportes da grelha. Este utensílio deve ser utilizado somente durante o uso da tampa Dupla Refeição.

Posição de encaixe da grelha:

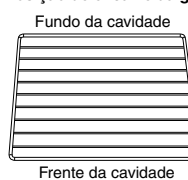

Painel de Controle

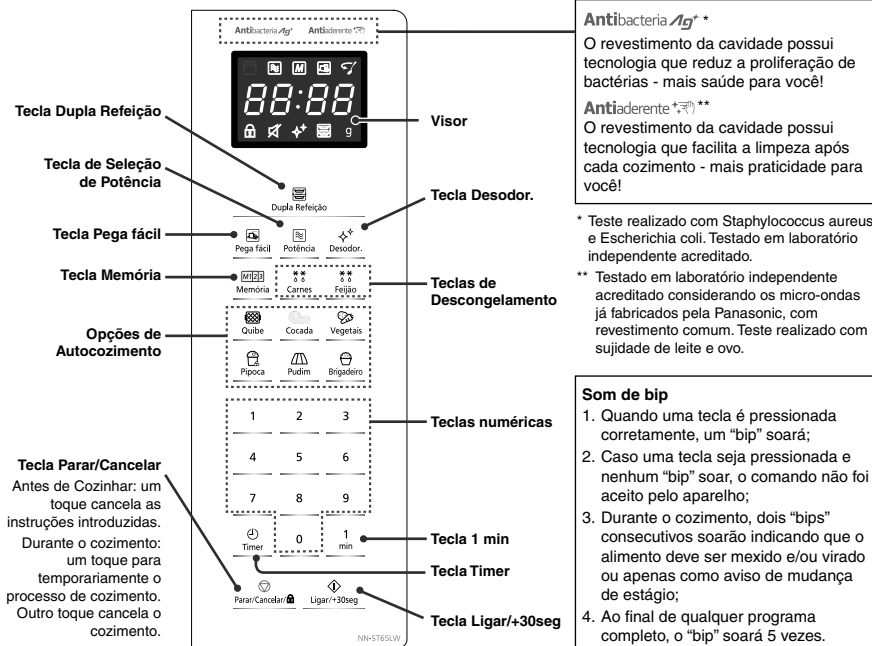

Seleção de Tempo

O forno micro-ondas pode ser programado para funcionar no intervalo de tempo de 1 segundo a 99 minutos e 99 segundos.

* Exceção: A potência alta aceita no máximo 30 minutos.

Para selecionar o tempo de cozimento, utilize as teclas numéricas.

Observação: Para ajustar a tampa Timer, verifique as informações da tampa Timer ao final da página 5.

Prato giratório: Veja informações sobre o manuseio do prato giratório na página 3.

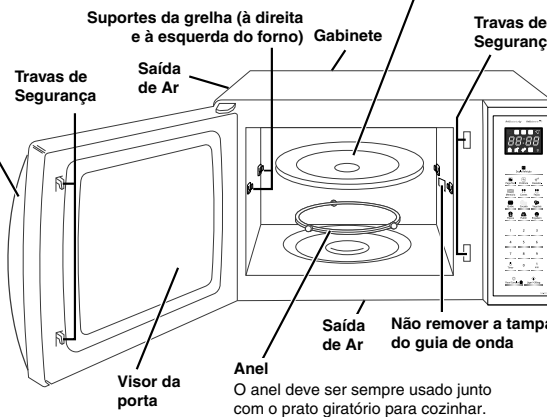

Função Mudo

Esta função permite ligar ou desligar os avisos sonoros do seu micro-ondas.

Ao se pressionar a tampa Potência durante 4 segundos, os avisos sonoros emitidos quando as teclas são pressionadas serão desligados. Também serão desligados os alertas de fim de cozimento e de virar o alimento. Para ligar os avisos sonoros do micro-ondas, pressione novamente a tampa Potência durante 4 segundos.

Tecla Memória

Esta tampa permite que você programe o tempo de preparo de 3 receitas preferidas com até 3 estágios de cozimentos em cada.

Pressione Memória.

- 1 vez - no visor aparecerá: 1 (1ª receita)
- 2 vezes - no visor aparecerá: 2 (2ª receita)
- 3 vezes - no visor aparecerá: 3 (3ª receita)

Para gravar

1. Pressione a tampa Memória 1 vez. No visor aparecerá 1 (1ª receita).
2. Escolha a potência desejada. Ex.: Potência média.
3. Escolha o tempo de sua receita. Ex.: 5 minutos.
4. Pressione a tampa Memória novamente. A 1ª receita já está gravada.

Som de bip

- Quando uma tampa é pressionada corretamente, um "bip" soará;
- Caso uma tampa seja pressionada e nenhum "bip" soar, o comando não foi aceito pelo aparelho;
- Durante o cozimento, dois "bips" consecutivos soarão indicando que o alimento deve ser mexido e/ou virado ou apenas como aviso de mudança de estágio;
- Ao final de qualquer programa completo, o "bip" soará 5 vezes.

Tecla Timer

Para gravar a memória 2 e a memória 3 com sua receita preferida, pressione a tampa Memória 2 vezes ou 3 vezes

Esta função permite ajustar o relógio. Para ajuste do tempo de espera, veja Tecla Tempo de Espera na página seguinte:

1. Pressione a tampa Timer duas vezes. No visor surgirá ":", piscantes.
2. Use as teclas numéricas para introduzir a hora desejada. Exemplo 1: O horário atual é 12:35. Pressione "1, 2, 3, 5" em sequência. No visor aparecerá "12:35". Exemplo 2: O horário atual é 6:20. Pressione "6, 2, 0" em sequência. No visor aparecerá "6:20".

Obs.: O relógio opera somente no sistema de 12 em 12 horas, portanto a hora refere-se tanto para o período da noite como da manhã.

Para programar 1 minuto:

- Pressione [1] uma vez e [0] duas vezes.
- Pressione Ligar/+30 seg.

Para programar 12 minutos:

- Pressione [1] uma vez, [2] uma vez e [0] duas vezes.
- Pressione Ligar/+30 seg.

Nota: A potência padrão será sempre P10. Para usar outras potências, verifique Seleção de Potência abaixo.

Seleção de Potência

Selecione a potência desejada pressionando a tampa Potência.

Pressione	Nível de Potência	Indicações
1 vez	P10 (alta)	Cozimento em geral e ferver líquidos
2 vezes	P9	Cozimento de peixes, carnes macias
3 vezes	P8 (média alta)	Reaquecimento de pratos prontos
4 vezes	P7	Assar bolos, tortas, etc.
5 vezes	P6 (média)	Cozimento de pratos com queijo, ovos
6 vezes	P5	Preparar pernil, carneiro, peru, etc.
7 vezes	P4	Cozimento de carnes duras
8 vezes	P3 (média baixa)	Descongelamento de alimentos em geral
9 vezes	P2	Levadar massas
10 vezes	P1 (baixa)	Manter alimentos prontos aquecidos

Em uma receita com potências e tempos diferentes, pode-se fazer uma programação de 2 a 3 estágios de cozimento:

1. Selecione a potência Alta.
 - Obs.:** Caso não seja selecionada a Potência, o forno sempre assumirá automaticamente a Potência Alta.
2. Selecione o tempo de 1 minuto.
3. Selecione a potência média alta.

Função Mudo

Esta função permite ligar ou desligar os avisos sonoros do seu micro-ondas. Ao se pressionar a tampa Potência durante 4 segundos, os avisos sonoros emitidos quando as teclas são pressionadas serão desligados. Também serão desligados os alertas de fim de cozimento e de virar o alimento. Para ligar os avisos sonoros do micro-ondas, pressione novamente a tampa Potência durante 4 segundos.

Tecla Memória

Esta tampa permite que você programe o tempo de preparo de 3 receitas preferidas com até 3 estágios de cozimentos em cada.

Pressione Memória.

- 1 vez - no visor aparecerá: 1 (1ª receita)
- 2 vezes - no visor aparecerá: 2 (2ª receita)
- 3 vezes - no visor aparecerá: 3 (3ª receita)

Para gravar

1. Pressione a tampa Memória 1 vez. No visor aparecerá 1 (1ª receita).
2. Escolha a potência desejada. Ex.: Potência média.
3. Escolha o tempo de sua receita. Ex.: 5 minutos.
4. Pressione a tampa Memória novamente. A 1ª receita já está gravada.

Som de bip

- Quando uma tampa é pressionada corretamente, um "bip" soará;
- Caso uma tampa seja pressionada e nenhum "bip" soar, o comando não foi aceito pelo aparelho;
- Durante o cozimento, dois "bips" consecutivos soarão indicando que o alimento deve ser mexido e/ou virado ou apenas como aviso de mudança de estágio;
- Ao final de qualquer programa completo, o "bip" soará 5 vezes.

Tecla Timer

Para gravar a memória 2 e a memória 3 com sua receita preferida, pressione a tampa Memória 2 vezes ou 3 vezes

Esta função permite ajustar o relógio. Para ajuste do tempo de espera, veja Tecla Tempo de Espera na página seguinte:

1. Pressione a tampa Timer duas vezes. No visor surgirá ":", piscantes.
2. Use as teclas numéricas para introduzir a hora desejada. Exemplo 1: O horário atual é 12:35. Pressione "1, 2, 3, 5" em sequência. No visor aparecerá "12:35". Exemplo 2: O horário atual é 6:20. Pressione "6, 2, 0" em sequência. No visor aparecerá "6:20".

Obs.: O relógio opera somente no sistema de 12 em 12 horas, portanto a hora refere-se tanto para o período da noite como da manhã.

Para programar 1 minuto:

- Pressione [1] uma vez e [0] duas vezes.
- Pressione Ligar/+30 seg.

Para programar 12 minutos:

- Pressione [1] uma vez, [2] uma vez e [0] duas vezes.
- Pressione Ligar/+30 seg.

Nota: A potência padrão será sempre P10. Para usar outras potências, verifique Seleção de Potência abaixo.

Tecla Tempo de Espera

Esta função permite que você programe o tempo de espera após o término do cozimento.

Observação: Quando a função Tempo for acionada, o tempo no visor continuará em contagem regressiva mesmo que a porta seja aberta.

Notas:

1. A programação Tempo não funcionará nas funções

Trava de Segurança

Para ATIVAR

Pressione a tampa Parar/Cancelar, mantendo-a pressionada por 4 segundos.

No visor aparecerá a indicação [L]. Indica que nenhuma programação será aceita.

Tecla Ligar/+30seg (Ajuste Rápido)

Durante o cozimento, esta tampa permite ajustar rapidamente o tempo de 30 segundos a 10 minutos sem a necessidade de utilizar as teclas numéricas.

Observações:

1. Para acrescentar de 30 segundos a 10 minutos no cozimento, basta pressionar Ligar/+30seg durante o

Tecla 1 min

Esta tampa permite ajustar rapidamente o tempo de 1 a 99 minutos sem a necessidade de utilizar as teclas numéricas. Somente na potência P10, o tempo máximo configurável é de 1 a 30 minutos.

Se mantiver a tampa 1 min pressionada, automaticamente a indicação dos minutos será mostrada em sequência no visor.

Tecla Desodorizador

Use a tampa Desodor. para operar apenas a ventilação interna do aparelho, a fim de reduzir o cheiro de outros cozimentos. Repita a operação se julgar necessário. (O tempo programado é de 20 min).

Descongelamento (por Peso)

Este sistema de descongelamento foi desenvolvido com o objetivo de obter melhores resultados no descongelamento de Carnes (Frango) e Feijão. Para Carnes e Aves, utilize alimento cru, para descongelamento de feijão, utilize feijão pronto (cozido e temperado) em refratário com tampa. A diferença entre a temperatura interna e externa da carne após o descongelamento é menor, resultando em um descongelamento mais uniforme.

Tecla	Pressione	Porção	Pressione
** 0 Carnes	1 vez	100g	Ligar/+30seg
	2 vezes	200g	
	3 vezes	300g	
** 0 Feijão	1 vez	100g	Ligar/+30seg
	2 vezes	200g	
	3 vezes	300g	
	4 vezes	400g	
	5 vezes	500g	

Observação: Durante o descongelamento, dois "bips" consecutivos soarão indicando que o alimento deve ser separado, virado ou rearrumado. Remova as partes descongeladas se houver.

Durante alguns processos de descongelamento ou cozimento aparecerá o ícone ao lado no visor. Neste momento, você deverá abrir a porta e separar, virar ou rearrumar o alimento e, em seguida, fechar a porta e pressionar a tampa Ligar/+30seg para dar continuidade ao descongelamento ou cozimento.

de Autocozimento, Descongelamento, Pega fácil, Dupla Refeição e com a tampa Memória.

2. O tempo máximo será 99 minutos e 99 segundos por programação. A tampa 1 min não pode ser usada para configurar o tempo de espera. Na função Tempo não há emissão de micro-ondas. A luz do forno não acenderá, apenas se a porta for aberta.

Para CANCELAR

Pressione a tampa Parar/Cancelar, mantendo-a pressionada por 4 segundos.

A indicação [L] sumirá do visor. Se o plugue for desconectado ou se faltar energia, a trava será cancelada automaticamente.

cozimento. A potência será a mesma que está sendo utilizada.

2. Não será aceito acréscimo de tempo nas funções automáticas de descongelamento e autocozimento.

Tecla 1 min

Esta tampa permite ajustar rapidamente o tempo de 1 a 99 minutos sem a necessidade de utilizar as teclas numéricas. Somente na potência P10, o tempo máximo configurável é de 1 a 30 minutos.

Se mantiver a tampa 1 min pressionada, automaticamente a indicação dos minutos será mostrada em sequência no visor.

Observações:

1. Caso nenhuma potência seja selecionada antes de pressionar a tampa 1 min, o forno utilizará a potência P10.
2. Após ajustar o tempo através da tampa 1 min, não poderá usar as teclas numéricas e vice-versa.

Tecla Desodorizador

Use a tampa Desodor. para operar apenas a ventilação interna do aparelho, a fim de reduzir o cheiro de outros cozimentos. Repita a operação se julgar necessário. (O tempo programado é de 20 min).

Descongelamento (por Peso)

Este sistema de descongelamento foi desenvolvido com o objetivo de obter melhores resultados no descongelamento de Carnes (Frango) e Feijão. Para Carnes e Aves, utilize alimento cru, para descongelamento de feijão, utilize feijão pronto (cozido e temperado) em refratário com tampa. A diferença entre a temperatura interna e externa da carne após o descongelamento é menor, resultando em um descongelamento mais uniforme.

Tecla	Pressione	Porção	Pressione
** 0 Carnes	1 vez	100g	Ligar/+30seg
	2 vezes	200g	
	3 vezes	300g	
** 0 Feijão	1 vez	100g	Ligar/+30seg
	2 vezes	200g	
	3 vezes	300g	
	4 vezes	400g	
	5 vezes	500g	

Observação: Durante o descongelamento, dois "bips" consecutivos soarão indicando que o alimento deve ser separado, virado ou rearrumado. Remova as partes descongeladas se houver.



Durante alguns processos de descongelamento ou cozimento aparecerá o ícone ao lado no visor. Neste momento, você deverá abrir a porta e separar, virar ou rearrumar o alimento e, em seguida, fechar a porta e pressionar a tampa Ligar/+30seg para dar continuidade ao descongelamento ou cozimento.

Tecla Pega Fácil

Esta função facilita a remoção de xícaras, copos e outros recipientes menores ao permitir que a posição final da programação se mantenha próxima à posição inicial do programa. Uma variação de ±45° da posição inicial é normal, devido a fatores como peso do alimento, variação da rede elétrica, etc.

* Aviso: Pausar ou abrir a porta durante o funcionamento poderá ocasionar uma variação maior que a indicada.

Para usar:



- Pressione a tecla **Pega fácil**. No display surgirão P10 e as indicações  e .
- Pressione a tecla **Potência** para selecionar a potência desejada (a potência padrão assumida é P10, já

Tecla Dupla Refeição

A função Dupla Refeição permite, através do uso da grelha suporte, o reaquecimento de dois pratos de comida pronta de uma só vez, trazendo praticidade ao seu dia a dia. Os tempos pré-programados foram desenvolvidos seguindo três níveis de peso, considerando o peso total para dois pratos:

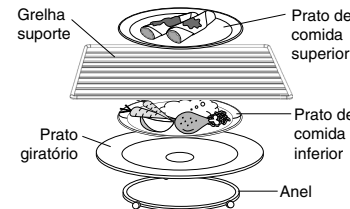
Pressione	Peso (total)	Peso (por porção)
1 vez	300 g	150 g
2 vezes	500 g	250 g
3 vezes	700 g	350 g





- Posicione a grelha de forma segura nos quatro suportes plásticos. A grelha não deve tocar nas paredes laterais ou no fundo da cavidade.
- Coloque a mesma quantidade de alimento para ambos os pratos superior (sobre a grelha) e inferior (sobre o prato giratório). Distribua uniformemente a quantidade de comida pronta para aquecimento. Alimentos recomendados:
 - Pratos prontos
 - Massas com pouco molho
 - Carnes e aves
 - Enspados
- Utilize utensílios próprios para cozimento com micro-ondas, centralizados na bandeja e na grelha. Evitar utilizar utensílios cujas dimensões não sejam adequadas para obter estabilidade sobre a grelha.
- Pressione a tecla **Dupla Refeição** para definir o peso desejado. No visor, surgirão as indicações  e , e os pesos conforme indicados na tabela: **300g**, **500g**, **700g**, de acordo com o peso total de alimento nos dois pratos.
- Pressione a tecla **Ligar/+30seg**. No visor: O tempo entra em contagem regressiva.
- Após o aquecimento, se desejar, você poderá mexer os alimentos para uniformizar a temperatura do alimento aquecido.

Autocozimento

Estas teclas possuem programas (potência e tempo) para o cozimento dos alimentos indicados conforme a quantidade determinada. Não são previstas variações de energia, gosto pessoal e hábitos regionais.

- Pressione uma ou mais vezes uma das teclas a seguir. As opções de peso ou porção da receita escolhida serão mostradas no visor.
- Pressione **Ligar/+30seg**. No visor aparecerá o tempo predeterminado para o cozimento em contagem regressiva. Ao final do cozimento, o "bip" soará 5 vezes.

indicada inicialmente).

- Selecione o tempo através das **Teclas Numéricas** ou da tecla **1 min**. O tempo máximo permitido para esta função é 5 minutos. Caso um tempo maior que este seja selecionado, a indicação  sumirá para indicar que a função **Pega fácil** não está ativa, e o tempo programado seguirá a configuração normal com o tempo e programação já selecionados. Aguarde  sumir e o som de "bip" antes de abrir a porta ao final da programação.
- Esta função não é aplicável à função Dupla Refeição. Obs.: Caso deseje usar a função novamente, será necessário repetir o processo do início.

- Utilize esta função apenas para os tipos de alimentos recomendados.
- Durante a utilização da função, é normal que o prato de vidro gire, permitindo melhor distribuição das micro-ondas.

Observações:

- Caso não obtenha resultados satisfatórios, pode-se complementar com potência e tempos manuais. Isso pode ocorrer devido a gosto pessoal, variação da voltagem da rede, variação de pesos e recipientes utilizados.
- Não utilize a função Dupla Refeição em seguida para reaquecer os mesmos pratos, pois pode ocasionar superaquecimento dos alimentos. Use ajuste manual.
- Utilize alimentos previamente refrigerados.
- Respeite o peso indicado.
- Para melhores resultados, recomenda-se utilizar recipientes circulares e cujo tamanho seja proporcional à porção de alimento utilizado.

Siga as instruções abaixo

Informações de segurança:

- Ao posicionar a grelha nos quatro suportes, não use a grelha encostada na parede do forno, caso contrário, comprometerá o uso do mesmo. Utilize-a somente encaixada com os suportes fornecidos.
- Não utilize a grelha ao estourar Pipoca de micro-ondas. Durante o processo de estouro, o saco irá se expandir e poderá ficar preso, podendo incendiar-se.
- Não armazene a grelha dentro do forno enquanto não estiver em uso. Utilize a grelha somente quando for aquecer alimento sobre ela.
- Não use a grelha posicionada na superfície inferior do forno. Isso pode danificar o aparelho.
- Não utilize recipiente de metal sobre a grelha, pois poderá ocasionar faiscamento.
- Após o uso da grelha suporte, ela pode ficar quente, por isso retire do forno com o auxílio de luvas térmicas.
- Não cubra a grelha com papel alumínio ou metalizado. Isso pode gerar um superaquecimento.
- Após cada utilização, espere esfriar e lave com detergente e esponja macia. Evite produtos abrasivos.
- Não aqueça alimentos diretamente sobre a grelha. Utilize sempre um recipiente refratário.

Receitas/ Pratos	Quantidade (Peso/Porção)	Preparo	Instruções/Observações
Quibe	25:00 min (1 receita)	Ingredientes 1/2 litro de água, 1/2 xícara (chá) de trigo para quibe, 500 g de carne moída, óleo para untar, 1 cebola ralada ou picadinha, 1 colher (chá) de sal, 1/2 colher (chá) de pimenta (opcional) suco de meio limão, 10 folhas de hortelã picadinhas e 3 colheres (sopa) azeite Preparo 1. Ferva 1/2 litro de água em P10 por 5 minutos e coloque sobre o trigo para quibe e deixe por 1 hora. Depois, escorra e esprema bem o trigo para retirar toda a água. Misture com a carne aos ingredientes restantes. 2. Espalhe em um refratário untado com óleo e faça riscos quadriculados na superfície e besunte com óleo de soja (para dar cor). 3. Leve ao micro-ondas. Pressione a tecla Quibe , e depois pressione Ligar/+30seg para iniciar o cozimento.	Utilize refratário alto e quadrado.
Cocada	9:00 min (1 receita)	Ingredientes 1 lata de leite condensado, 1 lata de açúcar (utilize a mesma lata do leite condensado como medida) e 100 g de flocos de coco Preparo 1. Misture todos os ingredientes no refratário e leve ao forno micro-ondas. 2. Durante o cozimento, dois "bips" consecutivos soarão indicando que o alimento deve ser mexido. 3. Ao término do cozimento, mexa bem.	<ul style="list-style-type: none">Utilize um refratário alto de 3,5 litros.Molde a cocada com o auxílio de uma colher e coloque-as em um refratário untado.
Vegetais frescos	150 g 300 g 500 g	<ol style="list-style-type: none">Limpe, lave, descasque (quando necessário) e pique uniformemente os vegetais.Acréscente 1 colher (sopa) de água para qualquer uma das quantidades e tampe o refratário.O sal deverá ser acrescido após o cozimento.Durante o cozimento, dois bips consecutivos soarão indicando que o alimento seja mexido. Ao término do cozimento, deixe-os descansar tampado por 5 minutos no tempo de espera.	Para melhores resultados os vegetais devem ser de tamanho uniforme. Quando os cozinhar inteiros, a casca deverá ser furada com garfo. Devido à variação de textura dos vegetais, o ponto de cozimento poderá ser variável. Exceção: Vegetais como abobrinha e berinjela deverão ser preparados sem água no cozimento.
Pipoca Salgada	50 g 100 g	50 g <ol style="list-style-type: none">Coloque o pacote de pipoca centralizado sobre o prato giratório.Pressione a tecla Pipoca e escolha o peso de 50g.Pressione a tecla Ligar/+30seg. 100 g <ol style="list-style-type: none">Dobre duas vezes os cantos do pacote de pipoca, conforme a figura acima, antes de iniciar a operação. Isso ajuda a evitar que o pacote encoste nas paredes da cavidade e pare de girar, podendo ocasionar a queima das pipocas.Coloque o pacote de pipoca no centro do prato giratório, para assegurar que esta possa girar livremente durante o preparo.Pressione a tecla Pipoca e escolha o peso de 100g.Pressione a tecla Ligar/+30seg. Observações: <ul style="list-style-type: none">Caso a embalagem de pipoca expandir e não mais girar livremente, pressione a tecla Parar/Cancelar uma vez e abra a porta do forno. Ajuste a posição da embalagem e pressione a tecla Ligar/+30seg.O tempo de cozimento é apenas uma orientação, e por isso o resultado pode variar de acordo com o sabor, marca, validade do produto, armazenagem, etc. Para atingir um resultado ideal, recomendamos acompanhar sempre o preparo da pipoca e seguir as instruções do fabricante.Estoure apenas um pacote por vez.	 Precauções: Se a pipoca pré-empacotada tiver peso diferente do recomendado, não utilize a tecla Pipoca , pois elas poderão estourar irregularmente ou pegar fogo. • Depois de estourar, abra o pacote com cuidado; a pipoca e o vapor estarão extremamente quentes. • Não reaqueça o milho que não estourou. • Não reutilize o pacote. • Esteja sempre atento quando as pipocas estiverem estourando. • Caso queira estourar os pacotes de pipoca seguidamente: A partir do segundo pacote, para obter melhor rendimento, recomenda-se não utilizar a tecla Pipoca , e sim colocar o tempo manualmente. Acompanhe o preparo, ouça os estouros e siga as instruções do fabricante de pipoca para obter melhor resultado. • Para o preparo de pipoca doce, não utilize a tecla Pipoca. Ajuste o tempo manualmente, acompanhe o preparo, ouça os estouros e siga as instruções do fabricante de pipoca para obter melhor resultado.
Pudim	14:30 min (1 receita)	Ingredientes 3 ovos, 1 lata de leite condensado, a mesma medida (da lata) de leite em temperatura ambiente Preparo Passe os ovos pela peneira delicadamente e acrescente o leite condensado e o leite, misturando-os bem até ficar homogêneo.	Utilize uma forma de anel previamente caramelada ou besunte com glúcase de milho.
Brigadeiro	7:00 min (1 receita)	Ingredientes 1 lata de leite condensado, 1 colher (sopa) de margarina, 3 colheres (sopa) de chocolate em pó Preparo 1. Coloque todos os ingredientes em um recipiente alto e redondo, misture bem antes de levar ao forno micro-ondas. 2. Durante o cozimento, dois "bips" consecutivos soarão indicando que o alimento deve ser mexido.	<ul style="list-style-type: none">Utilize refratário alto e redondo.Após o término do tempo, mexa bem até a massa ficar cremosa e brilhante.Caso o ponto do brigadeiro ainda não tenha atingido o ponto desejado, retornar a massa ao forno micro-ondas e ajustar por mais 1 minuto a 3 minutos, em potência alta, até atingir o ponto desejado.

Observação:

Todas as receitas deste forno micro-ondas foram testadas na tensão nominal ± 10%, conforme procedimento Panasonic.

Teste de segurança do recipiente para o uso em Forno Micro-ondas

Coloque um copo refratário com água no forno micro-ondas, ao lado do recipiente a ser testado; aqueça em Potência Alta por 1 minuto. Se o recipiente for seguro para o uso em micro-ondas, este deve permanecer frio e a água deve estar quente. Se o recipiente estiver quente, este absorveu alguma energia de micro-ondas e não deve ser usado. **Este teste não pode ser usado para recipientes plásticos.**

Guia de Utensílios

Papel alumínio	Pequenas tiras de papel alumínio podem ser usadas para proteger partes mais delicadas de carnes e aves. Poderá ocorrer faiscamento se o alumínio estiver muito perto das paredes do forno ou se for usado grande quantidade de alumínio.
Pratos para dourar	Pratos Douradores só aquecem através da fumaça micro-ondas. Verifique sempre as instruções do fabricante e não aqueça por mais que 4 minutos.
Louças refratárias, cerâmicas e vidros refratários	Ideais para cozimento em forno micro-ondas.
Pratos e copos de papelão; palha, vime, madeira; toalhas e guardanapos de papel	Somente para aquecimento rápido (máx. 1 minuto).
Plásticos rígidos apropriados	Alguns plásticos não devem ser usados com alimentos que tenham alto teor de gordura.
Plásticos aderentes (somente os apropriados)	Use para cobrir refratários, mas somente se estiver escrito que são apropriados ao forno micro-ondas.
Papel manteiga	Use para cobrir alimentos e evitar que espirrem gordura e molho.
Termômetros apropriados para uso culinário	Use termômetros fabricados para uso culinário.

Não são recomendados:

Sacos de papel comum	Podem pegar fogo.
Panels e formas de metal	Podem ocorrer faiscamento.

Cuidados com a limpeza do Forno Micro-ondas

- Sempre que for limpar o forno, desligue o cabo de força. Utilize um pano macio e detergente ou sabão neutro. Jamais utilize palha de aço, esponja áspera, sapólio ou produtos abrasivos. Caso contrário, a efetividade do Antibactéria e do Antiaderente pode ser reduzida.
- Se aparecerem ruídos na movimentação do prato giratório, limpe o anel e a cavidade interna. Espere o prato giratório esfriar antes de limpá-lo.
- Após cada utilização do forno, principalmente no caso de alimentos gordurosos, execute a limpeza do mesmo seguindo o procedimento descrito. Procedendo desta forma se evitará o acúmulo de sujeira. O forno micro-ondas deve ser limpo regularmente para remover qualquer resíduo de alimento. Caso contrário, causará deterioração da cavidade e/ou porta, afetando a vida do produto e resultando em uma situação perigosa.
- Durante a limpeza da cavidade, NÃO REMOVA a tampa do guia de onda, pois há o risco de quebra. Limpe sempre para evitar acúmulo de resíduos de alimento.

Técnicas de Cozimento

Arranje os alimentos nas bordas do prato deixando um espaço entre os pedaços, de preferência na forma de círculo, não colocar um por cima do outro.

Para evitar que a umidade dos alimentos evapore durante o cozimento por micro-ondas, utilize tampas de vidro, pratos, papel impermeável, plásticos especiais, papel toalha, entre outros. Quando usar plástico aderente, deixe uma abertura para a saída do excesso de vapor, e se o plástico não for especial para forno micro-ondas, não deixe que ele encoste no alimento.

Os alimentos assados no forno micro-ondas comum não têm a mesma aparência dourada dos assados no forno convencional. Para isso, utilize na superfície dos alimentos: Molho de soja

Perguntas e Respostas

P: Por que o forno não quer funcionar?

R: Quando o forno não funcionar, cheque os seguintes pontos:

- O plugue do forno está bem conectado? Remova o plugue da tomada, aguarde 10 segundos e recoloque.
- Verifique o disjuntor ou o fusível. Rearme o disjuntor ou recoloque o fusível se estiver com defeito ou queimado.
- Se o disjuntor e fusível estiverem em perfeito estado, coloque outro aparelho na tomada. Se o outro aparelho não funcionar, o problema provavelmente está na tomada. Se o problema for o forno, contate o Serviço Autorizado Panasonic.

P: O forno está corretamente programado, mas não funciona.

R: Cheque se a porta está perfeitamente fechada. Se este não for o problema, contate o Serviço Autorizado mais próximo.

P: Quando o forno é ligado, aparecem ruídos vindos do prato giratório.

R: Estes ruídos ocorrem quando o anel e a base da cavidade do forno estão sujos. A limpeza frequente destas partes devem eliminar ou reduzir o ruído.

P: O forno micro-ondas causa interferência na TV. Isto é normal?

R: Algumas interferências em rádios e TVs podem ocorrer quando se usa o forno micro-ondas. Esta interferência é igual àquelas causadas por pequenos aparelhos como: mixer, aspiradores, secadoras, etc. Isto não indica problemas no forno.

(shoyu), molho inglês, páprica, colorau, caldo de carne ou frango, maionese, sopa de cebola desidratada, chocolate, geleia, grollela, açúcar mascavo, sementes de gergelim, etc.

Alimentos com membranas ou peles devem ser furados quando forem cozidos inteiros no forno micro-ondas, possibilitando assim a saída do vapor e evitando o rompimento da membrana, o que poderia estourar os alimentos.

Fure com garfo a casca de batatas, outros vegetais e frutas, salsichas, linguças, salsichões, outros cozidos inteiros.

Ovos devem ter a gema e a clara furada com um palito e devem ser preparados em refratário untado com óleo. Não devem ser cozidos com a casca. A pressão durante o cozimento fará com que exploda.

P: O forno não aceita a programação feita. Por quê?

R: O forno é projetado para não aceitar programações incorretas. Por exemplo, o forno não vai aceitar um quarto estágio de cozimento.

P: Por que a luz do forno enfraquece?

R: Quando se cozinha com qualquer potência que não a Alta, o forno precisa trabalhar em ciclos para obter os menores níveis de potência. A luz do forno enfraquece e cliques podem ser ouvidos quando o forno perfaz o ciclo.

P: Por que o vapor se acumula na porta do forno?

R: Durante o cozimento, o vapor se desprende do alimento. A maior parte do vapor é retirada do forno pelo ar que circula no seu interior e parte desse vapor se condensará nas superfícies mais frias, como a porta do forno. Isto é normal.

P: Algumas vezes sai ar quente do forno. Por quê?

R: O calor dissipado dos alimentos durante o cozimento aquece o ar no interior do forno.

Este ar quente é expelido pelo forno pela corrente que circula em seu interior. Não há micro-ondas no ar. A saída de ar nunca deve ser bloqueada durante o cozimento.

P: Bandeja de alumínio descartável pode ser usada no forno micro-ondas?

R: Não. Remova o alimento da bandeja de alumínio e transfira para um refratário de capacidade adequada.

Especificações Técnicas

Modelo	NN-ST65LWRU / NN-ST67LSRU	Temporizador	99 minutos e 99 segundos
Tensão de alimentação	NN-ST65LWRUN / NN-ST67LSRUN 127 V CA 60 Hz NN-ST65LWLUK / NN-ST67LSLUK 220 V CA 60 Hz	Capacidade interna	34 litros
Corrente	NN-ST65LWRUN / NN-ST67LSRUN 13 A NN-ST65LWLUK / NN-ST67LSLUK 8 A	Peso aproximado (sem embalagem)	14,8 kg
Potência de entrada	1.450 W	Dimensões externas	520 x 325,2 x 432,1 mm (L x A x P)
Potência útil de cozimento (Norma IEC 60705-10)	900 W	Cor	
Frequência de micro-ondas	2.450 MHz	Cavidade (interior)	Cinza NN-ST65LWRU / NN-ST67LSRU
		Gabinete (exterior)	Branca NN-ST65LWRU Inox NN-ST67LSRU

Nota:

Especificações sujeitas a alterações sem prévio aviso. Este manual é uma publicação da **Panasonic do Brasil Limitada**, com receitas testadas e desenvolvidas pelo Centro de Culinária. É expressamente proibida a reprodução total ou parcial do conteúdo deste manual.

Certificado de Garantia NN-ST65LWRU / NN-ST67LSRU

A **Panasonic do Brasil Limitada** assegura ao proprietário-consumidor do **Forno Micro-ondas**, garantia contra qualquer defeito de fabricação, desde que constatado por técnicos autorizados pela **Panasonic**, pelo prazo de 90 dias, por força da lei, mais 275 dias por liberalidade da **Panasonic**, contados a partir da data de aquisição pelo primeiro comprador-consumidor, aquisição esta feita em revendedor **Panasonic**, e contada a partir da data da Nota Fiscal de Compra.

A **Panasonic do Brasil Limitada** restringe suas responsabilidades à substituição de peças defeituosas, desde que, a critério de seu técnico credenciado, constate-se a falha em condições normais de uso.

A mão-de-obra e a substituição de peça(s) com defeito(s) de fabricação, em uso normal do aparelho, serão gratuitas dentro do prazo de garantia.

A **Panasonic do Brasil Limitada** declara nula e sem efeito se este aparelho sofrer qualquer dano provocado por acidentes, insetos, agentes da natureza (raios, inundações, desabamentos, etc.), uso em desacordo com o **Manual de Instruções**, por ter sido ligado à rede elétrica imprópria ou sujeitas a flutuações excessivas, pela utilização de adaptadores de tomada, ou ainda no caso de apresentar sinais de ter sido violado, ajustado ou consertado por pessoas não autorizadas pela **Panasonic**.

Também, será considerada nula a garantia se este Certificado ou a Nota Fiscal de Compra apresentar rasuras ou modificações.

A **Panasonic do Brasil Limitada** obriga-se a prestar os serviços acima referidos, tanto os gratuitos como os remunerados, somente nas localidades onde mantiver Serviços Autorizados. O proprietário-consumidor residente em outra localidade será, portanto, o único responsável pelas despesas e riscos de transporte do aparelho ao Serviço Autorizado mais próximo (ida e volta).

A forma e local de utilização da garantia são válidos apenas em território brasileiro.

Obs.: Esta garantia não cobre os seguintes itens:

- Instalação do produto.
- Atendimento em domicílio. Se o proprietário-consumidor desejar ser atendido em sua residência, o próprio deverá antes entrar em contato com um dos nossos Serviços Autorizados para consulta sobre taxa de visita. Constatada a necessidade da retirada do aparelho, fica o consumidor responsável pelas despesas de transporte de ida e volta do produto ao Serviço Autorizado Panasonic.
- Prato giratório, anel do prato e eixo, gabinetes e peças plásticas tais como: porta e painel.
- Danos causados pela alteração do cabo de força que não atendam a norma NBR14136.

O PRODUTO AQUI IDENTIFICADO, DESTINA-SE EXCLUSIVAMENTE A USO DOMÉSTICO.	
ATENDIMENTO AO CONSUMIDOR GERAL E PARA DEFICIENTES VISUAIS: 0800 776 0000* 4004 6600 * Não disponível para celulares	O Serviço Autorizado Panasonic mais próximo de sua residência pode ser encontrado através do site e dos telefones indicados ao lado.
www.panasonic.com/br	

Panasonic do Brasil Limitada

Fábrica: CNPJ 04.403.408/0001-65
Rua Matrinxã, 1155 - Distrito Ind. Mal. Castelo Branco
CEP: 69075-150 - Manaus/AM - Indústria Brasileira

PRODUZIDO NO POLO INDUSTRIAL DE MANAUS

CONHECA A AMAZÔNIA

Panasonic®

Manual de Instruções

Forno Micro-ondas

Modelos: **NN-ST65LWRUN**
NN-ST65LWLUK
NN-ST67LSRUN
NN-ST67LSLUK



Para uso doméstico.

Obrigado por adquirir este produto Panasonic.

Antes de operar este produto, por favor, leia as instruções cuidadosamente e guarde este manual para uso futuro.

As figuras deste manual são meramente ilustrativas.

Proteger o Meio Ambiente é dever de todos.



BQF0548