

rio

banco 2 lugares

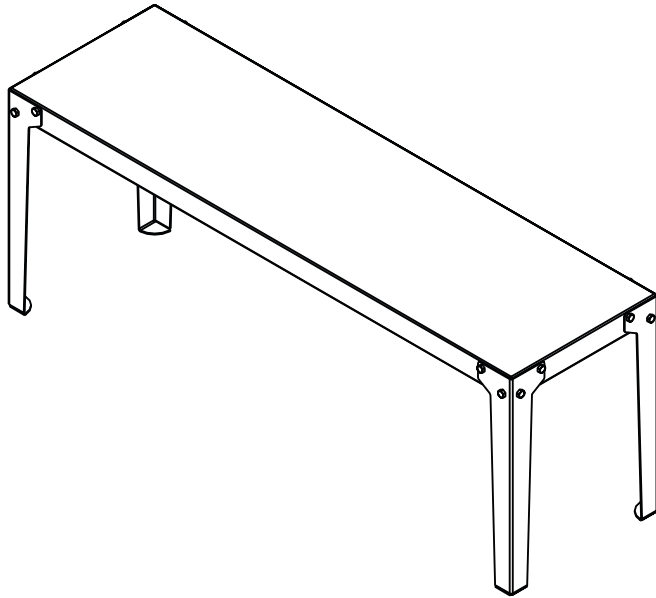

peças

- 1 Tampo (1x)
- 2 Pé(4x)

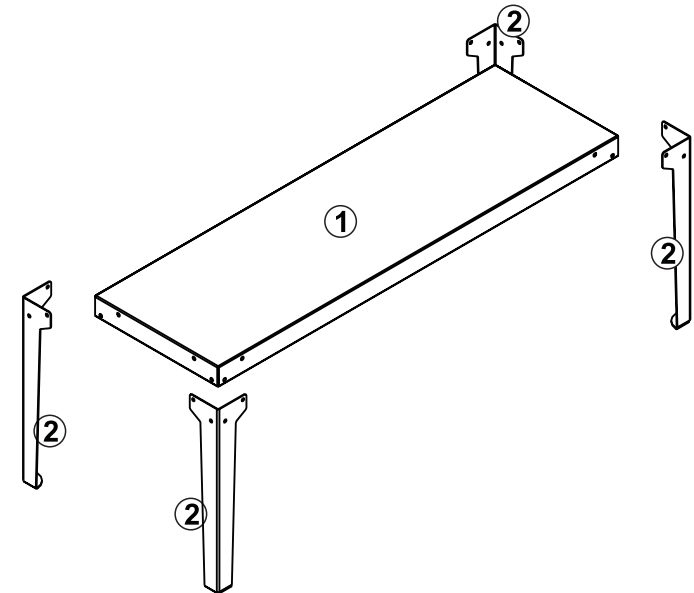

não utilizar químicos
ou abrasivos
na limpeza



evitar batidas
e contato com
objetos cortantes



pano umedecido
com água, seguido
de pano seco



capacidade de carga
160 Kg
(distribuído uniformemente)

**ferramentas necessárias
(não fornecidas)**

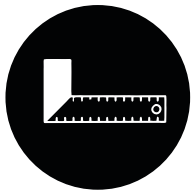

Esquadro



Chave de Boca

Componentes

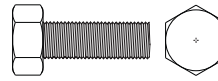

A - Parafuso Sextavado
 $\varnothing 5/16"$ x $1/2"$ (16x)

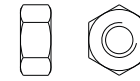

B - Porca Sextavada
 $\varnothing 5/16"$ (16x)

1



A - Parafuso Sextavado
ø5/16" x 1/2" (8x)

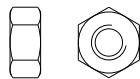

B - Porca Sextavada
ø5/16" (8x)

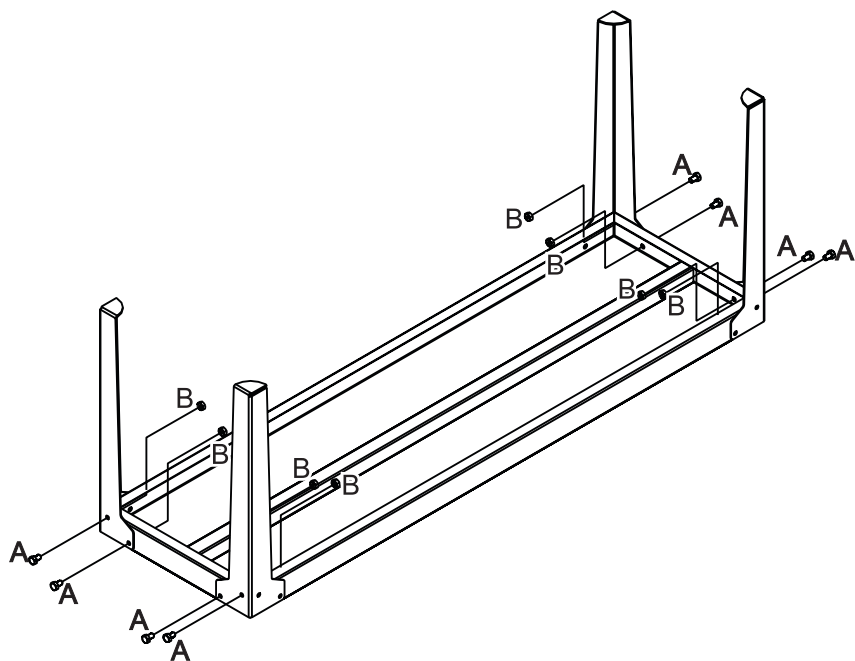

* Não apertar totalmente os parafusos

2



A - Parafuso Sextavado
ø5/16" x 1/2" (8x)

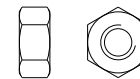

B - Porca Sextavada
ø5/16" (8x)

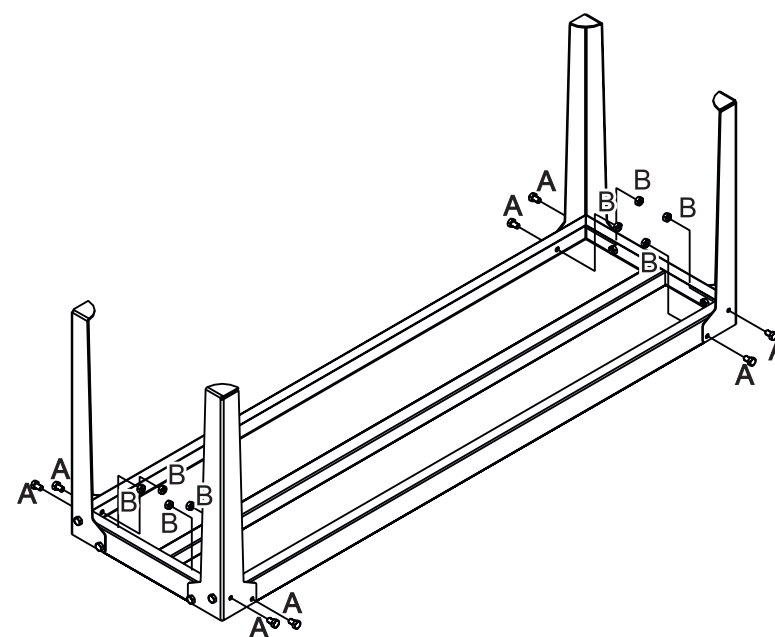

* Não apertar totalmente os parafusos

3

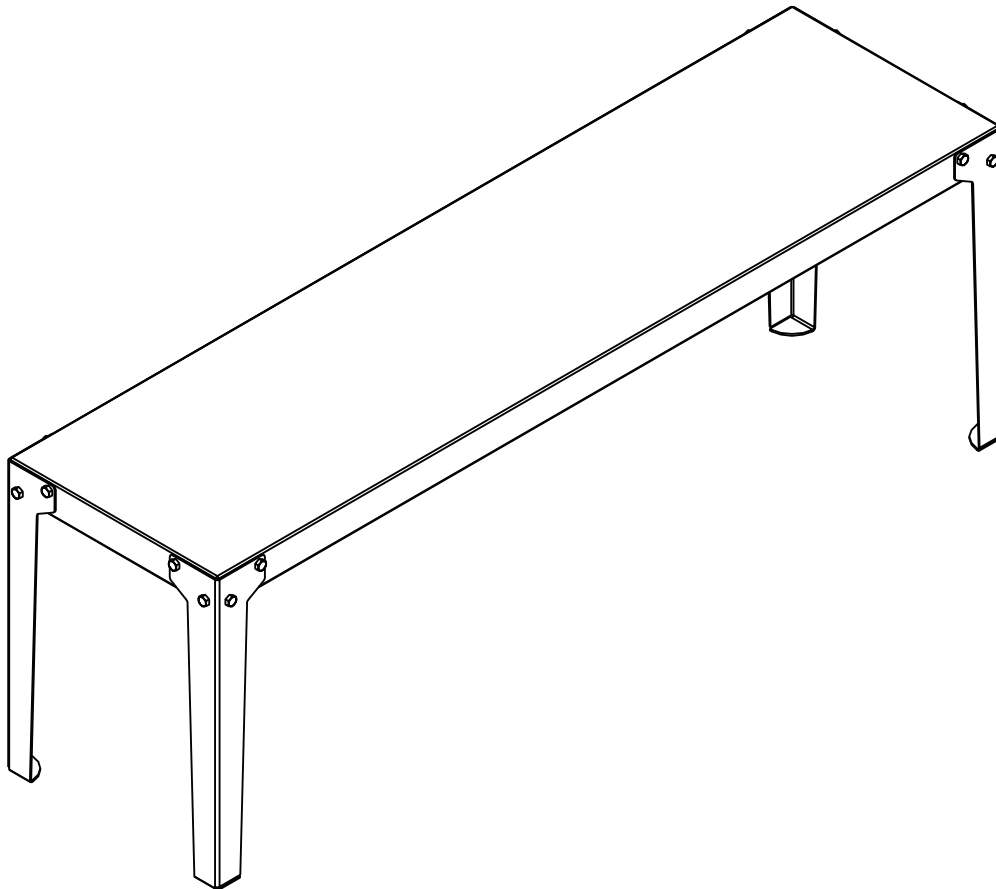

* Conferir os esquadros e apertar totalmente os parafusos

PROA

Termo de Garantia para produtos Proa.

A Proa assegura garantia contra defeitos de material e de manufatura nos seus produtos pelo período de 6 meses, incluído o prazo legal de garantia de 90 dias, contados a partir da data de emissão da nota fiscal de saída de fábrica.

Toda e qualquer reclamação referente a qualidade, falta de componentes, impossibilidade de montagem, deverá ser tratada com a loja distribuidora onde foi adquirido o produto. As tratativas referentes a qualidade do produto e demais esclarecimentos serão alinhados entre a loja e a fábrica.

Para possíveis e futuras assistências, a Proa solicitará ao lojista distribuidor o envio de documentos, fotos ou qualquer outro complemento que comprove o problema de qualidade reclamado pelo consumidor.

A garantia do produto refere-se apenas a problemas de qualidade referente a fabricação do produto não atendendo transporte, montagem inadequada, má utilização ou falta de cuidados com o produto.