

MONDIAL

Manual de Instruções

Depurador de Ar



DP60-01



DP90-01

DEPURADOR DE AR MONDIAL

Parabéns, agora você possui o **DEPURADOR DE AR MONDIAL**, com alto padrão de eficiência e qualidade, garantindo praticidade e segurança na utilização.



Antes de utilizá-lo leia atentamente as instruções a seguir, pois o bom funcionamento do seu aparelho e a sua segurança dependem delas.

O **DEPURADOR DE AR MONDIAL** é um novo aparelho para o conforto do seu lar, desenvolvido com a utilização de tecnologia de ponta, combinando bem-estar e economia. Com design moderno e estrutura resistente de alta qualidade é confiável e seguro.

RECOMENDAÇÕES E ADVERTÊNCIAS IMPORTANTES

- Este aparelho foi produzido para fins domésticos, sua utilização comercial acarretará perda da garantia.
- Antes de ligar o plugue na tomada verifique se a tensão elétrica do aparelho é compatível com a da rede elétrica local.
- Antes de usar o depurador remova a película plástica de proteção.
- Sempre conecte o plugue do cordão elétrico a uma tomada aterrada.
- Para evitar acidentes não permita que crianças ou pessoas com capacidade física, mental ou sensorial reduzida, que desconheçam as instruções de uso ou suas características, utilizem o produto.
- Crianças devem ser supervisionadas se estiverem próximas ao aparelho em funcionamento.
- Após desembalar o aparelho descarte o material da embalagem adequadamente e fora do alcance de crianças para evitar acidentes.
- Sempre posicione o seu aparelho em superfície plana, firme, limpa e seca.
- Não cubra nem coloque qualquer tipo de objeto sobre o aparelho.
- Não utilize o produto para servir de apoio ou suporte de objetos e pessoas.
- Não deixe o produto funcionando sem supervisão, mesmo que seja por alguns instantes. Sempre supervise panelas em cozimento, pois alimentos que atingem temperaturas muito altas como, por exemplo, óleo muito aquecido, podem inflamar-se em poucos minutos.
- Ao desconectar o aparelho da rede retire-o da tomada elétrica, sempre segurando pelo plugue, nunca puxando pelo cordão elétrico.
- Antes de qualquer manutenção ou limpeza retire o plugue da tomada elétrica.
- Ao limpar não coloque água diretamente no painel de controle.
- Não utilize o produto sem o filtro de inox e/ou o filtro de carvão ativado.
- Mantenha o produto afastado de cortinas, panos, ou qualquer material solto que possam bloquear o fluxo de ar.
- Não insira qualquer tipo de objeto em alguma abertura do produto. Não obstrua a entrada ou a saída de ar do aparelho. Isso poderá diminuir o rendimento do produto.
- Mantenha o aparelho distante de superfícies quentes, de brasas, ou do fogo.
- Não coloque o aparelho perto de bocas (queimadores) a gás, ou elétricas, ou perto de fornos aquecidos.

- Não utilize o aparelho na proximidade de torneiras, chuveiros, piscinas ou em área externa.
- Não utilize extensões elétricas para aumentar o comprimento do cabo-plugue.
- Em hipótese nenhuma tente desmontar ou consertar o produto.
- Nunca transporte ou desligue o produto puxando pelo cabo-plugue. Nunca use o produto com o cabo-plugue, ou plugue danificado, ou se o mesmo apresentar mau funcionamento. Leve-o a uma Assistência Técnica Autorizada Mondial.
- Retire o plugue da tomada elétrica quando o aparelho não estiver sendo usado e também antes de limpá-lo.
- Para se proteger contra choques elétricos não mergulhe o cordão elétrico nem o plugue em água ou em outro líquido.
- Nunca utilize o produto com o cabo-plugue atravessado no vão de portas ou de passagens de pedestres para evitar acidentes, tropeções e quedas.
- Não deixe o cabo solto quando não estiver utilizando o aparelho, guarde-o sempre para evitar acidentes.
- Nunca use o produto com peças ou acessórios danificados ou que apresentem mau funcionamento.
- Utilize apenas peças ou acessórios originais recomendados pelo fabricante.
- Para evitar choques elétricos não manipule o aparelho com as mãos molhadas e nunca o mergulhe em água ou outros líquidos.
- Evite que água ou líquidos penetrem no interior do aparelho.
- Não deixe o aparelho funcionando sem vigilância.
- Não permita o contato das mãos com a parte interna do aparelho enquanto estiver ligado.
- Se o aparelho não funcionar corretamente retire imediatamente o plugue da tomada e entre em contato com uma Assistência Técnica Autorizada Mondial.
- Se o cordão de alimentação estiver danificado, o mesmo deve ser substituído pelo fabricante ou agente autorizado ou pessoa qualificada, a fim de evitar riscos.
- Este depurador de ar foi desenvolvido para ser instalado sobre cooktops a gás ou por indução e fogões convencionais. O modelo DP60-01 (60cm) é indicado para fogões de até 04 bocas e o modelo DP90-01 (90cm) é indicados para fogões de até 6 bocas.
- É recomendável que o produto seja instalado por uma pessoa qualificada ou assistência técnica autorizada. Todas as disposições da legislação local devem ser respeitadas, em termos de descarga de ar. O fabricante não poderá ser responsabilizado por eventuais danos causados por má instalação ou por não estar em conformidade com as disposições locais vigentes.
- Nunca prepare alimentos diretamente nas chamas do fogão, pois poderá prejudicar o funcionamento e causar danos ao seu depurador.
- Nunca permita chamas livres e intensas abaixo do depurador.
- Efetue a limpeza do seu depurador regularmente, a fim de evitar o acúmulo de gordura dentro ou fora do aparelho. O acúmulo de sujeira poderá prejudicar o funcionamento e provocar risco de incêndio.
- Ao retirar as panelas do fogo apague a chama ou reduza-a ao mínimo.
- Mantenha uma ventilação adequada na cozinha quando o depurador estiver em uso conjunto com aparelhos a gás ou outros combustíveis inflamáveis.
- Não se devem flambar alimentos sob o depurador.
- Jamais utilize produtos inflamáveis ou tóxicos (amoníaco, álcool, querosene,

gasolina, thinner, solventes, removedores, vinagres, etc.) ou abrasivos (sapólios, pastas, ácidos, etc.), nem esponja de aço, escovas, espátulas metálicas ou objetos pontiagudos na limpeza do seu depurador. O contato desses produtos com o seu depurador pode danificá-lo e/ou exalar odores desagradáveis.

- Nunca bloqueie as saídas de ar do depurador.



A temperatura das superfícies acessíveis do aparelho pode estar alta enquanto o aparelho estiver em funcionamento.

- Não transporte ou mova o aparelho em funcionamento.
- Não utilize o aparelho para fins diferentes dos previstos neste Manual de Instruções. A nota fiscal e o certificado de garantia são documentos importantes e devem ser guardados para efeito de garantia.
- Guarde este Manual para referência futura.

ADVERTÊNCIA: Este aparelho não deve ser utilizado por crianças ou pessoas com capacidades físicas, sensoriais ou mentais reduzidas, ou que apresentem falta de experiência e conhecimento, a menos que tenham recebido instruções referentes à utilização mesmo ou estejam sob a supervisão de uma pessoa responsável.

- Recomenda-se vigiar as crianças para que estas não brinquem com o aparelho.

CARACTERÍSTICAS E ESPECIFICAÇÕES DO SEU PRODUTO

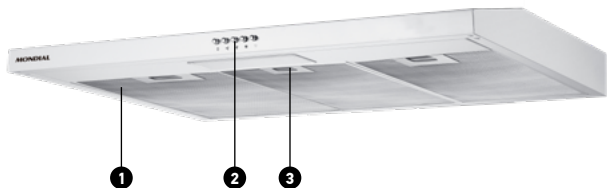

1. Filtro de Inox
2. Painel de controle
3. Iluminação
4. Base do tubo exaustor com válvula antirretorno
5. Tampa superior

TECLAS DO PAINEL DE CONTROLE

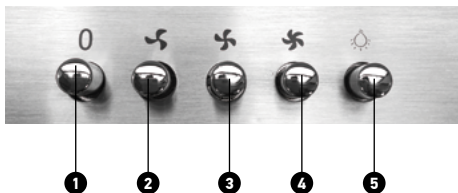

1. Botão desliga
2. Velocidade baixa
3. Velocidade média
4. Velocidade máxima
5. Lig./Desl. iluminação

ANTES DE USAR O SEU DEPURADOR

- Abrir a caixa da embalagem e retirar o depurador. Após desembalar o aparelho mantenha o material da embalagem fora do alcance de crianças para evitar acidentes.
- Passe um pano seco no exterior do aparelho. Se necessário passe um pano levemente umedecido e enxugue bem.
- Verifique se todos os filtros estão devidamente encaixados e firmes.
- Certifique de que não restou qualquer tipo de resíduo do material da embalagem nas aberturas e cavidades do aparelho ou sobre o filtro de ar.
- Passe um pano seco e macio no Painel de Controle e o seu DEPURADOR estará pronto para ser usado.

COMO INSTALAR O SEU DEPURADOR



ATENÇÃO: Nunca instale as tubulações da saída de ar do depurador junto a condutores de saída de gases de lareiras, dutos de ar condicionado, caldeiras, churrasqueiras, sistema de aquecimento central, etc. Risco de explosão.

Local de instalação

- O depurador deve ser instalado diretamente na parede. Utilize os parafusos e buchas fornecidos no seu kit de fixação.
- A parede onde o depurador for instalado deve estar devidamente nivelada e deverá suportar o peso do produto.
- O local onde o depurador for instalado deve ser impermeável e resistente ao calor.
- No caso de instalação em paredes de gesso (drywall), recomenda-se consultar especialistas neste tipo de material.
- Quando instalado, o depurador não deve estar a menos de 60 cm acima dos queimadores elétricos ou 75 cm acima dos queimadores a gás do fogão.
- Se o fabricante do fogão especificar uma distância maior deve ser usada esta informação.
- Para garantir o bom desempenho do seu depurador certifique-se de que o mesmo esteja centralizado com o fogão.

Modo Exaustor

O seu depurador tem duas saídas de ar, uma saída superior e outra traseira para a descarga dos vapores ao ambiente externo no caso do modo exaustor. Utilize a saída que melhor se adapte a sua cozinha.

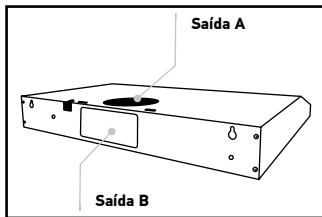
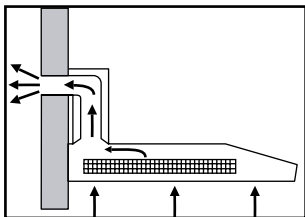

Nota: O tubo exaustor é um item opcional não fornecido com o aparelho.

- **Para o uso da saída A:** Retire a base do tubo exaustor com válvula antirretorno da parte interna do aparelho e encaixe-a na saída superior do produto (Saída A), de maneira que a válvula permaneça sempre fechada quando o aparelho não estiver em uso.
- **Para o uso da saída B:** Com a utilização de uma ferramenta específica retire a tampa retangular traseira do produto.

Recomenda-se o uso de uma chave de fenda para levantar a ponta da tampa e um alicate universal para removê-la. Com o alicate pegue a ponta da tampa, que já foi levantada, e gire-o em direção à outra ponta, até que a tampa seja removida por completo.



Nota: A chave de fenda e o alicate universal são itens não fornecidos pelo fabricante.

Para ativar o modo exaustor posicione a chave seletora, que se encontra na parte interna do depurador, na posição exaustor (conforme imagem abaixo), instale o acessório de exaustão para que o ar seja direcionado para fora do cômodo.

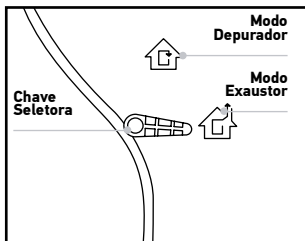

Modo Depurador

Para ativar o modo depurador posicione a chave seletora na posição depurador, instale a tampa superior no furo superior do produto e assim o ar sairá filtrado nas aberturas superiores localizadas na parte frontal do depurador.

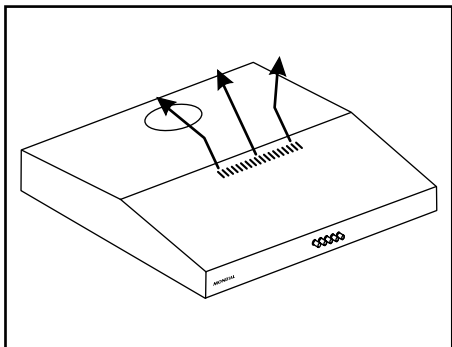

Instalação dos Depuradores

1. No local apropriado para a instalação do seu depurador faça dois furos de 8mm cada, mantendo uma distância entre eles, conforme imagem abaixo.
2. Insira as buchas nos furos até que estejam rentes com a parede.
3. Coloque um parafuso em cada bucha, apertando-o com o auxílio de uma ferramenta apropriada.
4. Após fixar corretamente os parafusos, instale o depurador na parede através dos dois furos localizados na parte traseira do aparelho.
5. Para uso do modo exaustor, após instalar o depurador na parede, instale o tubo exaustor na parte superior do corpo do aparelho.

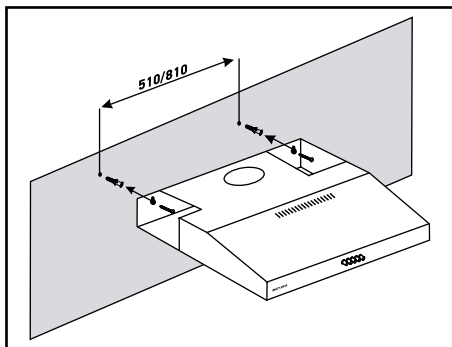

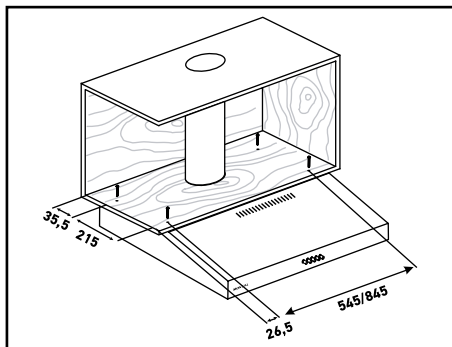

COMO UTILIZAR O SEU DEPURADOR

Ligando o Depurador

1. Verifique se a tensão da rede é compatível com a do aparelho.
2. Certifique-se de que todas as condições de instalação prescritas nas páginas anteriores tenham sido cumpridas.
3. Conecte o plugue na tomada.
4. Para ligar o aparelho pressione uma das teclas Baixa, Média ou Alta no painel de controle, para deligar pressione a Tecla Lig./Desl. no painel de controle.
5. O aparelho estará pronto para funcionar.



IMPORTANTE: O aparelho nunca deve ser utilizado sem os filtros ou com os filtros obstruídos por outros objetos.

COMO LIMPAR O SEU DEPURADOR



ATENÇÃO: Existe um risco de incêndio se a limpeza não for realizada de acordo com as instruções desse Manual.

Antes de qualquer limpeza, ou manutenção, retire o plugue da tomada elétrica.

1. Para limpar o Painel de Controle use somente um pano seco e macio. Em caso de sujeira ou remoção mais difícil utilize um pano úmido e sabão neutro.
2. Nunca coloque água diretamente sobre o Painel de Controle.
3. O aparelho deverá ser limpo por dentro e por fora a cada dois meses, aproximadamente, ou com maior frequência em caso de uso intenso.
4. Para limpeza externa passe um pano seco ou levemente umedecido e macio para não riscar o material de acabamento das superfícies.
5. Para a limpeza interna utilize água morna, sabão ou detergente neutro e um pano macio.

6. Nas superfícies mais sujas use esponjas ou panos macios umedecidos com sabão neutro. Seque com pano seco ou papel toalha.
7. Não utilize água acima de 40° C, pois esta temperatura pode danificar a superfície do aparelho.
8. Não utilize produtos tóxicos, como amoníaco, álcool, removedores, etc.
9. Jamais use palhas de aço, buchas, ou qualquer espécie de limpadores ou materiais abrasivos, pois podem danificar seu aparelho.
10. Nunca mergulhe o aparelho em água.



ATENÇÃO: Nunca jogue água no aparelho, não molhe o motor ou partes elétricas.

Limpeza dos Filtros

1. Retire os filtros do depurador um de cada vez, segurando-o por baixo e com o auxílio de uma das mãos puxe a trava para trás. Faça a operação inversa para montá-lo.
2. Na parte interna do filtro inox, puxe os dois suportes do filtro de carvão ativado e remova-os antes de iniciar a limpeza. Nunca molhe os filtros de carvão ativado.
3. Use detergente neutro e uma escova macia para lavá-lo.
4. Não utilize escovas com cerdas grossas ou muito duras para a lavagem do filtro inox.
5. Enxágue em água limpa.
6. Certificar-se de que esteja totalmente seco antes de reutilizá-lo.
7. Reinstale-o certificando-se de que ficou bem encaixado.

Os filtros inox devem ser lavados a cada 2 meses de utilização normal, podendo ser lavados à mão com água morna e detergente neutro ou sabão líquido. Os filtros inox também podem ser lavados em máquinas lava louças.



ATENÇÃO: Os filtros de carvão ativado não são laváveis e não podem ser recuperados. Sua substituição deve ser feita a cada 3 meses ou com maior frequência em caso de uso intenso.

Para a reposição dos filtros que foram muito utilizados (Filtro de carvão ativado), procure Assistência Técnica Autorizada Mondial para a compra de peças novas.

MANUTENÇÃO DA ILUMINAÇÃO

1. Recomendamos que a troca da lâmpada seja efetuada pela **Assistência Técnica Autorizada Mondial** ou entre em contato para efetuar a compra da lâmpada.
2. Antes de iniciar a troca da lâmpada certifique-se de que o depurador está desligado da tomada.
3. O Depurador utiliza 1 lâmpada LED com tensão elétrica de acordo com a tensão nominal do aparelho (127V ou 220V) e potência de 2W (potência máxima para lâmpada de substituição: 4W).
4. Para efetuar a troca da lâmpada remova a tampa acrílica localizada sob a lâmpada LED, atentando para o lado correto para a remoção.

5. Retire a lâmpada do seu compartimento girando-a.
6. Para montar a sua lâmpada faça o processo inverso.

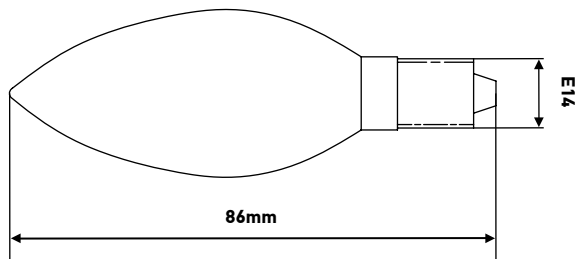

IMPORTANTE: Mesmo depois de um longo tempo do aparelho instalado, porém fora de uso, os filtros de inox e os filtros de carvão ativado ficam sujos, o que pode afetar o volume de ar sugado e a eficiência do produto. Por isso, recomendamos a limpeza caso o aparelho fique sem utilização por mais de um mês. Se o aparelho está sendo usado faça a limpeza com mais frequência, conforme descrito nesse Manual.



ATENÇÃO: Não utilize produtos químicos inflamáveis ou esponjas abrasivas durante a limpeza das peças, acessórios ou filtros.

MEIO AMBIENTE

A aquisição desse aparelho da MONDIAL demonstra responsabilidade ecológica, pois eletroeletrônicos produzidos recentemente e de qualidade gastam menos energia.

Embalagem

Um terço do consumo de papel destina-se a embalagens. E alguns casos têm um período de uso inferior a 30 segundos. É muito importante contribuir para a redução do consumo dos recursos naturais. Os materiais utilizados para a embalagem e a proteção do aparelho e dos acessórios são recicláveis. Ex.: caixas de papelão, plásticos, isopores, etc. podem e devem ser reciclados sempre que possível.

TERMO DE GARANTIA

1. ESPECIFICAÇÃO DO PRAZO DE GARANTIA:

- a. Este produto, devidamente lacrado, possui garantia de **1 (um) ano**, exclusivamente contra vício de qualidade que o torne o eletrodoméstico impróprio ou inadequado para o seu uso regular, contado a partir da data de sua aquisição pelo primeiro consumidor, desde que obedecidas as condições e recomendações especiais aqui discriminadas.
- b. No prazo de garantia acima descrito, estão incluídas a garantia legal de 90 (noventa) dias, devidamente estabelecida na Norma de Aplicação à Defesa do Consumidor, mais a garantia contratual, fornecida, por mera liberalidade, pelo fabricante. A garantia contratual compreende a substituição de peças e mão de obra no reparo de defeitos devidamente constatados por um posto autorizado que conste nesta relação de postos de Assistência Técnica, exceto as sujeitas a desgaste natural com o uso, envelhecimento de pintura ou peças plásticas sujeitas à quebra.
- c. Para comprovação desse prazo, o consumidor deverá apresentar a 1ª via da Nota Fiscal de compra ou outro documento equivalente, desde que identifique o produto.

2. EXCLUSÃO DA GARANTIA LEGAL E/OU CONTRATUAL:

A garantia não abrangerá os seguintes itens:

- a. Danos sofridos pelo produto ou seus acessórios, em consequência de acidentes, maus tratos, manuseio ou uso incorreto e inadequado.
- b. Peças e acessórios sujeitos à quebra ou desgaste com o uso, como os fabricados em materiais plásticos e/ou acrílicos, peças revestidas com superfície antiaderente e fabricados de vidro.
- c. O cabo de alimentação não está incluso na garantia contratual, fornecida, por mera liberalidade, pelo fabricante.
- d. A instalação do produto em rede elétrica diferente da indicada no produto.

3. LOCAL ONDE A GARANTIA DEVERÁ SER EXERCIDA:

- a. Os consertos em garantia somente deverão ser efetuados pela Assistência Técnica do fabricante, devidamente nomeada pelo mesmo, que se utilizará de técnicos especializados e peças originais, garantindo o serviço executado.
- b. O produto, quando necessitar de conserto em garantia, deverá ser levado à Assistência Técnica do fabricante, dentre as constantes na relação de postos de Assistência Técnica.
- c. Nas localidades onde não existam assistências técnicas autorizadas, as despesas de transporte do produto correm por conta do consumidor.

4. CESSAÇÃO DA GARANTIA:

- a. Não confie o conserto do produto a curiosos, pessoas ou oficinas não autorizadas e não credenciadas pelo fabricante.
- b. Caso isso ocorra, a garantia cessará de imediato.
- c. Este aparelho foi projetado para funcionamento em uso doméstico, única e exclusivamente. A sua utilização para uso não doméstico, industrial ou comercial acarretará a cessação imediata da garantia.

5. RECOMENDAÇÕES E ADVERTÊNCIAS IMPORTANTES:

- a. Leia atentamente todas as instruções contidas neste manual antes de utilizar este produto.
- b. Verifique se a tensão elétrica do aparelho é a mesma de sua rede elétrica local.
- c. Mantenha o produto desconectado da rede de energia elétrica, quando o eletrodoméstico for receber qualquer tipo de reparo ou manutenção.
- d. Mantenha o produto desconectado da rede de energia elétrica se o mesmo não estiver em uso ou quando for submetido à limpeza.
- e. Não utilize o produto se o cabo com o plugue ou o próprio plugue estiver danificado. Neste caso, procure um posto de Assistência Técnica Autorizada do fabricante.
- f. Não introduza quaisquer objetos estranhos à função do produto, principalmente quando este estiver em funcionamento.
- g. Nunca deixe o produto ligado sem vigilância.
- h. Para evitar acidentes, não permita que crianças ou pessoas com capacidade física, mental ou sensorial reduzida, que desconheçam as instruções de uso ou as suas características, utilizem o produto.
- i. Para evitar danos, mantenha o produto bem armazenado e limpo, em ambiente protegido das intempéries (chuva, vento, umidade, raios solares, etc.).

SAC - Serviço de Atendimento ao Consumidor



Para obter a localização de Postos de Assistência Técnica mais próximos de sua residência, acesse:

www.emondial.com.br/atendimento/autorizadas

Para obter respostas às perguntas frequentes:

www.emondial.com.br/faq



SAC: 0800 55 03 93

Segunda à sexta, das 07h às 20h;

Sábado, das 07h às 13h.

Ligue para o 0800. Ao ouvir as opções faladas pelo atendimento eletrônico, escolha: "**Assistência Técnica**".

Para obter o manual em formato digital, consulte nosso site: **www.emondial.com.br**

1 ANO DE GARANTIA

" Em observância ao Decreto nº 5.296/2004, o presente Manual de Instruções encontra-se disponível em meio magnético, em braile ou fonte ampliada, para portadores de necessidades especiais, devendo ser solicitado ao Serviço de Atendimento ao Consumidor através do telefone nº 0800 55 03 93."

Devido às constantes evoluções tecnológicas, o produto poderá ser atualizado, apresentando pequenas alterações sem aviso prévio.