

RACK EROS
RACK EROS
 EROS RACK
 COD: 011.061

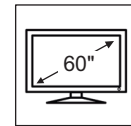

Suporta televisor até 60" com peso até 50 kg.
 Soporta TV de hasta 60" con peso hasta 50 kg.
 Supports TV up to 60" weight up to 110 lb.

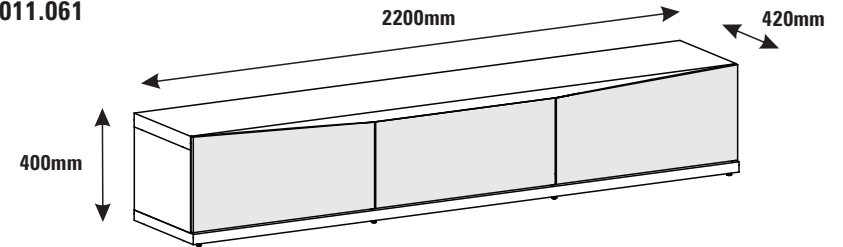

Pessoas Necessárias para Montagem
 Personas necesarias para el montaje
 People needed for assembly

Procedimento para Solicitação de Assistência Técnica

Em caso de Assistência Técnica, entrar em contato com nosso Representante de Vendas, no [ato da montagem do produto](#) e informar o número do lote.

Procedimento para Solicitud de Asistencia Técnica

En caso de Asistencia Técnica, contactar a nuestro Representante de Ventas, [en el acto del montaje del producto](#) e informar el número de lote.

How to Proceed if you Need Technical Assistance

In case you need technical assistance, please contact our Sales Representative [at the time of assembly](#) and inform the lot number provided to the side.

REMONTAGEM

Retirar todo o peso do móvel caso queira trocá-lo de local. Em alguns casos é recomendado desmontar o móvel, o que deve ser feito por um profissional qualificado.

DESCRITIVO TÉCNICO

Produto elaborado em madeira reconstituída MDF e/ou MDP e/ou BP. Acabamento fosco em verniz poliuretano ou poliéster. Fundos e contra-fundos em chapas de fibromadeira e/ou MDF. Ferragens e acessórios de aço zincado, zamack e/ou PVC. Bordos com fita de PVC, papel ou pintados. A empresa se reserva do direito de eventuar modificações de caráter técnico sem prévio aviso.

REMONTAJE

Sacar todo el peso del mueble en el caso de que desee cambiarlo de sitio. Em algunos casos, se recomienda que un profesional calificado desmonte el mueble.

DESCRITIVO TÉCNICO

Producto elaborado en madera reconstituída MDF y/o MDP y/o BP. Acabado opaco en barniz poliuretano o poliéster. Fondos y traseras en chapas de fibromadera y/o MDF. Herrajes y accesorios de acero zincado, zamack y/o PVC. Bordas con cinta de PVC, papel o pintados. La empresa se reserva el derecho de efectuar cambios de carácter técnico sin previo aviso.

REASSEMBLY

Take all of the weight off the furniture if you want to put it in a different place. In a few cases, it is recommended you disassemble the piece of furniture, and this should be done by a qualified professional.

DESCRITIVO TÉCNICO

Product made out of reconstituted wood MDF and/or MDP and/or BP. Finishing with shine and/or glaze with polyurethane or polyester varnish. Bottoms and rearends made out of wood fiber plates and/or MDF. Hardware and accessories made out of galvanized steel, zamack and/or PVC. Sides with PVC tape, paper or painted. The company reserves the right to make technical changes without prior notice.

Produzido por / Producido por / Made in
 Casa D Indústria de Móveis Ltda.
 Rua Dr. Emami da Gama Corrêa, 35-00 - Bairro Portal - CEP 15130-000
 Mirassol - SP - Brasil - Fone 55 17 3243 8300 - Fax 55 17 3243 8310
www.casad.com.br

ATENÇÃO:

Antes de iniciar a montagem, leia as dicas abaixo, que julgamos fundamentais para uma boa montagem.

ATENCIÓN:

Antes de empezar el montaje, lea las pistas abajo, que juzgamos fundamentales para un buen montaje.

ATTENTION:

Before beginning the assembly, read the following tips, which we consider fundamental for good assembly.

LIMPEZA

PANO LEVEMENTE UMEDECIDO COM ÁGUA E SEGUIDO DE PANO SECO, NÃO UTILIZAR PRODUTOS QUÍMICOS OU ABRASIVOS.

LIMPIEZA

TRAPO LIGERAMENTE EMPAPADO EN AGUA SEGUIDO DE TRAPO SECO, NO UTILIZAR PRODUCTOS QUÍMICOS O ABRASIVOS.

CLEANING

WIPE WITH A SLIGHTLY DAMP CLOTH FOLLOWED BY A DRY CLOTH, DO NOT USE CHEMICAL OR ABRASIVE PRODUCTS.

DICAS / PISTAS / TIPS

- Utilizar a própria embalagem como tapete, protegendo as peças durante a montagem;
- Observar o local exato da montagem para evitar movimentos desnecessários do móvel;
- Sugerir ao cliente que guarde este manual.
- Usar el propio embalaje con alfombra, protegiendo las piezas durante el montaje;
- Observar el lugar exacto del montaje para evitar movimientos innecesarios del mueble;
- Sugerir al cliente la guarda de este manual.
- Use the package itself as rug to protect the parts during assembly;
- Observe the exact assembly location to avoid unnecessary movements of the furniture;
- Suggest the customer keep this manual.

Tenha em mãos: / Tenga en manos: / Have in hands:

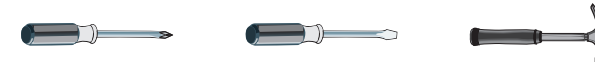

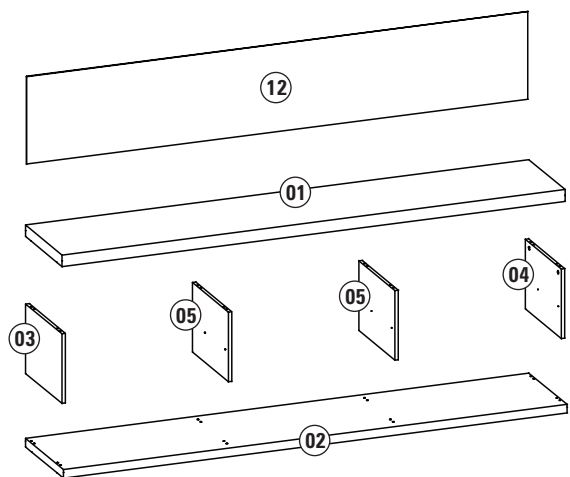

Gavetas
Cajones
Drawers

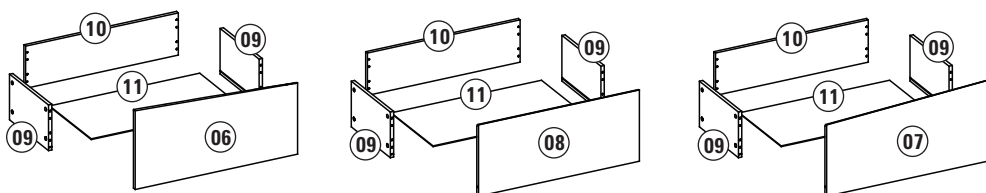

LEGENDA DE PEÇAS

LEGENDA DE PEÇAS	MATERIAL	MEDIDAS (mm)	GIANDUIA / DAKOTA	QUANT.
01 - Tampo	MDP	2202x400x50	151	01
02 - Base	MDP	2202x420x37	151	01
03 - Lateral Esquerda	MDP	300x399x15	151	01
04 - Lateral Direita	MDP	300x399x15	151	01
05 - Divisória	MDP	300x399x15	151	02
06 - Frente de Gaveta Esquerda	MDF	731x346x15	153	01
07 - Frente de Gaveta Direita	MDF	731x346x15	153	01
08 - Frente de Gaveta Central	MDF	724x313x15	153	01
09 - Lateral de Gaveta	MDP	335x200x15	153	06
10 - Traseiro de Gaveta	MDP	688x185x15	153	01
11 - Fundo de Gaveta	MDF	676x358x3	153	01
12 - Fundo	MDF	2192x360x3	-	01

151 - GIANDUIA

153 - DAKOTA

5º PASSO / PASO / STEP

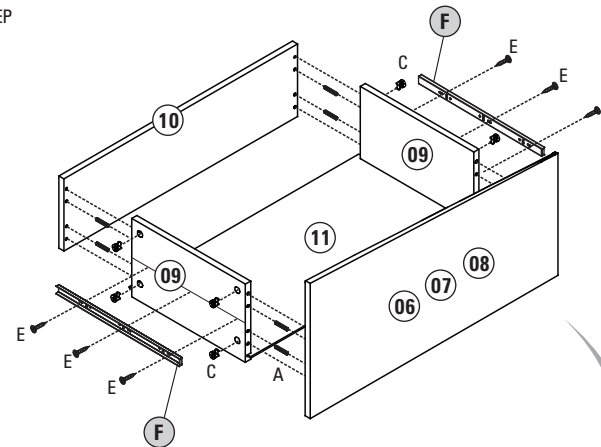

Montar 3 gavetas
Mon 3 cajones
Assembly 3 drawers



6º PASSO / PASO / STEP

Montar 3 gavetas
Mon 3 cajones
Assembly 3 drawers

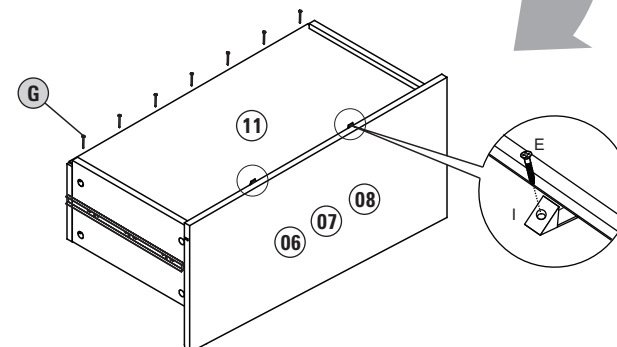

7º PASSO / PASO / STEP

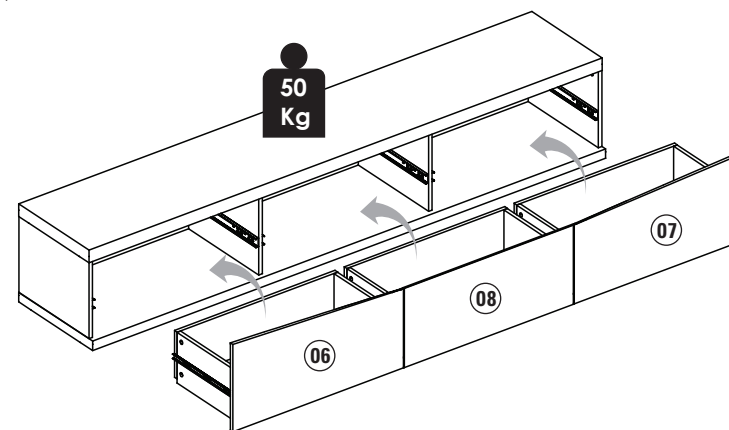





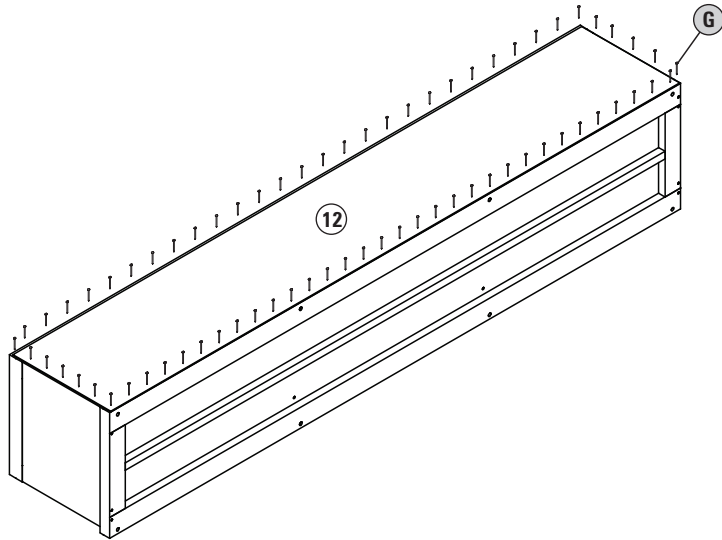

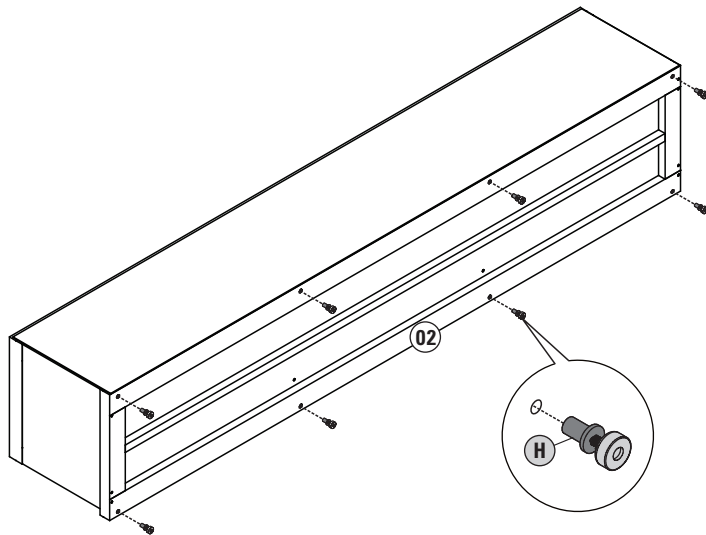

3 Kg
Por gaveta
Por cajón
Per drawer

3º PASSO / PASO / STEP

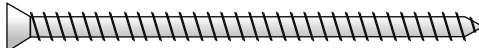
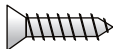

4º PASSO / PASO / STEP



A		CAVILHA Ø6x30mm CLAVIJA Ø6x30mm Ø6x30mm DOWEL	40 PEÇAS / PIEZAS / PEACES
B		PARAFUSO MINI Ø6.3x11mm TORNILLO MINI Ø6.3x11mm Ø6.3x11mm MINIFIX SET	32 PEÇAS / PIEZAS / PEACES
C		TAMBOR MINIFIX Ø15x12mm TAMBOR MINIFIX Ø15x12mm MINIFIX BARREL Ø15x12mm	32 PEÇAS / PIEZAS / PEACES
D		PARAFUSO Ø5x80mm TORNILLO Ø5x80mm Ø5x80mm BOLT	08 PEÇAS / PIEZAS / PEACES
E		PARAFUSO Ø4x14mm TORNILLO Ø4x14mm Ø4x14mm BOLT	42 PEÇAS / PIEZAS / PEACES
F		CORREDIÇA 300x34x13mm RIEL CORREDIZO 300x34x13mm 300x34x13mm SLIDING	03 PARES / PIEZAS / PEACES
G		PREGO 10x10mm CLAVO 10x10mm 10x10mm NAIL	50 PEÇAS / PIEZA / PEACE
H		SAPATA REGULÁVEL C/ BUCHA ZAPATA AJUSTABLE ADJUSTABLE SHOE WITH BUSH	08 PEÇAS / PIEZAS / PEACES
I		FIXADOR DE FUNDO FIJADOR DEL FONDO BACK PANEL FIX	06 PEÇAS / PIEZAS / PEACES

Utilizar a régua abaixo para medir os componentes.

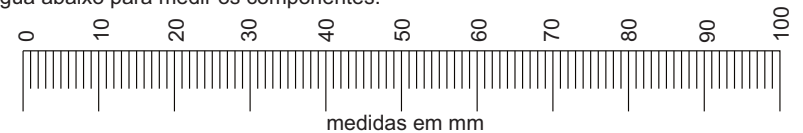

1- MONTAGEM: Siga corretamente a ordem.
 MONTAJE: Siga Correctamente el orden.
 ASSEMBLY: Please follow these instructions correctly.

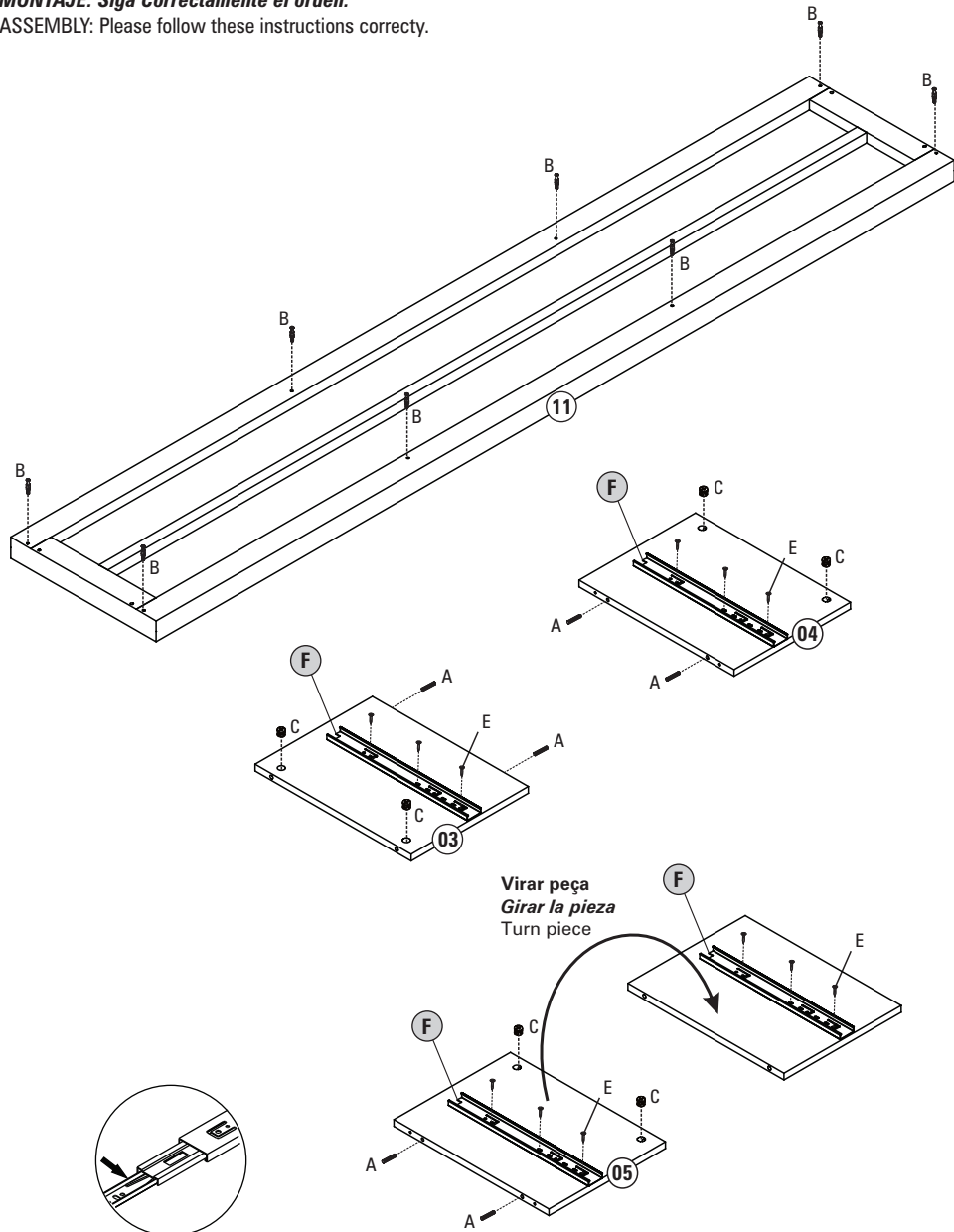

PRÉ MONTAGEM / PRE MONTAJE / ASSEMBLY

Desmontar os trilhos telescópicos abaixando a trava
 Quite los rieles telescópicos bajar el pestillo
 Remove the rails Telescopic lowering the latch



1º PASSO / PASO / STEP

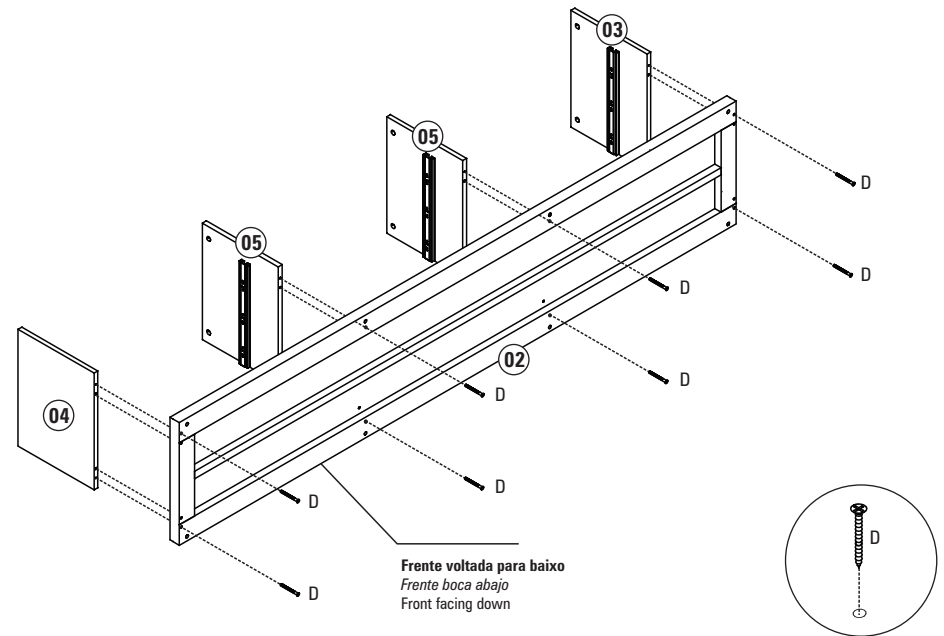

Frente voltada para baixo
 Frente boca abajo
 Front facing down

2º PASSO / PASO / STEP

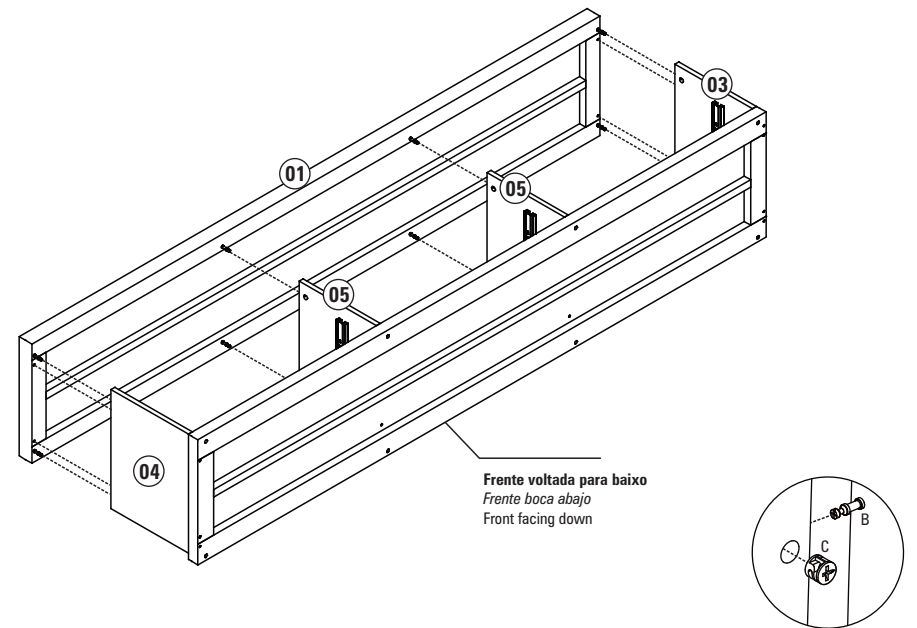

Frente voltada para baixo
 Frente boca abajo
 Front facing down

